



# ΕΦΗΜΕΡΙΣ ΤΗΣ ΚΥΒΕΡΝΗΣΕΩΣ

## ΤΗΣ ΕΛΛΗΝΙΚΗΣ ΔΗΜΟΚΡΑΤΙΑΣ

ΤΕΥΧΟΣ ΔΕΥΤΕΡΟ

Αρ. Φύλλου 1549

28 Ιουλίου 2009

### ΠΕΡΙΕΧΟΜΕΝΑ

#### ΑΠΟΦΑΣΕΙΣ

Ορισμός Εθνικής Αγοράς Χονδρικής Ευρυζωνικής Πρόσβασης, Καθορισμός Επιχειρήσεων με Σημαντική Ισχύ στην εν λόγω Αγορά, και Υποχρεώσεις αυτών (2ος Γύρος Ανάλυσης).

Κύρωση της υπ' αριθ. 21/03B υπογραφείσας Σύμβασης μεταξύ της Εθνικής Επιτροπής Τηλεπικοινωνιών και Ταχυδρομείων (ΕΕΤΤ) και της εταιρείας Telcordia Technologies Inc., με θέμα «Τροποποίηση και Χρονική Επέκταση της υπ' αριθ. 21/03 Σύμβασης της ΕΕΤΤ με την εταιρεία Telcordia Technologies Inc. Αναδόχου του Έργου για την «Ανάπτυξη, Εγκατάσταση και Συντήρηση της Εθνικής Βάσης Δεδομένων Αναφοράς για την Φορητότητα (ΕΒΔΑΦ) καθώς και τη Λειτουργία και Διαχείριση αυτής για το χρονικό διάστημα πέντε (5) ετών»

#### ΑΠΟΦΑΣΕΙΣ

Αριθμ. 531/066

Ορισμός Εθνικής Αγοράς Χονδρικής Ευρυζωνικής Πρόσβασης, Καθορισμός Επιχειρήσεων με Σημαντική Ισχύ στην εν λόγω Αγορά, και Υποχρεώσεις αυτών (2ος Γύρος Ανάλυσης).

Η ΟΛΟΜΕΛΕΙΑ ΤΗΣ ΕΘΝΙΚΗΣ ΕΠΙΤΡΟΠΗΣ  
ΤΗΛΕΠΙΚΟΙΝΩΝΙΩΝ ΚΑΙ ΤΑΧΥΔΡΟΜΕΙΩΝ (ΕΕΤΤ)

Έχοντας υπόψη:

α. Τις διατάξεις του νόμου 3431/2006 «Περί Ηλεκτρονικών Επικοινωνιών και άλλες διατάξεις» (ΦΕΚ 13/Α/3.2.2006) και ιδίως το άρθρο 12 στοιχεία α, ι και ιβ' αυτού, καθώς και τα άρθρα 16, 17 και 35 έως 45 αυτού,

β. την Οδηγία 2002/21/ΕΚ του Ευρωπαϊκού Κοινοβουλίου και του Συμβουλίου της 7ης Μαρτίου 2002, σχετικά με ένα κοινό κανονιστικό πλαίσιο για Δίκτυα και Υπηρεσίες Ηλεκτρονικών Επικοινωνιών (Οδηγία Πλαίσιο), ιδίως δε τα άρθρα 6, 7, 14, 15 και 16 αυτής,

γ. την Οδηγία 2002/19/ΕΚ του Ευρωπαϊκού Κοινοβουλίου και του Συμβουλίου της 7ης Μαρτίου 2002, σχετικά με την πρόσβαση σε Δίκτυα Ηλεκτρονικών Επικοινωνιών και συναφείς ευκολίες, καθώς και με τη διασύνδεση

τους (Οδηγία για την Πρόσβαση), ιδίως δε το άρθρο 7 αυτής,

δ. τη Σύσταση της Επιτροπής της 17ης Δεκεμβρίου 2007 «αναφορικά με σχετικές Αγορές Προϊόντων και Υπηρεσιών στον Τομέα των Ηλεκτρονικών Επικοινωνιών οι οποίες επιδέχονται εκ των προτέρων κανονιστική ρύθμιση, σύμφωνα με την Οδηγία 2002/21/ΕΚ του Ευρωπαϊκού Κοινοβουλίου και του Συμβουλίου σχετικά με κοινό κανονιστικό πλαίσιο για Δίκτυα και Υπηρεσίες Ηλεκτρονικών Επικοινωνιών [κοινοποιηθείσα υπό τον αριθμό Ε(2007) 5406], (ΟJ L344/65, 28.12.2007), (εφεξής Νέα Σύσταση),

ε. τις Κατευθυντήριες Γραμμές για την ανάλυση αγοράς και την εκτίμηση της σημαντικής ισχύος στην αγορά βάσει του κοινοτικού πλαισίου κανονιστικών ρυθμίσεων για τα Δίκτυα και τις Υπηρεσίες Ηλεκτρονικών Επικοινωνιών (2002/С 165/0, ΕΕ C165/6.11.7.2002),

στ. τη Σύσταση της Επιτροπής σχετικά με τις κοινοποιήσεις, τις προθεσμίες και τις διαβουλεύσεις που προβλέπονται στο άρθρο 7 της οδηγίας 2002/21/ΕΚ του Ευρωπαϊκού Κοινοβουλίου και του Συμβουλίου της 7ης Μαρτίου 2002 σχετικά με κοινό κανονιστικό πλαίσιο για δίκτυα και υπηρεσίες ηλεκτρονικών επικοινωνιών, όπως εκάστοτε ισχύει,

ζ. την υπ' αριθμ. 375/10/14.2.2006 απόφαση Εθνικής Επιτροπής Τηλεπικοινωνιών και Ταχυδρομείων, «Κανονισμός Διαδικασίας Δημόσιας Διαβούλευσης», (ΦΕΚ314/Β/16.3.2006),

η. την υπ' αριθμ. 482/051/27.5.2008 απόφαση της Εθνικής Επιτροπής Τηλεπικοινωνιών και Ταχυδρομείων «Μεθοδολογίες/ Αρχές Κοστολόγησης και Λογιστικού Διαχωρισμού για την υλοποίηση των επιβληθέντων στον ΟΤΕ ρυθμιστικών υποχρεώσεων ελέγχου τιμών, κοστολόγησης και λογιστικού διαχωρισμού στις επιμέρους ορισθείσες αγορές ηλεκτρονικών επικοινωνιών και λοιπές ρυθμίσεις», (ΦΕΚ 1151/Β/24.06.2008),

θ. την υπ' αριθμ. 389/051/2006 απόφαση της Εθνικής Επιτροπής Τηλεπικοινωνιών και Ταχυδρομείων «Ορισμός της αγοράς χονδρικών υπηρεσιών ευρυζωνικής πρόσβασης, καθορισμός επιχειρήσεων με σημαντική ισχύ στην εν λόγω αγορά, και υποχρεώσεις αυτών», (ΦΕΚ 891/Β/12.7.2006),

ι. την υπ' αριθμ. 504/098/16.12.2008 απόφαση της Εθνικής Επιτροπής Τηλεπικοινωνιών και Ταχυδρομείων «Διεξαγωγή Εθνικής Δημόσιας Διαβούλευσης της Εθνικής

Επιτροπής Τηλεπικοινωνιών και Ταχυδρομείων, σύμφωνα με το άρθρο 17 του ν.3431/2006 [ΦΕΚ 13/Α/03.02.2006] (και το άρθρο 6 της Οδηγίας 2002/21/ΕΚ), αναφορικά με τον 2ο γύρο ανάλυσης της Εθνικής Επιτροπής Τηλεπικοινωνιών και Ταχυδρομείων για τον Ορισμό, την Ανάλυση του επιπέδου ανταγωνισμού και τις προτεινόμενες κανονιστικές υποχρεώσεις στις χονδρικές αγορές: - (φυσικής) πρόσβασης σε υποδομή δικτύου σε σταθερή θέση (συμπεριλαμβανομένης της πλήρως και μεριζόμενης αδεσμοποίητης πρόσβασης) [ΑΓΟΡΑ 4 Νέας ΣΥΣΤΑΣΗΣ Ευρωπαϊκής Επιτροπής] και - Ευρυζωνικής πρόσβασης [ΑΓΟΡΑ 5 Νέας ΣΥΣΤΑΣΗΣ Ευρωπαϊκής Επιτροπής], η οποία διήρκεσε συνολικά, κατόπιν απόφασης του Προέδρου της Εθνικής Επιτροπής Τηλεπικοινωνιών και Ταχυδρομείων περί χορήγησης παράτασης της προθεσμίας υποβολής απαντήσεων, από την 17.12.2008 έως την 13.2.2009,

ια. την υπ' αριθμ. 511/060/16.02.2009 απόφαση της Εθνικής Επιτροπής Τηλεπικοινωνιών και Ταχυδρομείων «Τροποποίηση της απόφασης της Εθνικής Επιτροπής Τηλεπικοινωνιών και Ταχυδρομείων ΑΠ 504/098/16.12.2008 και Διεξαγωγή Εθνικής Δημόσιας Διαβούλευσης συμπληρωματικής στην από 17.12.2008 Εθνική Δημόσια Διαβούλευση της Εθνικής Επιτροπής Τηλεπικοινωνιών και Ταχυδρομείων σύμφωνα με το άρθρο 17 του ν. 3431/2006 [ΦΕΚ 13/Α/3.2.2006] (και το άρθρο 6 της Οδηγίας 2002/21/ΕΚ), αναφορικά με τον 2ο γύρο ανάλυσης της Εθνικής Επιτροπής Τηλεπικοινωνιών και Ταχυδρομείων για τον Ορισμό, την Ανάλυση του επιπέδου ανταγωνισμού και τις προτεινόμενες κανονιστικές υποχρεώσεις στις χονδρικές αγορές: - (φυσικής) πρόσβασης σε υποδομή δικτύου σε σταθερή θέση (συμπεριλαμβανομένης της πλήρως και μεριζόμενης αδεσμοποίητης πρόσβασης) [ΑΓΟΡΑ 4 Νέας ΣΥΣΤΑΣΗΣ Ευρωπαϊκής Επιτροπής] και - Ευρυζωνικής πρόσβασης [ΑΓΟΡΑ 5 Νέας ΣΥΣΤΑΣΗΣ Ευρωπαϊκής Επιτροπής], η οποία διήρκεσε συνολικά από την 17.2.2009 έως την 17.3.2009,

ιβ. τα σχόλια των παρόχων επί της από 17.12.2008 Εθνικής Δημόσιας Διαβούλευσης της Εθνικής Επιτροπής Τηλεπικοινωνιών και Ταχυδρομείων, σύμφωνα με το άρθρο 17 του ν. 3431/2006 [ΦΕΚ 13/Α/03.02.2006] (και το άρθρο 6 της Οδηγίας 2002/21/ΕΚ), αναφορικά με τον 2ο γύρο ανάλυσης της Εθνικής Επιτροπής Τηλεπικοινωνιών και Ταχυδρομείων για τον Ορισμό, την Ανάλυση του επιπέδου ανταγωνισμού και τις προτεινόμενες κανονιστικές υποχρεώσεις στη χονδρική αγορά (φυσικής) πρόσβασης σε υποδομή δικτύου σε σταθερή θέση (συμπεριλαμβανομένης της πλήρως και μεριζόμενης αδεσμοποίητης πρόσβασης) [ΑΓΟΡΑ 4 Νέας ΣΥΣΤΑΣΗΣ Ευρωπαϊκής Επιτροπής], όπως αυτά υποβλήθηκαν με τις υπ' αριθ. πρωτ. Εθνικής Επιτροπής Τηλεπικοινωνιών και Ταχυδρομείων: 8172/13.2.2009 (CYTA), 9895/ 23.2.2009 (FORTHNET), 8570/17.2.2009 (HOL), 8219/13.2.2009 (ON TELECOMS), 8430/16.2.2009 (VODAFONE), 8317/16.2.2009 (WIND) και 8497/16.2.2009 (OTE) επιστολές των ως άνω εταιρειών,

ιγ. τα σχόλια επί της από 17.2.2009 Εθνικής Δημόσιας Διαβούλευσης συμπληρωματικής στην από 17.12.2008 Εθνική Δημόσια Διαβούλευση της Εθνικής Επιτροπής Τηλεπικοινωνιών και Ταχυδρομείων σύμφωνα με το άρθρο 17 του ν. 3431/2006 [ΦΕΚ 13/Α/3.2.2006] (και το άρθρο 6 της Οδηγίας 2002/21/ΕΚ), αναφορικά με τον 2ο γύρο ανάλυσης της Εθνικής Επιτροπής Τηλεπικοινωνιών

και Ταχυδρομείων για τον Ορισμό, την Ανάλυση του επιπέδου ανταγωνισμού και τις προτεινόμενες κανονιστικές υποχρεώσεις στις χονδρικές αγορές: - (φυσικής) πρόσβασης σε υποδομή δικτύου σε σταθερή θέση (συμπεριλαμβανομένης της πλήρως και μεριζόμενης αδεσμοποίητης πρόσβασης) [ΑΓΟΡΑ 4 Νέας ΣΥΣΤΑΣΗΣ Ευρωπαϊκής Επιτροπής] και - Ευρυζωνικής πρόσβασης [ΑΓΟΡΑ 5 Νέας ΣΥΣΤΑΣΗΣ Ευρωπαϊκής Επιτροπής], όπως αυτά υποβλήθηκαν με τις υπ' αριθ. πρωτ. Εθνικής Επιτροπής Τηλεπικοινωνιών και Ταχυδρομείων: 14645/ 19.03.2009 (CYTA), 14470/18.3.2009 (VODAFONE), 14338/18.3.2009 (WIND), 14157/17.3.2009 (ON TELECOMS), και 14261/17.3.2009 (OTE) επιστολές των ανωτέρω Παρόχων,

ιδ. την υπ' αριθμ. 527/053/16.6.2009 απόφαση της Εθνικής Επιτροπής Τηλεπικοινωνιών και Ταχυδρομείων με θέμα «Απαντήσεις της Εθνικής Επιτροπής Τηλεπικοινωνιών και Ταχυδρομείων στις παρατηρήσεις των τηλεπικοινωνιακών παρόχων επί των από 17.12.2008 διεξαχθεισών Εθνικών Δημοσίων Διαβουλεύσεων και της από 17.2.2009 συμπληρωματικής Εθνικής Δημόσιας Διαβούλευσης, αναφορικά με τον 2ο γύρο ανάλυσης της Εθνικής Επιτροπής Τηλεπικοινωνιών και Ταχυδρομείων για τον Ορισμό, την Ανάλυση του επιπέδου ανταγωνισμού και τις προτεινόμενες κανονιστικές υποχρεώσεις στις χονδρικές αγορές: - (φυσικής) πρόσβασης σε υποδομή δικτύου σε σταθερή θέση (συμπεριλαμβανομένης της πλήρως και μεριζόμενης αδεσμοποίητης πρόσβασης) [ΑΓΟΡΑ 4 Νέας Συστάσης Ευρωπαϊκής Επιτροπής] και - Χονδρικής Ευρυζωνικής πρόσβασης [ΑΓΟΡΑ 5 Νέας Συστάσης Ευρωπαϊκής Επιτροπής],

ιε. την υπ' αριθμ. 527/055/16.6.2009 απόφαση της Εθνικής Επιτροπής Τηλεπικοινωνιών και Ταχυδρομείων με θέμα «Κοινοποίηση προς την Ε.Ε. και τις Εθνικές Ρυθμιστικές Αρχές (Ε.Ρ.Α.) άλλων Κρατών - Μελών της Ευρωπαϊκής Ένωσης του Σχεδίου Μέτρων της Εθνικής Επιτροπής Τηλεπικοινωνιών και Ταχυδρομείων αναφορικά με τον Ορισμό, την Ανάλυση του επιπέδου ανταγωνισμού και τις προτεινόμενες κανονιστικές υποχρεώσεις στην αγορά χονδρικής Ευρυζωνικής πρόσβασης [ΑΓΟΡΑ 5 Νέας ΣΥΣΤΑΣΗΣ Ευρωπαϊκής Επιτροπής], σύμφωνα με το άρθρο 7 της Οδηγίας 2002/21/ΕΚ (άρθρο 16 του ν. 3431/2006 [ΦΕΚ 13/Α/3.2.2006])»,

ιστ. την υπ' αριθμ. Πρωτ. Εθνικής Επιτροπής Τηλεπικοινωνιών και Ταχυδρομείων 32278/2.7.2009 επιστολή της Ευρωπαϊκής Επιτροπής προς την Εθνική Επιτροπή Τηλεπικοινωνιών και Ταχυδρομείων, με θέμα «Case EL/2009/0934: Wholesale (physical) infrastructure access (including shared or fully unbundled access) at a fixed location in Greece and Case EL/2009/0935: Wholesale broadband access, Request for information pursuant to Article 5(2) of Directive 2002/21/EC»,

ιζ. την υπ' αριθμ. πρωτ. ΕΜΠ. ΥΠΗΡ. 2397/Φ960/6.7.2009 επιστολή της Εθνικής Επιτροπής Τηλεπικοινωνιών και Ταχυδρομείων προς την Ευρωπαϊκή Επιτροπή με θέμα «Case EL/2009/0934: Wholesale (physical) network infrastructure access (including shared or fully unbundled access) at a fixed location in Greece and Case EL/2009/0935: Wholesale broadband access, Request for information pursuant to article 5(2) of Directive 2002/21/EC»,

ιη. την υπ' αριθμ. πρωτ. Εθνικής Επιτροπής Τηλεπικοινωνιών και Ταχυδρομείων 35540/21.7.2009 επιστολή

της Ευρωπαϊκής Επιτροπής (SG-Greffe (2009) D/4332) με θέμα «Υπόθεση EL/2009/0934: Χονδρική (φυσική) πρόσβαση σε υποδομή δικτύου (συμπεριλαμβανομένης μεριζόμενης ή πλήρως αποδεδιοποιημένης πρόσβασης) σε σταθερή θέση στην Ελλάδα. Υπόθεση EL/2009/0935: Χονδρική Ευρυζωνική πρόσβαση στην Ελλάδα. Σχολιασμός κατ' εφαρμογή του άρθρου 7 παράγραφος 3 της οδηγίας 2002/21/ΕΚ.»

ιθ. την με αριθμό 17834/Φ.600/21.7.2009 Εισήγηση της αρμόδιας Υπηρεσίας της Εθνικής Επιτροπής Τηλεπικοινωνιών και Ταχυδρομείων,

κ. το γεγονός ότι από τις διατάξεις της παρούσας δεν προκαλείται δαπάνη σε βάρος του κρατικού προϋπολογισμού,

ΕΠΕΙΔΗ:

#### 1 ΝΟΜΙΚΟ ΠΛΑΙΣΙΟ

1.1 Σύμφωνα με το κανονιστικό πλαίσιο περί Ηλεκτρονικών Επικοινωνιών<sup>1</sup> το οποίο ενσωματώθηκε στην εθνική νομοθεσία με το Νόμο 3431/2006 (ΦΕΚ 13/Α'/03.02.06) «Περί Ηλεκτρονικών Επικοινωνιών και άλλες διατάξεις» (εφεξής ο Νόμος) και ιδίως το άρθρο 36 αυτού, η Εθνική Επιτροπή Τηλεπικοινωνιών και Ταχυδρομείων, βάσει των αρμοδιοτήτων της από το άρθρο 12 περ. (α) του Νόμου, καλείται να ορίσει σχετικές αγορές στον τομέα των ηλεκτρονικών επικοινωνιών, λαμβάνοντας υπόψη τις εθνικές συνθήκες - ιδίως τις σχετικές γεωγραφικές αγορές στην Ελληνική επικράτεια- ακολουθώντας τη διαδικασία ορισμού αγορών που περιγράφεται στην Οδηγία Πλαίσιο (Κεφάλαιο Δ» του Νόμου 3431/2006), τηρουμένων των άρθρων 16 και 17 του ίδιου Νόμου (άρθρα 6 και 7 της Οδηγίας Πλαίσιο).

1.2 Η Οδηγία Πλαίσιο και ο ν. 3431/2006 (άρθρα 35 και 37) ορίζουν περαιτέρω ότι κατόπιν της ολοκλήρωσης του ορισμού των σχετικών αγορών, σύμφωνα με τις προβλεπόμενες διαδικασίες, η Εθνική Επιτροπή Τηλεπικοινωνιών και Ταχυδρομείων υποχρεούται να διεξάγει ανάλυση της αποτελεσματικότητας του ανταγωνισμού στις ως άνω αγορές σύμφωνα με το κοινοτικό δίκαιο, λαμβάνοντας ιδιαίτερως υπόψη τις Κατευθυντήριες Γραμμές της Ευρωπαϊκής Επιτροπής, καθώς και τη Σύσταση της Ευρωπαϊκής Επιτροπής για τις αγορές προϊόντων και υπηρεσιών στον τομέα των ηλεκτρονικών επικοινωνιών που επιδέχονται εκ των προτέρων ρύθμιση [(Ε(2007) 5406, (ΟJ L344/65, 28.12.2007)] (εφεξής «Νέα Σύσταση»).

1.3 Βάσει των απαιτήσεων του άρθρου 37 και του

<sup>1</sup> Ιδίως Οδηγία 2002/21/ΕΚ του Ευρωπαϊκού Κοινοβουλίου και του Συμβουλίου της 7<sup>ης</sup> Μαρτίου 2002 σχετικά με κοινό κανονιστικό πλαίσιο για δίκτυα και υπηρεσίες ηλεκτρονικών επικοινωνιών (οδηγία πλαίσιο), Οδηγία 2002/19/ΕΚ του Ευρωπαϊκού Κοινοβουλίου και του Συμβουλίου της 7<sup>ης</sup> Μαρτίου 2002 σχετικά με πρόσβαση σε δίκτυα ηλεκτρονικών επικοινωνιών και συναφείς ευκολίες, καθώς και με τη διασύνδεσή τους (οδηγία για την πρόσβαση), Σύσταση της Επιτροπής της 17ης Δεκεμβρίου 2007 «αναφορικά με σχετικές Αγορές Προϊόντων και Υπηρεσιών στον Τομέα των Ηλεκτρονικών Επικοινωνιών οι οποίες επιδέχονται εκ των προτέρων κανονιστική ρύθμιση, σύμφωνα με την Οδηγία 2002/21/ΕΚ του Ευρωπαϊκού Κοινοβουλίου και του Συμβουλίου σχετικά με κοινό κανονιστικό πλαίσιο για δίκτυα και Υπηρεσίες Ηλεκτρονικών Επικοινωνιών (Ε(2007) 5406], (ΟJ L344/65, 28-12-2007) («Νέα Σύσταση») και Κατευθυντήριες Γραμμές της Επιτροπής για την ανάλυση αγοράς και την εκτίμηση της σημαντικής ισχύος στην αγορά βάσει του κοινοτικού πλαισίου κανονιστικών ρυθμίσεων για τα δίκτυα και τις υπηρεσίες ηλεκτρονικών επικοινωνιών (2002/С 165/03), («Κατευθυντήριες Γραμμές»)

άρθρου 42 παρ. 5 του ν. 3431/2006 (ΦΕΚ 13/Β/2006), καθώς και του άρθρου 16(4) της Οδηγίας Πλαίσιο, η Εθνική Επιτροπή Τηλεπικοινωνιών και Ταχυδρομείων εφόσον διαπιστώσει, με βάση την ανάλυση του ανταγωνισμού, ότι μια συγκεκριμένη σχετική αγορά δεν είναι επαρκώς ανταγωνιστική, ορίζει την επιχείρηση ή τις επιχειρήσεις με ΣΙΑ στην εν λόγω αγορά και επιβάλλει τις ενδεδειγμένες ειδικές κανονιστικές υποχρεώσεις που επιλέγονται από μια λίστα που περιλαμβάνεται στην Οδηγία για την Πρόσβαση<sup>2</sup> (δύναται να προτείνει εναλλακτικά ή συμπληρωματικά και άλλες κανονιστικές υποχρεώσεις, εφόσον θεωρούνται κατάλληλες<sup>3</sup>) ή διατηρεί ή τροποποιεί τις εν λόγω υποχρεώσεις, εφόσον αυτές υφίστανται ήδη. Σύμφωνα με το άρθρο 8 (2) της Οδηγίας για την Πρόσβαση και το ν. 3431/2006, η Εθνική Επιτροπή Τηλεπικοινωνιών και Ταχυδρομείων υποχρεούται να επιβάλει κάποια υποχρέωση ή υποχρεώσεις σε επιχειρήσεις με Σημαντική Ισχύ στην Αγορά (ΣΙΑ)<sup>4</sup> στις προσδιορισθείσες σχετικές αγορές. Ειδικά το άρθρο 42 παρ. 5 και 7 του ν. 3431/2006 ορίζει μεταξύ άλλων ότι: «5. Η Εθνική Επιτροπή Τηλεπικοινωνιών και Ταχυδρομείων, μετά από ανάλυση της αγοράς, η οποία πραγματοποιείται σύμφωνα με το άρθρο 37, μπορεί να επιβάλει κατά περίπτωση, σε φορείς εκμετάλλευσης με Σημαντική Ισχύ σε συγκεκριμένη αγορά τις υποχρεώσεις των άρθρων 43, 44 και 45...» «7. Οι υποχρεώσεις που επιβάλλονται σύμφωνα με το παρόν άρθρο είναι αναλογικές και δικαιολογημένες. Οι υποχρεώσεις αυτές επιβάλλονται κατόπιν διαβούλευσης σύμφωνα με τα άρθρα 16 και 17».

1.4 Σύμφωνα με τα άρθρα 12 στοιχείο ιβ και το άρθρο 17 του ν. 3431/2006 (το οποίο ενσωματώνει το άρθρο 6 της Οδηγίας Πρόσβασης), η Εθνική Επιτροπή Τηλεπικοινωνιών και Ταχυδρομείων προβαίνει σε διαβούλευση σε κάθε περίπτωση πριν από τη λήψη μέτρων που έχουν σημαντική επίπτωση στη σχετική αγορά, κατ' εφαρμογή του παρόντος νόμου, δίδοντας στα ενδιαφερόμενα μέρη τη δυνατότητα να υποβάλουν τις παρατηρήσεις τους στο προτεινόμενο μέτρο, εντός εύλογου χρονικού διαστήματος.

1.5 Σύμφωνα με τα άρθρα 12 ι και 16 (3) του ν. 3431/2006 (άρθρο 7 της Οδηγίας Πρόσβασης) «3. Εφόσον η Εθνική Επιτροπή Τηλεπικοινωνιών και Ταχυδρομείων, κατόπιν της διενέργειας διαβούλευσης σύμφωνα με το άρθρο 17, προτίθεται να αποφασίσει επί θέματος το οποίο: (α) εμπίπτει στο πεδίο εφαρμογής των άρθρων 36 ή 37 ή 42 ή 68 παρ. 1 και (β) επηρεάζει το εμπόριο μεταξύ Κρατών -Μελών, κοινοποιεί και θέτει, με την επιφύλαξη του επιχειρηματικού απορρήτου, σχέδιο αιτιολογημένης απόφασης στη διάθεση της Ευρωπαϊκής Επιτροπής και των Εθνικών Ρυθμιστικών Αρχών των άλλων Κρατών -Μελών της Ευρωπαϊκής Ένωσης σύμφωνα με την παράγραφο 1 του παρόντος άρθρου. Η Εθνική Επιτροπή Τηλεπικοινωνιών και Ταχυδρομείων λαμβάνει υπόψη τις παρατηρήσεις της Ευρωπαϊκής Επιτροπής και των Εθνικών Ρυθμιστικών Αρχών των άλλων Κρατών -Μελών μόνον εφόσον υποβληθούν εντός αποκλειστικής προθεσμίας ενός μηνός ή εντός της προθεσμίας του άρθρου

<sup>2</sup> Βλέπε Άρθρο 8.

<sup>3</sup> Βλέπε κατωτέρω ανάλυση για περισσότερες λεπτομέρειες.

<sup>4</sup> Βλέπε σχετικά και παράγραφο 114 των Κατευθυντήριων Αρχών.

17, εάν η προθεσμία αυτή είναι μεγαλύτερη. Η Εθνική Επιτροπή Τηλεπικοινωνιών και Ταχυδρομείων κοινοποιεί στην Ευρωπαϊκή Επιτροπή την τελική απόφαση.»

1.6 Σύμφωνα με την Οδηγία Πλαίσιο, η διαδικασία ανάλυσης της αγοράς σύμφωνα με το άρθρο 16 πρέπει να ακολουθεί χρονικά τον ορισμό της σχετικής αγοράς, ο οποίος λαμβάνει χώρα το συντομότερο δυνατό μετά την υιοθέτηση, ή τη μεταγενέστερη αναθεώρηση της Σύστασης της Ευρωπαϊκής Επιτροπής για τις Σχετικές Αγορές<sup>5</sup>. Κατά τον ορισμό των σχετικών αγορών και τη διεξαγωγή της ανάλυσης του ανταγωνισμού επί αυτών, η Εθνική Επιτροπή Τηλεπικοινωνιών και Ταχυδρομείων καλείται να λάβει υπόψη στο μέγιστο δυνατό βαθμό τη Σύσταση για τις Σχετικές Αγορές καθώς και τις Κατευθυντήριες Γραμμές της Ευρωπαϊκής Επιτροπής<sup>6</sup>.

1.7 Σχετικά με τη συχνότητα της διαδικασίας ανάλυσης αγορών, σύμφωνα με το άρθρο 16 (1) της Οδηγίας 2002/21/ΕΚ (εφεξής Οδηγία Πλαίσιο): «1. Το ταχύτερο δυνατό μετά την έκδοση ή οιαδήποτε ενημέρωση της Σύστασης, οι εθνικές κανονιστικές αρχές διεξάγουν ανάλυση των σχετικών αγορών, λαμβάνοντας ιδιαίτερως υπόψη τις κατευθυντήριες γραμμές. Τα κράτη μέλη διασφαλίζουν ότι η ανάλυση αυτή διεξάγεται, όπου απαιτείται, σε συνεργασία με τις εθνικές αρχές για τον ανταγωνισμό».

1.8 Η συγκεκριμένη συνθήκη πληρείται δεδομένης της έκδοσης νέας Σύστασης της Επιτροπής (Σύσταση της 17ης Δεκεμβρίου 2007 «αναφορικά με σχετικές Αγορές Προϊόντων και Υπηρεσιών στον Τομέα των Ηλεκτρονικών Επικοινωνιών οι οποίες επιδέχονται εκ των προτέρων κανονιστική ρύθμιση, σύμφωνα με την Οδηγία 2002/21/ΕΚ του Ευρωπαϊκού Κοινοβουλίου και του Συμβουλίου σχετικά με κοινό κανονιστικό πλαίσιο για Δίκτυα και Υπηρεσίες Ηλεκτρονικών Επικοινωνιών [κοινοποιηθείσα υπό τον αριθμό Ε(2007) 5406, (ΟJ L344/65, 28.12.2007)].

1.9 Περαιτέρω, σύμφωνα με το άρθρο 35 παράγραφος 3 και το άρθρο 36 παρ. 1 του ν. 3431/2006: «35. 3. Η διαδικασία ανάλυσης της αγοράς, η οποία περιλαμβάνει τον ορισμό των σχετικών αγορών, τη διενέργεια ανάλυσης του επιπέδου του ανταγωνισμού, τον ορισμό επιχειρήσεων με Σημαντική Ισχύ και τον προσδιορισμό των κατά περίπτωση κατάλληλων και αναλογικών ειδικών κανονιστικών υποχρεώσεων, διενεργείται από την Εθνική Επιτροπή Τηλεπικοινωνιών και Ταχυδρομείων ανά τακτά χρονικά διαστήματα τα οποία δεν μπορεί να υπερβαίνουν τα δύο χρόνια από την ολοκλήρωση της προηγούμενης ανάλυσης»

«36. 1. Με απόφαση της Εθνικής Επιτροπής Τηλεπικοινωνιών και Ταχυδρομείων, η οποία εκδίδεται εντός έτους από τη δημοσίευση του παρόντος, ορίζονται οι σχετικές αγορές προϊόντων και υπηρεσιών ηλεκτρονικών επικοινωνιών με βάση τις συνθήκες, που επικρατούν στον τομέα ηλεκτρονικών επικοινωνιών στην ελληνική αγορά, λαμβάνοντας ιδιαίτερως υπόψη τις ισχύουσες σχετικές Συστάσεις και Κατευθυντήριες Γραμμές της Ευρωπαϊκής Επιτροπής, καθώς και τις αρχές του δικαίου του ανταγωνισμού.»

1.10 Στα πλαίσια του πρώτου γύρου ανάλυσης αγορών, η Εθνική Επιτροπή Τηλεπικοινωνιών και Ταχυδρομείων

<sup>5</sup> Κατευθυντήριες Γραμμές της Ευρωπαϊκής Επιτροπής για την Ανάλυση της Αγοράς και την Εκτίμηση Σημαντικής Ισχύος, ΕΕ 2002 C 165/3

λαμβάνοντας υπόψη τη Σύσταση της Επιτροπής της 11ης Φεβρουαρίου 2003 και συγκεκριμένα την αγορά υπ' αριθ. 12 αυτής, εξέδωσε την με αριθμό 389/51/8.6.2006 Απόφασή της<sup>7</sup>, με την οποία κατέληξε στο συμπέρασμα ότι, ενόψει των εθνικών συνθηκών, υφίσταται μια διακριτή σχετική αγορά που περιλαμβάνει την παροχή χονδρικών υπηρεσιών ευρυζωνικής πρόσβασης με γεωγραφικό εύρος την Ελληνική Επικράτεια, στην οποία η εταιρεία Οργανισμός Τηλεπικοινωνιών της Ελλάδος κατέχει Σημαντική Ισχύ (ΣΙΑ), και της επέβαλε μια σειρά κατάλληλων και αναλογικών κανονιστικών υποχρεώσεων, οι κυριότερες εκ των οποίων είναι οι εξής:

i. Υποχρέωση παροχής πρόσβασης και χρήσης συγκεκριμένων ευκολιών δικτύου, και συγκεκριμένα υποχρέωση παροχής Χονδρικής Ευρυζωνικής Πρόσβασης και Πρόσβασης σε Συναφείς ευκολίες συμπεριλαμβανομένης της συνεγκατάστασης.

ii. Υποχρέωση Μη-Διακριτικής Μεταχείρισης.

iii. Υποχρέωση Διαφάνειας, συμπεριλαμβανομένης της υποχρέωσης Δημοσίευσης Προσφοράς Αναφοράς Χονδρικής Ευρυζωνικής Πρόσβασης με το κατάλληλο περιεχόμενο (με ελάχιστο περιεχόμενο αυτό του Παράρτηματος Ι' της εν λόγω απόφασης)

iv. Υποχρέωση Λογιστικού διαχωρισμού για τις δραστηριότητες του ΟΤΕ που σχετίζονται με την παροχή Χονδρικής Ευρυζωνικής Πρόσβασης, και

v. Υποχρέωση ελέγχου τιμών με τη μορφή retail minus, μέσω μεθοδολογίας DCF (Discounted Cash Flow)

1.11 Εντός του ανωτέρω πλαισίου, η Εθνική Επιτροπή Τηλεπικοινωνιών και Ταχυδρομείων έχει αναπτύξει/εξειδικέσει επιπλέον τις ανωτέρω υποχρεώσεις, εκδίδοντας μια σειρά Αποφάσεων σχετικά με τα εξής:

i. τις Μεθοδολογίες/ Αρχές Κοστολόγησης και Λογιστικού Διαχωρισμού για την υλοποίηση των επιβληθέντων στον ΟΤΕ ρυθμιστικών υποχρεώσεων ελέγχου τιμών, κοστολόγησης και λογιστικού διαχωρισμού στις επιμέρους ορισθείσες αγορές ηλεκτρονικών επικοινωνιών<sup>8</sup>,

ii. την έγκριση και θέση σε ισχύ της Προσφοράς Αναφοράς του ΟΤΕ για την Παροχή υπηρεσιών Χονδρικής Ευρυζωνικής Πρόσβασης και Συναφών Ευκολιών σε εφαρμογή της ΑΠ Εθνική Επιτροπή Τηλεπικοινωνιών και Ταχυδρομείων 389/051/8.6.2006 (ΦΕΚ 891/Β/12.7.2006)<sup>9</sup> και σύμφωνα με τις γενικές υποχρεώσεις που ορίζονται σε αυτή.

iii. τον καθορισμό της μεθοδολογίας DCF (Discounted Cash Flow) για τον retail minus υπολογισμό των τιμών Χονδρικής Ευρυζωνικής Πρόσβασης τύπου Β, κατ'εφαρμογή της ΑΠ ΕΕΤΤ 389/051/2006 (ΦΕΚ 891/Β/12.7.2006).<sup>10</sup>

<sup>7</sup> Δημοσιευθείσα στο τεύχος Β' της Εφημερίδας της Κυβερνήσεως με αριθμό 891, την 12.7.2006.

<sup>8</sup> ΑΠ ΕΕΤΤ 482/051/26-05-2008 (ΦΕΚ 1151/Β/24.6.2008)

<sup>9</sup> ΑΠ ΕΕΤΤ 437/001/1-06-2007 Έγκριση Προσφοράς Αναφοράς ΟΤΕ 2007 για την Παροχή υπηρεσιών Χονδρικής Ευρυζωνικής Πρόσβασης και Συναφών Ευκολιών, σε εφαρμογή της ΑΠ ΕΕΤΤ 389/051/08-06-2006 (ΦΕΚ 891/Β/12.07.06)

<sup>10</sup> ΑΠ ΕΕΤΤ 448/206/21-8-2007 «Καθορισμός της μεθοδολογίας DCF (Discounted Cash Flow) για τον retail minus υπολογισμό των τιμών Χονδρικής Ευρυζωνικής Πρόσβασης τύπου Β, κατ'εφαρμογή της ΑΠ ΕΕΤΤ 389/051/2006 (ΦΕΚ 891/Β/12-7-2006)» (ΦΕΚ 1731/Β/30-8-2007), όπως ισχύει τροποποιηθείσα με την ΑΠ ΕΕΤΤ 462/176/14-12-2007 «Αξιολόγηση της ανάγκης αναθεώρησης του συντελεστή retail-minus ΧΕΠ βάσει των νέων τιμών λιανικής του ΟΤΕ όπως αναφέρονται στην επιστολή ΟΤΕ με Αρ. Πρωτ. ΕΕΤΤ ΕΜΠ.ΥΠΗΡ. 1530/Φ.960/30-11-2007 (Απ. Πρ. ΟΤΕ

1.12 Σύμφωνα με το άρθρο 1 της νέας Σύστασης: «Κατά τον καθορισμό σχετικών αγορών κατάλληλων για τα εθνικά δεδομένα σύμφωνα με το άρθρο 15 παράγραφος 3 της Οδηγίας 2002/21/ΕΚ, οι εθνικές ρυθμιστικές αρχές αναλύουν τις αγορές προϊόντων και υπηρεσιών που προσδιορίζονται στο Παράρτημα της παρούσας σύστασης».

1.13 Η «Νέα Σύσταση» προβλέπει ότι σε επίπεδο χονδρικής, εξακολουθεί να υφίσταται μια διακριτή σχετική αγορά, με εθνική έκταση, αφορώσα την «Ευρωζωνική πρόσβαση χονδρικής» (Αγορά 5) η οποία αντιστοιχεί στην αγορά υπ' αριθ. 12 της Σύστασης της Επιτροπής της 11ης Φεβρουαρίου 2003. Σύμφωνα με τη νέα Σύσταση (Παράρτημα), «Η αγορά αυτή καλύπτει τη μη φυσική ή εικονική δικτυακή πρόσβαση, συμπεριλαμβανομένης της πρόσβασης διφυορεύματος σε σταθερή θέση. Η αγορά αυτή βρίσκεται στα κατάντη της φυσικής πρόσβασης που καλύπτεται από την ανωτέρω αγορά 4, με την έννοια ότι η ευρωζωνική πρόσβαση χονδρικής μπορεί να δομηθεί με χρησιμοποίηση της φυσικής πρόσβασης σε συνδυασμό με άλλα στοιχεία».

1.14 Σύμφωνα με το άρθρο 3 της νέας Σύστασης, αυτή «δεν θίγει τους ορισμούς της αγοράς, τα αποτελέσματα αναλύσεων αγοράς και τις κανονιστικές υποχρεώσεις που έχουν θεσπίσει οι εθνικές ρυθμιστικές αρχές σύμφωνα με το άρθρο 15 παρ. 3 και το άρθρο 16 της Οδηγίας 2002/21/ΕΚ πριν από την ημερομηνία έκδοσης της παρούσας Σύστασης».

1.15 Περαιτέρω, σύμφωνα με το σημείο 18 του Προοιμίου της ως άνω Σύστασης: «Το γεγονός ότι η παρούσα σύσταση προσδιορίζει τις αγορές προϊόντων και υπηρεσιών για τις οποίες δικαιολογείται εκ των προτέρων κανονιστική ρύθμιση δεν σημαίνει ότι δικαιολογείται πάντοτε κανονιστική ρύθμιση, ούτε ότι στις εν λόγω αγορές θα επιβληθούν οι κανονιστικές υποχρεώσεις που προβλέπονται στις ειδικές οδηγίες. Συγκεκριμένα, δεν μπορεί να επιβληθεί, ή πρέπει να αποσυρθεί, ρύθμιση εάν υπάρχει αποτελεσματικός ανταγωνισμός στις αγορές αυτές χωρίς ρύθμιση, εάν δηλαδή κανένας φορέας δεν διαθέτει σημαντική ισχύ στην αγορά κατά την έννοια του άρθρου 14 της οδηγίας 2002/21/ΕΚ. Οι κανονιστικές υποχρεώσεις πρέπει να είναι ενδεδειγμένες και να βασίζονται στο χαρακτήρα του εντοπιζόμενου προβλήματος, να είναι αναλογικές και αιτιολογημένες σύμφωνα με τους στόχους της οδηγίας 2002/21/ΕΚ, και, συγκεκριμένα, να μεγιστοποιούν τα οφέλη για τους καταναλωτές, να διασφαλίζουν ότι δεν θα υπάρχει στρέβλωση ή περιορισμός του ανταγωνισμού, να ενθαρρύνουν αποδοτικές επενδύσεις στις υποδομές, να προάγουν την καινοτομία και να ενθαρρύνουν την αποτελεσματική χρήση και τη διαχείριση των ραδιοσυχνότητων και των πόρων αριθμοδότησης».

**2 ΔΕΥΤΕΡΟΣ ΓΥΡΟΣ ΑΝΑΛΥΣΗΣ ΤΗΣ ΕΘΝΙΚΗΣ ΑΓΟΡΑΣ ΧΟΝΔΡΙΚΗΣ ΕΥΡΥΖΩΝΙΚΗΣ ΠΡΟΣΒΑΣΗΣ, ΟΡΙΣΜΟΣ ΑΓΟΡΑΣ, ΚΑΘΟΡΙΣΜΟΣ ΕΠΙΧΕΙΡΗΣΕΩΝ ΜΕ ΣΗΜΑΝΤΙΚΗ ΙΣΧΥ ΣΤΗΝ ΕΝ ΛΟΓΩ ΑΓΟΡΑ ΚΑΙ ΥΠΟΧΡΕΩΣΕΙΣ ΑΥΤΩΝ**

2.1 Κατ' εφαρμογή των διατάξεων του ν. 3431/2006 και σύμφωνα με την Οδηγία Πλαίσιο (2002/21/ΕΚ), την Οδηγία για την Πρόσβαση (2002/19/ΕΚ), τη «Νέα Σύσταση ΑΠ.155/30-11-2007» (ΦΕΚ 2437/ Β/28.12.2007) καθώς και την ΑΠ ΕΕΤΤ 486/152/04-07-2008 Αξιολόγηση της ανάγκης αναθεώρησης του συντελεστή retail-minus της ΧΕΠ βάσει των όρων της ΑΠ ΕΕΤΤ 448/206/21-08-07.

ση» Ε(2007) 5406, (ΟJ L344/65, 28.12.2007) καθώς και τις «Κατευθυντήριες Γραμμές» της Ευρωπαϊκής Επιτροπής (2002/С 165/03), η Εθνική Επιτροπή Τηλεπικοινωνιών και Ταχυδρομείων προχώρησε σε νέα διαδικασία ορισμού και ανάλυσης των σχετικών αγορών που ανταποκρίνονται στις συνθήκες της εθνικής αγοράς, λαμβάνοντας υπόψη τις επικρατούσες νομικές και πραγματικές συνθήκες.

2.2 Στα πλαίσια των διαδικασιών της σχετικά με τον ορισμό και την ανάλυση αγορών, λαμβάνοντας ιδιαίτε- ρως υπόψη τη «Νέα Σύσταση» της Ευρωπαϊκής Επιτροπής και τις «Κατευθυντήριες Γραμμές» αυτής, η Εθνική Επιτροπή Τηλεπικοινωνιών και Ταχυδρομείων κατέληξε στο συμπέρασμα ότι, ενόψει των εθνικών συνθηκών, εξα- κολουθεί να υφίσταται μια διακριτή χονδρική αγορά που περιλαμβάνει τη Χονδρική Ευρωζωνική Πρόσβαση. Το γεωγραφικό εύρος της σχετικής αγοράς για τη χονδρική ευρωζωνική πρόσβαση, σύμφωνα με τα συμπεράσματα της Εθνικής Επιτροπής Τηλεπικοινωνιών και Ταχυδρο- μείων, είναι η Ελληνική Επικράτεια.

2.3 Σε συνέχεια της διαδικασίας ορισμού αγοράς, η Εθνική Επιτροπή Τηλεπικοινωνιών και Ταχυδρομείων προχώρησε σε ανάλυση του ανταγωνισμού στη σχετι- κή αγορά, προκειμένου να αποφασίσει εάν αυτή είναι επαρκώς ανταγωνιστική και συγκεκριμένα εάν κάποια επιχείρηση εξακολουθεί να κατέχει ΣΙΑ στη εν λόγω αγορά. Ως αποτέλεσμα της παρούσας ανάλυσης της Εθνικής Επιτροπής Τηλεπικοινωνιών και Ταχυδρομείων προέκυψε ότι η αγορά Χονδρικής Ευρωζωνικής Πρόσβα- σης εξακολουθεί να χαρακτηρίζεται από έλλειψη απο- τελεσματικού ανταγωνισμού ότι η εταιρεία ΟΤΕ Α.Ε. θα πρέπει να οριστεί εκ νέου ως πάροχος με Σημαντική Ισχύ στην Αγορά (ΣΙΑ). Η διαπίστωση της ύπαρξης Ση- μαντικής Ισχύος στην Αγορά βασίζεται σε μια σειρά από γεγονότα, ιδίως: το γεγονός ότι ο ΟΤΕ είναι ουσιαστικά ο μοναδικός προμηθευτής στη σχετική αγορά χονδρικής ευρωζωνικής πρόσβασης δεδομένου ότι οι χονδρικές συναλλαγές μεταξύ άλλων παρόχων περιορίζονται στο 3.04%, καθώς και ότι συγχωνεύθηκε δι' απορροφήσεως με τη θυγατρική του εταιρεία ΟΤΕNET, το γεγονός ότι δεν υπόκειται σε σημαντικούς ανταγωνιστικούς περιο- ρισμούς από εναλλακτικά δίκτυα (παρουσιάζονται υψη- λοί φραγμοί εισόδου για τους εναλλακτικούς), καθώς και το γεγονός ότι συγκριτικά με άλλα κράτη δεν έχει αναπτυχθεί επαρκώς ο ανταγωνισμός στην αγορά. Τέ- λος, δεν υπάρχουν επαρκείς ενδείξεις αντισταθμιστικής αγοραστικής δύναμης σε επίπεδο χονδρικής η οποία πιθανόν να αντιστάθμιζε την ισχύ του ΟΤΕ στην συγκεκρι- μένη αγορά.

2.4 Ενόψει των ανωτέρω, η Εθνική Επιτροπή Τηλεπι- κοινωνιών και Ταχυδρομείων εξέτασε την ανάγκη δια- τήρησης ή / και τροποποίησης των κανονιστικών υπο- χρεώσεων που είχαν επιβληθεί στον ΟΤΕ, ως κατέχοντα ΣΙΑ στη σχετική αγορά, στα πλαίσια του πρώτου γύρου ανάλυσης αγορών (2006) και πρότεινε τη διατήρηση και σε κάποιες περιπτώσεις την τροποποίηση αυτών, σύμφωνα με τα κατωτέρω. Ειδικότερα, και προκειμένου να αντιμετωπισθεί η έλλειψη αποδοτικού ανταγωνισμού στη σχετική αγορά, οι προτεινόμενες κανονιστικές υπο- χρεώσεις περιλαμβάνουν τις κάτωθι:

2.4.1 Υποχρέωση πρόσβασης και χρήσης ειδικών ευ- κολιών δικτύου η οποία περιλαμβάνει:

- i. Διατήρηση υφισταμένου τύπου πρόσβασης (τύπος Α) μέχρι το σημείο παρουσίας παρόχου
- ii. Διατήρηση υφισταμένου τύπου πρόσβασης (τύπος Β) μέχρι το σημείο παρουσίας BRAS του ΟΤΕ
- iii. Εισαγωγή του νέου τύπου πρόσβασης (τύπος Γ) μέχρι το σημείο παρουσίας DSLAM (ή multiplexing node) του ΟΤΕ

Πιο συγκεκριμένα για την υλοποίηση των ανωτέρω τύπων πρόσβασης είναι αναγκαίο να διατίθενται από την ΟΤΕ ΑΕ τα κάτωθι ειδικά προϊόντα:

	Χαρακτηρισμός	Τύπος πρόσβασης που εξυπηρετείται
ΑΡΥΣ <sub>BRAS</sub>	Προϊόν	Α, Β
ΟΚΣΥΑ <sub>ΦΥΠ-BRAS-EON</sub>	Συναφής ευκολία	Β
ΟΚΣΥΑ <sub>ΟΛΟ-BRAS-EON</sub>	Συναφής ευκολία	Α
ΟΚΣΥΑ <sub>ΦΥΠ-BRAS-ΠΕΡ</sub>	Συναφής ευκολία	Β
ΟΚΣΥΑ <sub>ΟΛΟ-BRAS-ΠΕΡ</sub>	Συναφής ευκολία	Α
ΟΚΣΥΑ <sub>ΦΥΠ-BRAS-ΤΟΠ</sub>	Συναφής ευκολία	Β
ΟΚΣΥΑ <sub>ΟΛΟ-BRAS-ΤΟΠ</sub>	Συναφής ευκολία	Α
ΑΡΥΣ <sub>DSLAM</sub>	Προϊόν	Γ
ΟΚΣΥΑ <sub>ΦΥΠ-DSLAM</sub>	Συναφής ευκολία	Γ
ΟΚΣΥΑ <sub>ΟΛΟ-DSLAM</sub>	Συναφής ευκολία	Γ

iv. Υποχρέωση πρόσβασης σε τεχνικές διεπαφές, πρωτόκολλα και άλλες τεχνολογίες που είναι απαραίτητες για τη διαλειτουργικότητα των υπηρεσιών ή των οικονομικών υπηρεσιών δικτύου, και

v. Υποχρέωση Πρόσβασης σε συστήματα λειτουργικής υποστήριξης ή, αντίστοιχα συστήματα λογισμικού που είναι απαραίτητα για τη διασφάλιση του ανταγωνισμού υπό δίκαιους όρους στην παροχή υπηρεσιών.

vi. Υποχρέωση διαπραγματεύσεως με καλή πίστη και ικανοποίησης εύλογων αιτημάτων των παρόχων αναφορικά με επιπρόσθετα προϊόντα πρόσβασης, συνεγκατάστασης και συναφείς ευκολίες.

vii. Υποχρέωση παροχής σε επιχειρήσεις της δυνατότητας μετάβασης μεταξύ των διαφορετικών τύπων ευρυζωνικής πρόσβασης καθώς και μεταξύ οποιουδήποτε τύπου ευρυζωνικής πρόσβασης και προϊόντων πλήρους ή μεριζόμενης πρόσβασης στον τοπικό βρόχο

viii. Υποχρέωση σύναψης Συμφωνιών Επιπέδου Υπηρεσίας (SLAs) αναφορικά με τις προαναφερόμενες υπηρεσίες και ευκολίες.

2.4.2 Υποχρέωση Αμεροληψίας (μη διακριτικής μεταχείρισης προς όφελος του λιανικού τμήματος του ΟΤΕ (συμπεριλαμβανομένων των θυγατρικών και συνδεδεμένων με αυτόν επιχειρήσεων)) σύμφωνα με την οποία, Ο ΟΤΕ υποχρεούται να εφαρμόζει ισοδύναμους όρους (συμπεριλαμβανομένων των τεχνικών και τιμολογιακών), σε ισοδύναμες περιστάσεις, σε άλλες επιχειρήσεις που παρέχουν ισοδύναμες υπηρεσίες, και θα παρέχει υπηρεσίες και πληροφορίες σε τρίτους υπό τους ίδιους όρους και της ίδιας ποιότητας με τις παρεχόμενες για τις δικές του υπηρεσίες ή τις υπηρεσίες των θυγατρι-

κών του ή των συνδεδεμένων με αυτόν επιχειρήσεων. Η υποχρέωση μη διακριτικής μεταχείρισης περιλαμβάνει και τα πληροφοριακά συστήματα ΟΤΕ.

2.4.3 Υποχρέωση Διαφάνειας, η οποία περιλαμβάνει:

i. Υποχρέωση δημοσίευσης Προσφοράς Αναφοράς Διασύνδεσης με ορισμένο ελάχιστο περιεχόμενο.

ii. Υποχρέωση εξακολούθησης παροχής πρόσβασης σύμφωνα με τους όρους και προϋποθέσεις που προβλέπονται στην ισχύουσα προσφορά αναφοράς.

iii. Υποχρέωση δημοσιοποίησης συγκεκριμένων πληροφοριών, ιδίως λογιστικής φύσεως, τεχνικών προδιαγραφών, χαρακτηριστικών δικτύου, όρων και προϋποθέσεων παροχής και χρήσης καθώς και τιμών.

iv. Υποχρέωση εξακολούθησης δημοσίευσης των πληροφοριών που προβλέπονται στην ισχύουσα προσφορά αναφοράς.

v. Υποχρέωση κοινοποίησης στην Εθνική Επιτροπή Τηλεπικοινωνιών και Ταχυδρομείων όλων των συμβάσεων ΧΕΠ που συνάπτει με παρόχους σύμφωνα με την Προσφορά Αναφοράς ΧΕΠ, καθώς και τις «πέραν του βασικού» Συμφωνίες Επιπέδου Υπηρεσιών ("advanced" SLAs) που τυχόν προσφέρονται από τον ΟΤΕ βάσει εμπορικής συμφωνίας.

vi. Δημοσιότητα όσον αφορά τους δείκτες αποδοτικότητας (Key Performance Indicators (KPI))

vii. Υποχρέωση δημοσιοποίησης πληροφοριών σε σχέση με την ποιότητα υπηρεσίας (Quality Of Service, QoS).

2.4.4 Υποχρέωση Λογιστικού Διαχωρισμού, σύμφωνα με τα όσα περιγράφονται στην απόφαση της Εθνικής Επιτροπής Τηλεπικοινωνιών και Ταχυδρομείων 482/051/26.5.2008 με θέμα «Μεθοδολογίες/ Αρχές Κοστολόγησης και Λογιστικού Διαχωρισμού για την υλοποίηση των επιβληθέντων στον ΟΤΕ ρυθμιστικών υποχρεώσεων ελέγχου τιμών, κοστολόγησης και λογιστικού διαχωρισμού στις επιμέρους ορισθείσες αγορές ηλεκτρονικών επικοινωνιών και λοιπές ρυθμίσεις».

2.4.5 Υποχρέωση Ελέγχου Τιμών και κοστολόγησης η οποία αναλύεται ως εξής:

i. Υποχρέωση ελέγχου τιμών για τις υπηρεσίες χονδρικής ευρυζωνικής πρόσβασης και συναφείς ευκολίες βάσει κοστοστρέφειας με μεθοδολογία Μέσου Μακροπρόθεσμου Επαυξητικού Κόστους με βάση το Τρέχον Κόστος των Παγίων (MMEK/TK (LRAIC/Current Cost)).

ii. Έλεγχος και αποτροπή εφαρμογής από τον ΟΤΕ πρακτικής «ψαλιδίσματος» της κερδοφορίας (scissors effect)/ ή και συμπίεσης τιμών μεταξύ των υπηρεσιών ΧΕΠ και των υπηρεσιών της ΑΠΤΒ.

iii. Έλεγχος και αποτροπή πρακτικών που αποκλείουν τη δυνατότητα των εναλλακτικών παρόχων να «επαναλάβουν» (replicate) τις αντίστοιχες σχετικές λιανικές προσφορές του ΟΤΕ, με βάση τις διαθέσιμες σε αυτούς, προσφορές στην αγορά χονδρικής.

2.5 Αναφορικά με την τροποποίηση του περιεχόμενου της επιβληθείσας υποχρέωσης πρόσβασης επισημαίνονται τα εξής:

2.5.1 Σύμφωνα με τα αναλυτικά αναφερόμενα στο κείμενο της Κοινοποίησης του Σχεδίου Μέτρων, η Εθνική Επιτροπή Τηλεπικοινωνιών και Ταχυδρομείων κρίνει ότι ο ΟΤΕ θα πρέπει επίσης να υποχρεωθεί να παρέχει στους ανταγωνιστές παρόχους πρόσβαση τύπου Γ (Πρόσβαση στο DSLAM ή σε επίπεδο πολυπλεκτικού κόμβου), υπηρεσία η οποία δεν παρέχεται επί του παρόντος στην

Ελλάδα. Στην περίπτωση αυτή, ο εναλλακτικός πάροχος θα παραλαμβάνει την κίνηση μετά το DSLAM (το οποίο δύναται να βρίσκεται εντός Αστικού Κέντρου του ΟΤΕ ή και σε υπαίθρια καμπίνα του ΟΤΕ) και θα έχει τη δυνατότητα να τη μεταφέρει (κατ'επιλογή του) είτε με δικά του μέσα (αυτό-παροχή) ή μέσω προϊόντων του ΟΤΕ ή μέσω οποιουδήποτε παρόχου προσφέρει τέτοιες υπηρεσίες. Αυτός ο τύπος πρόσβασης όχι μόνο επιτρέπει στον εναλλακτικό πάροχο να κάνει πλήρη χρήση των ευκολιών που ήδη έχει, βάσει της υφιστάμενης μορφής παρεχόμενης πρόσβασης, αλλά του παρέχει επίσης και τη δυνατότητα να ελέγξει την ποιότητα της υπηρεσίας σε επίπεδο DSLAM και ανωτέρω.

2.5.2 Όπου η πρόσβαση σε επίπεδο DSLAM δεν είναι τεχνικά εφικτή, κατά εύλογα αντικειμενική κρίση, ο ΟΤΕ υποχρεούται να παρέχει πρόσβαση στον εναλλακτικό πάροχο στο επόμενο από την πλευρά του δικτύου σημείο που βρίσκεται πλησιέστερα στο λιανικό πελάτη (κόμβος πολυπλεξίας). Το βασικό προϊόν στο συγκεκριμένο τύπο πρόσβασης θα ονομάζεται εφεξής APY-ΣDSLAM και αποτελεί ένα κανάλι ασύμμετρου ρυθμού από το χώρο του πελάτη μέχρι το στοιχείο συγκέντρωσης DSLAM. Εναπόκειται στη διακριτική ευχέρεια των παρόχων να αιτηθούν τους τύπους πρόσβασης που επιθυμούν ή συνδυασμούς αυτών.

2.5.3 Η πρόσβαση τύπου Γ σε επίπεδο λειτουργικότητας είναι ταυτόσημη με την αδεσμοποίητη πρόσβαση στον τοπικό βρόχο στην περίπτωση της εικονικής συνεγκατάστασης. Η διαφορά έγκειται στο γεγονός ότι στη μεν περίπτωση της πρόσβασης τύπου Γ το DSLAM είναι ιδιοκτησίας ΟΤΕ και λειτουργείται από τον ΟΤΕ, στη δε εικονική συνεγκατάσταση το DSLAM είναι ιδιοκτησίας του εναλλακτικού παρόχου και λειτουργείται από τον ΟΤΕ. Υπάρχει δηλαδή σαφής διαφοροποίηση στο επίπεδο κόστους. Με βάση αυτή τη διαπίστωση, η Εθνική Επιτροπή Τηλεπικοινωνιών και Ταχυδρομείων προτείνει η συγκεκριμένη υποχρέωση πρόσβασης στο DSLAM να επιβάλλεται στον ΟΤΕ μόνο στα κέντρα στα οποία ο ΟΤΕ δεν δύναται να παρέχει συνεγκατάσταση στα πλαίσια των υποχρεώσεών του στην αγορά ΑΠΤοΒ. Εξαίρεση αποτελεί η περίπτωση ύπαρξης DSLAM σε υπαίθρια καμπίνα του ΟΤΕ. Σε αυτή την περίπτωση, ο ΟΤΕ πρέπει να παρέχει πρόσβαση στο αμέσως ανώτερο ιεραρχικό επίπεδο του δικτύου πρόσβασης (κόμβος πολυπλεξίας), το οποίο βρίσκεται στο Αστικό Κέντρο του ΟΤΕ.

2.5.4 Η συγκεκριμένη υποχρέωση κρίνεται αναλογική και επαρκώς αιτιολογημένη δεδομένου ότι (α) διασφαλίζει για τον Πάροχο τον κρίσιμο όγκο συγκέντρωσης πελατών, ο οποίος καθιστά την επένδυσή του οικονομικά βιωσιμότερη, (β) επιτρέπει τη βέλτιστη χρήση των υφιστάμενων επενδύσεων των Παρόχων σε υποδομές, υπό την έννοια ότι δεν απαξιώνονται οι ήδη υφιστάμενες επενδύσεις και (γ) παρέχει τη δυνατότητα στους Παρόχους να ελέγχουν και να διαφοροποιούν την ποιότητα των παρεχόμενων από αυτούς υπηρεσιών στους τελικούς χρήστες.

2.5.5 Η Εθνική Επιτροπή Τηλεπικοινωνιών και Ταχυδρομείων θεωρεί ότι ο συγκεκριμένος περιορισμός της υποχρέωσης αφενός μεν συνάδει με τη λογική της προώθησης των επενδύσεων σε υποδομές, αφετέρου δε επιτρέπει στους παρόχους να προσφέρουν λιανικές υπηρεσίες σε όλα τα σημεία που προσφέρει ο ΟΤΕ.

2.6 Αναφορικά με τη συμπερίληψη των υπηρεσιών ευρυζωνικής πρόσβασης στο διαδίκτυο μέσω δικτύου οπτικών ινών, η Εθνική Επιτροπή Τηλεπικοινωνιών και Ταχυδρομείων έκρινε, σύμφωνα άλλωστε και με τα αναλυτικά αναφερόμενα στο κείμενο της κοινοποίησης του Σχεδίου Μέτρων, ότι οι εν λόγω συνδέσεις οπτικής ίνας δεν εμπίπτουν στο πεδίο εφαρμογής των αγορών 4 και 5. Πιο συγκεκριμένα, η Εθνική Επιτροπή Τηλεπικοινωνιών και Ταχυδρομείων έκρινε, τουλάχιστον στο πλαίσιο της παρούσας ανάλυσης, ότι οι υπηρεσίες ευρυζωνικής πρόσβασης στο διαδίκτυο μέσω χάλκινου τοπικού βρόχου (DSL) και οι υπηρεσίες ευρυζωνικής πρόσβασης στο διαδίκτυο μέσω δικτύου οπτικών ινών δεν ανήκουν στην ίδια σχετική λιανική αγορά. Η Εθνική Επιτροπή Τηλεπικοινωνιών και Ταχυδρομείων κατέληξε στο ως άνω συμπέρασμα, αφού προηγουμένως προέβη σε έλεγχο υποκατάστασης της ζήτησης και υποκατάστασης της προσφοράς μεταξύ σταθερής ευρυζωνικής πρόσβασης στο διαδίκτυο μέσω χάλκινου τοπικού βρόχου και ευρυζωνικής πρόσβασης στο διαδίκτυο μέσω δικτύου οπτικών ινών, και λαμβάνοντας περαιτέρω υπόψη τις κατωτέρω πρόσφατες εξελίξεις:

(α) το μέτρο 4.2 του κρατικού προγράμματος της ΚτΠ που εφαρμόζεται σήμερα στην Ελλάδα για την εγκατάσταση δικτύων οπτικών ινών και το γεγονός ότι το μητροπολιτικό έργο εστιάζει κυρίως στη δημιουργία δικτύων σε βασικές διαδρομές πόλεων και δεν αφορά δίκτυο πρόσβασης υπό την έννοια του δικτύου που συνδέει ένα κεντρικό σημείο παρουσίας με το χώρο του πελάτη. Για δε το μη μητροπολιτικό έργο, η Εθνική Επιτροπή Τηλεπικοινωνιών και Ταχυδρομείων έλαβε υπόψη το γεγονός ότι οι εναλλακτικοί πάροχοι που ωφελούνται από το πρόγραμμα κατασκευάζουν επί του παρόντος τα δικά τους δίκτυα πυρήνα και βασιζονται στο δίκτυο πρόσβασης του κατεστημένου φορέα για το τελευταίο τμήμα δικτύου προς τον τελικό πελάτη.

(β) το πρόγραμμα «Στρατηγική για τις ηλεκτρονικές επικοινωνίες και τις νέες τεχνολογίες 2008 - 2013, Ανάπτυξη υποδομών, Δίκτυα πρόσβασης επόμενης γενιάς», στόχος του οποίου είναι η ανάπτυξη υποδομών οπτικών ινών για δίκτυα πρόσβασης νέας γενιάς. Η Εθνική Επιτροπή Τηλεπικοινωνιών και Ταχυδρομείων, λαμβάνοντας υπόψη τις δημόσιες ανακοινώσεις, εκτιμά ότι δεν θα υπάρξει ουσιαστική αύξηση της προσφοράς λιανικής ευρυζωνικής πρόσβασης στο διαδίκτυο μέσω δικτύου οπτικών ινών, η οποία να προκύπτει από το εν λόγω πρόγραμμα, εντός του χρονικού πλαισίου της παρούσας ανάλυσης αγοράς.

(γ) το πιλοτικό πρόγραμμα VSDL του ΟΤΕ, το οποίο βρίσκεται σε πολύ πρώιμο στάδιο, και συνεπώς η Εθνική Επιτροπή Τηλεπικοινωνιών και Ταχυδρομείων δεν αναμένει ότι θα έχει αντίκτυπο στις σχετικές αγορές στο χρονικό ορίζοντα της παρούσας ανάλυσης.

(δ) το γεγονός ότι οι λίγες υπάρχουσες γραμμές οπτικών ινών στην Ελλάδα προσφέρονται από εναλλακτικούς φορείς και έχουν εγκατασταθεί ως μέρος εταιρικών δικτύων που παρέχονται σε χρήστες «υψηλής χωρητικότητας», σε κόστος πολύ υψηλότερο από το κόστος της παραδοσιακής ευρυζωνικής πρόσβασης

Η Εθνική Επιτροπή Τηλεπικοινωνιών και Ταχυδρομείων δεσμεύεται να παρακολουθεί τις μελλοντικές εξελίξεις στον τομέα των δικτύων πρόσβασης οπτικών ινών στην Ελλάδα και να διεξάγει νέα επανεξέταση της αγοράς

αμέσως μόλις προκύψουν σημαντικές νέες εξελίξεις στην αγορά.

2.7 Αναφορικά με το περιεχόμενο της επιβληθείσας υποχρέωσης αμεροληψίας (μη διακριτικής μεταχείρισης) επισημαίνονται τα ακόλουθα:

2.7.1 Η ΕΕΤΤ απέχει στα πλαίσια του παρόντος από την επιβολή υποχρέωσης πρόσβασης σε επιπρόσθετα στοιχεία δικτυακής υποδομής του ΟΤΕ.

2.7.2 Ωστόσο η Εθνική Επιτροπή Τηλεπικοινωνιών και Ταχυδρομείων, η οποία αποτελεί για τον τομέα τηλεπικοινωνιών και την «Εθνική Αρχή Προστασίας Ανταγωνισμού», δυνάμει των εκ του Νόμου (ν. 3431/2006, άρθρο 12, παρ. 1 (στ)) παραχωρηθεισών αρμοδιοτήτων της, οι οποίες περιλαμβάνουν *inter alia* την εφαρμογή του άρθρου 2 του ν. 703/77 (το οποίο επαναλαμβάνει κατ' ουσία το άρθρο 82 της Συνθ. ΕΚ), όπως ισχύει, υποχρεούται, στο πλαίσιο αυτό, να μεριμνά για την τήρηση της νομοθεσίας περί ηλεκτρονικών επικοινωνιών και του δικαίου περί ανταγωνισμού. Κατά τούτο, και σε περίπτωση διαπίστωσης παράβασης από την πλευρά του ΟΤΕ της κείμενης νομοθεσίας αναφορικά με αντιανταγωνιστικές πρακτικές του σε σχέση με την παροχή λιανικών υπηρεσιών συμπεριλαμβανομένων υπηρεσιών IP TV, managed VoIP, κλπ., (συμπεριλαμβανομένης παράβασης της αρχής μη διακριτικής μεταχείρισης κατά την παροχή από τον ΟΤΕ προϊόντων ΧΕΠ), η Εθνική Επιτροπή Τηλεπικοινωνιών και Ταχυδρομείων δύναται να επιβάλει τροποποιήσεις στις αντίστοιχες προσφορές χονδρικής, ή /και να επιβάλλει κυρώσεις στον ΟΤΕ.

Ενόψει των ανωτέρω, και με την επιφύλαξη των σχετικών αρμοδιοτήτων της για την (ex post) εφαρμογή της νομοθεσίας περί ελεύθερου ανταγωνισμού, η Εθνική Επιτροπή Τηλεπικοινωνιών και Ταχυδρομείων απέχει σε ρυθμιστικό επίπεδο (ex ante) - από την εκ των προτέρων επιβολή κανονιστικών υποχρεώσεων - εφόσον και στο μέτρο που οι συνθήκες της αγοράς δεν υποδεικνύουν αποτυχία της αγοράς, η οποία να επιβάλλει εκ των προτέρων ρύθμιση.

2.7.3 Κατόπιν τούτου, η Εθνική Επιτροπή Τηλεπικοινωνιών και Ταχυδρομείων θεωρεί εύλογη μια ρυθμιστική προσέγγιση η οποία εξασφαλίζει τη δυνατότητα ανταγωνισμού με τον ΟΤΕ σε επίπεδο λιανικής από εναλλακτικούς παρόχους που κάνουν τις απαραίτητες επενδύσεις αναβάθμισης του δικτύου τους και του εξοπλισμού τους. Στην περίπτωση τέτοιων παρόχων, η παρεχόμενη υπηρεσία στους τελικούς χρήστες εξαρτάται κατά πολύ από το υπάρχον δίκτυο πρόσβασης το οποίο ελέγχεται πλήρως από τον ΟΤΕ, καθώς και από τα σχετικά χονδρικά προϊόντα, τα οποία αυτός κάθε φορά παρέχει. Συνεπώς, σε περίπτωση που ο ΟΤΕ προσφέρει υπηρεσίες καλύτερης «ποιότητας δικτύου» στο λιανικό του άκρο ή σε συνδεδεμένες εταιρείες, η υποχρέωση περί μη διακριτικής μεταχείρισης στον ΟΤΕ με την έννοια της υποχρέωσης προσφοράς σε επίπεδο χονδρικής ίδιας «ποιότητας δικτύου» με αυτή που προσφέρει στο λιανικό του άκρο ή σε συνδεδεμένες εταιρείες, κρίνεται ως αναγκαία και αναλογική.

2.7.4 Σκοπός της εν λόγω υποχρέωσης είναι η γενικότερη μη διακριτική μεταχείριση από την πλευρά του ΟΤΕ και δεν συνδέεται αποκλειστικά με την προσφορά λιανικής υπηρεσίας IPTV από τον ΟΤΕ. Επί του παρόντος, ο ΟΤΕ λειτουργεί το DSL δίκτυό του υλοποιώντας ένα σχήμα "best effort", χωρίς κάποια διαφοροποίηση

όσον αφορά στην τεχνολογία, στην ποιότητα ή στην θέσπιση κάποιου σχήματος προτεραιοτήτων σχετικά με υπηρεσίες ή πελάτες. Το γεγονός αυτό μπορεί όμως να αλλάξει εντός του χρονικού πλαισίου του δεύτερου κύκλου ανάλυσης της αγοράς ΧΕΠ, ιδίως σε περίπτωση εισαγωγής νέων υπηρεσιών, η προσφορά των οποίων καθίσταται εφικτή μόνο μέσω τεχνολογικής διαφοροποίησης σε επίπεδο δικτύου DSL. Η υλοποίηση κάποιου τέτοιου μηχανισμού διαφοροποίησης του δικτύου σε όρους ποιότητας, προτεραιότητας, κλπ. ισοδυναμεί με υλοποίηση διαφορετικών επιπέδων ποιότητας υπηρεσίας πάνω από το δίκτυο DSL. Η ΕΕΤΤ, βάσει της υποχρέωσης μη διακριτικής μεταχείρισης, θεωρεί δίκαιο να αποκτήσουν πρόσβαση στα διαφορετικά επίπεδα «ποιότητας δικτύου» -εφόσον αυτά υλοποιηθούν από τον ΟΤΕ- εκτός από τους πελάτες λιανικής του ΟΤΕ και τις συνδεδεμένες εταιρείες και οι χονδρικοί πελάτες.

2.7.5 Κατά τούτο καθίσταται σαφές ότι η Εθνική Επιτροπή Τηλεπικοινωνιών και Ταχυδρομείων δεν προβαίνει στο πλαίσιο της παρούσας σε επέκταση του πεδίου εφαρμογής της υποχρέωσης αμεροληψίας ώστε να περιλάβει επίσης τις υπηρεσίες IP TV. Όπως εκτενώς περιγράφηκε ανωτέρω, η ήδη υφιστάμενη υποχρέωση περί μη διακριτικής μεταχείρισης εξειδικεύεται περαιτέρω στο βαθμό που αφορά απαγόρευση διαπίστωσης περίπτωσης παροχής/ προσφοράς από τον ΟΤΕ υπηρεσιών καλύτερης «ποιότητας δικτύου» στο λιανικό του άκρο ή σε συνδεδεμένες εταιρείες, σε σχέση με αυτή που προσφέρει σε επίπεδο χονδρικής.

2.7.6 Ενόψει των ανωτέρω, η Εθνική Επιτροπή Τηλεπικοινωνιών και Ταχυδρομείων κρίνει ότι ειδικά οι χονδρικοί πελάτες του ΟΤΕ προστατεύονται από πιθανή διακριτική μεταχείριση μόνο μέσω της κατά τα ως άνω ερμηνευόμενης κανονιστικής υποχρέωσης. Η συγκεκριμένη κανονιστική υποχρέωση είναι αναλογική και αιτιολογημένη, δεδομένου ότι:

(α) βασίζεται σε - οπότε και ενεργοποιείται από - τη διαπίστωση πλήρωσης προηγούμενης αναγκαίας προϋπόθεσης, ήτοι όταν (και εφόσον) ο ΟΤΕ προσφέρει λιανικά προϊόντα τα οποία απαιτούν υψηλότερη ποιότητα από το σχήμα "best effort" που παρέχει επί του παρόντος.

(β) δεν προκαθορίζει κάποια επιπρόσθετη ρυθμιστική υποχρέωση (πρόσβασης, ευκολίας, κλπ.) στον ΟΤΕ, ιδιαίτερα λαμβάνοντας υπόψη την αρχή της τεχνολογικής ουδετερότητας.

(γ) εντάσσεται και στα πλαίσια της επιβληθείσας, σύμφωνα με την παρούσα, υποχρέωσης διαφάνειας αναφορικά με την υποχρέωση δημοσιοποίησης πληροφοριών, ως ελάχιστο περιεχόμενο της σχετικής Προσφοράς Αναφοράς.

2.7.7. Με μία μελλοντοστρεφή προοπτική («forward looking approach»), η ΕΕΤΤ θεωρεί ότι στα πλαίσια του παρόντος κύκλου ανάλυσης της αγοράς υφίσταται ισχυρό ενδεχόμενο να προκύψει η ανάγκη προσφοράς λιανικών υπηρεσιών, οι οποίες από την πλευρά τους απαιτούν διαφοροποίηση του δικτύου DSL του ΟΤΕ σε σχέση με την ποιότητα, το σχήμα προτεραιοτήτων ή άλλες παραμέτρους. Σε περίπτωση όπου υλοποιούνται επίπεδα ποιότητας άνω του τρέχοντος "best effort", ο ΟΤΕ υποχρεούται να προσφέρει τα προϊόντα ΧΕΠ σε όλα τα διαθέσιμα επίπεδα ποιότητας. Οι λεπτομέρειες της προσφοράς προϊόντων που αντιστοιχούν σε δια-



φορετική ποιότητα δικτύου θα καθορίζονται στην εκάστοτε ισχύουσα προσφορά αναφοράς ΧΕΠ.

2.8 Αναφορικά με το περιεχόμενο της επιβληθείσας υποχρέωσης λογιστικού διαχωρισμού επισημαίνονται τα εξής:

2.8.1 Σύμφωνα με τα αναλυτικά αναφερόμενα στο κείμενο της Κοινοποίησης του Σχεδίου Μέτρων, η Εθνική Επιτροπή Τηλεπικοινωνιών και Ταχυδρομείων έκρινε ότι η υποχρέωση του λογιστικού διαχωρισμού στην παρούσα ανάλυση πρέπει να εφαρμόζεται στο σύνολο της σχετικής αγοράς, συμπεριλαμβανομένων και των πιθανών προσφορών υπηρεσιών χονδρικής που αφορούν οπτικές ίνες.

2.8.2 Ειδικότερα, η υποχρέωση αυτή πρέπει να επιβληθεί ώστε να διασφαλιστεί η διαφάνεια των τιμών των προσφορών χονδρικής του δικτύου πρόσβασης χαλκού και πρόσβασης μέσω οπτικών ινών και των σχετικών εσωτερικών τιμών μεταφοράς (transfer pricing) του ΟΤΕ και επομένως να εξασφαλιστεί ο εντοπισμός πιθανών πρακτικών σταυροειδούς επιδότησης από τον ΟΤΕ μεταξύ των δικτύων πρόσβασης χαλκού και οπτικών ινών. Η Εθνική Επιτροπή Τηλεπικοινωνιών και Ταχυδρομείων χρησιμοποιώντας τις καταστάσεις λογιστικού διαχωρισμού για τις εν λόγω υπηρεσίες θα έχει τη δυνατότητα στα πλαίσια των αρμοδιοτήτων της:

1. Να ελέγξει τη σύνθεση των τιμών των οπτικών ινών και το κατά πόσο έχουν περιληφθεί μόνο τα σχετικά στοιχεία κόστους για την δημιουργία του δικτύου Οπτικών Ινών του ΟΤΕ.

2. Να διασφαλίσει ότι οι πιθανές απομειώσεις παγίων στοιχείων του δικτύου χαλκού θα οδηγήσουν σε αντίστοιχες μειώσεις τιμών στις σχετικές υπηρεσίες.

3. Να αποτρέψει τον κίνδυνο οι εναλλακτικοί πάροχοι να καταβάλουν τίμημα δύο φορές για το ίδιο κόστος αγοράζοντας υπηρεσίες χαλκού και οπτικές ίνες.

2.8.3 Η μεθοδολογία της εφαρμογής της υποχρέωσης του λογιστικού διαχωρισμού καθορίστηκε με την απόφαση της Εθνική Επιτροπή Τηλεπικοινωνιών και Ταχυδρομείων 482/051/26.5.2008 με θέμα «Μεθοδολογίες/ Αρχές Κοστολόγησης και Λογιστικού Διαχωρισμού για την υλοποίηση των επιβληθέντων στον ΟΤΕ ρυθμιστικών υποχρεώσεων ελέγχου τιμών, κοστολόγησης και λογιστικού διαχωρισμού στις επιμέρους ορισθείσες αγορές ηλεκτρονικών επικοινωνιών και λοιπές ρυθμίσεις». Στα πλαίσια αυτά, η Εθνική Επιτροπή Τηλεπικοινωνιών και Ταχυδρομείων εκτιμά ότι είναι σκόπιμο να διατηρηθούν οι διατάξεις που προβλέπονται στην ανωτέρω απόφαση σχετικά με την αγορά χονδρικής ευρυζωνικής πρόσβασης στην περίοδο της εφαρμογής της παρούσας απόφασης.

2.9 Αναφορικά με την επιβληθείσα υποχρέωση ελέγχου τιμών με τη μορφή κοστοστρεφούς τιμολόγησης επισημαίνονται τα εξής:

2.9.1 Σύμφωνα με τα αναλυτικά αναφερόμενα στο κείμενο της Κοινοποίησης του Σχεδίου Μέτρων, και με βάση τα υπάρχοντα στοιχεία που έχουν αναφερθεί στην Ενότητα της Δομής της Αγοράς, εντός της Ελληνικής Επικρατείας, συνάγεται ότι είναι εξαιρετικά σημαντικό να διασφαλιστούν οι τιμολογιακές συνθήκες βάσει των οποίων θα παρέχεται η χονδρική ευρυζωνική πρόσβαση ώστε να υπάρχει εγγύηση της ισότητας των συνθηκών ανταγωνισμού σε όλες τις περιοχές της Επικρατείας.

2.9.2 Στον πρώτο γύρο ανάλυσης, η αγορά της ευρυ-

ζωνικής πρόσβασης βρισκόταν σε στάδιο ανάπτυξης με πολύ χαμηλούς όγκους σε λιανικό επίπεδο και ακόμα χαμηλότερους στην αγορά χονδρικής, ενώ παράλληλα, η ανάπτυξη των υποδομών από την ΟΤΕ ΑΕ βρισκόταν σε στάδιο ανάπτυξης. Για τους δύο λόγους αυτούς, η Εθνική Επιτροπή Τηλεπικοινωνιών και Ταχυδρομείων επέβαλε την υποχρέωση ελέγχου τιμών ΧΕΠ μέσω της μεθοδολογίας Retail Minus (χρησιμοποιώντας μεθοδολογία προεξοφλημένων ταμειακών ροών (DCF) πενταετούς ορίζοντα ενός εύλογα αποδοτικού παρόχου), ώστε να επιτραπεί στους νεοεισερχόμενους να εκμεταλλευτούν τις οικονομίες κλίμακας του ΟΤΕ και, σε συνδυασμό με τις λοιπές υποχρεώσεις πρόσβασης, να έχουν τη δυνατότητα να δημιουργήσουν μια ικανή πελατειακή βάση για τις υπηρεσίες τους, προκειμένου να δημιουργήσουν σε ικανό χρονικό ορίζοντα την αναγκαία μάζα πελατών που θα τους επιτρέψει να επενδύσουν σε ιδιόκτητες υποδομές. Παράλληλα, προκειμένου να δώσει επαρκές κίνητρο στην εταιρεία ΟΤΕ ΑΕ για την ανάπτυξη των αναγκαίων υποδομών, η Εθνική Επιτροπή Τηλεπικοινωνιών και Ταχυδρομείων θεώρησε, κατά τον πρώτο γύρο ανάλυσης, ότι μέσω της επιβληθείσας υποχρέωσης ελέγχου τιμών, επιτυγχάνεται η απαιτούμενη εύλογη απόδοση επί του επενδεδυμένου κεφαλαίου, με συνεκτίμηση των συναφών κινδύνων της εταιρείας ΟΤΕ ΑΕ.

2.9.3 Στο χρονικό ορίζοντα της παρούσας ανάλυσης, όπως διαπιστώνεται μεταξύ άλλων από την εξέλιξη του αριθμού των γραμμών ΑΡΥΣ, η αγορά της λιανικής ευρυζωνικής πρόσβασης βρίσκεται πλέον σε στάδιο ωρίμανσης, ενώ η εταιρεία ΟΤΕ ΑΕ έχει ήδη υλοποιήσει το μεγαλύτερο μέρος των επενδύσεών της στη υφιστάμενη τεχνολογία. Με βάση τις υπάρχουσες υποδομές και το γεγονός ότι έχουν αναπτυχθεί συνεγκαταστάσεις σε 152 αστικά κέντρα ενώ σε περίπου 1240 αστικά κέντρα δεν υπάρχει σήμερα δυνατότητα ευρυζωνικής πρόσβασης μέσω εναλλακτικής τεχνολογίας, η Εθνική Επιτροπή Τηλεπικοινωνιών και Ταχυδρομείων θεωρεί ότι απαιτείται η μετάβαση από την υποχρέωση ελέγχου τιμών με Retail Minus σε υποχρέωση κοστοστρέφειας για τους κάτωθι λόγους:

2.9.3.1 Με την υποχρέωση κοστοστρεφούς τιμολόγησης, μεταφέρεται η έμφαση από τον προσδιορισμό του σχετικού επιπέδου (περιθωρίου) μεταξύ τιμών λιανικής και χονδρικής υπηρεσίας (relative level of retail and wholesale prices) και επικεντρώνεται στη διαμόρφωση της τιμής της υπηρεσίας ΧΕΠ προσδιορίζοντας σε απόλυτο επίπεδο το χονδρικό κόστος της υπηρεσίας (absolute level of wholesale costs). Με αυτό τον τρόπο, η Εθνική Επιτροπή Τηλεπικοινωνιών και Ταχυδρομείων θεωρεί ότι επιτυγχάνεται ο βασικός στόχος της παρούσας ανάλυσης δηλαδή, μέσω των τιμών, να διαμορφωθούν τέτοιες συνθήκες στην αγορά ώστε να επιτρέπεται ταυτόχρονα, η διασφάλιση της ισότητας των συνθηκών του ανταγωνισμού ανάμεσα στους εναλλακτικούς παρόχους, πελάτες των χονδρικών υπηρεσιών της ΟΤΕ ΑΕ, στην παροχή υπηρεσιών στην αγορά λιανικής καθώς και η εγγύηση ελκυστικών τιμών για τον καταναλωτή σε κάθε σημείο της Ελληνικής Επικρατείας. Πράγματι, η προτεινόμενη υποχρέωση κοστοστρεφούς τιμολόγησης των υπηρεσιών χονδρικής ευρυζωνικής πρόσβασης επιτρέπει στον ιστορικό πάροχο να ανακτήσει τα κόστη του ωφελώντας συγχρόνως και τους εναλλακτικούς παρόχους, οι οποίοι δεν έχουν την ίδια κρίσιμη πελατειακή

μάζα και τις οικονομίες κλίμακας του ιστορικού φορέα εκμετάλλευσης ενώ ταυτόχρονα δεν έχουν δυνατότητα σε κάποια αστικά κέντρα να επιλέξουν διαφορετική τεχνολογία για την προσφορά ευρυζωνικής πρόσβασης. Ο απώτερος στόχος αυτής της υποχρέωσης είναι μέσω της αύξησης του ανταγωνισμού μεταξύ των παρόχων να επιτραπεί στον τελικό καταναλωτή σε λιανικό επίπεδο να έχει πρόσβαση σε χαμηλές τιμές σε κάθε σημείο της Ελληνικής Επικρατείας.

2.9.3.2 Επιπλέον, με την αύξηση των διαθέσιμων λιανικών υπηρεσιών της ΟΤΕ ΑΕ και την αυξητική τάση της προτίμησης των καταναλωτών στα δεσμοποιημένα προϊόντα, η μεθοδολογία της εξεύρεσης του ορθού περιθωρίου μέσω του μοντέλου Προεξοφλημένων Ταμειακών Ροών πενταετούς ορίζοντα καθίσταται εξαιρετικά περίπλοκη και δεν ευνοεί την διαφάνεια και την ρυθμιστική βεβαιότητα στην αγορά.

2.9.4 Η Εθνική Επιτροπή Τηλεπικοινωνιών και Ταχυδρομείων θεωρεί ότι η υποχρέωση κοστοστρεφούς τιμολόγησης χονδρικών προσφορών ευρυζωνικής πρόσβασης είναι αναλογική και συνεπής με τα αναφερόμενα στο Νόμο 3431/2006 και ιδιαίτερα στα άρθρα 44, παρ 2 & 45 παρ 1 & 2 αυτού και δικαιολογείται για τους λόγους που αναφέρονται ανωτέρω. Η Εθνική Επιτροπή Τηλεπικοινωνιών και Ταχυδρομείων θεωρεί ότι η κοστοστρεφής τιμολόγηση των υπηρεσιών χονδρικής ευρυζωνικής πρόσβασης και των συναφών ευκολιών θα προάγει την οικονομική αποτελεσματικότητα, θα ενθαρρύνει τον διαρκή ανταγωνισμό και θα βελτιστοποιήσει τα πλεονεκτήματα για τον καταναλωτή.

2.9.5 Ειδικότερα η Εθνική Επιτροπή Τηλεπικοινωνιών και Ταχυδρομείων επιβάλλει στην ΟΤΕ ΑΕ, υποχρέωση να παρέχει κοστοστρεφείς τιμές χονδρικής ευρυζωνικής πρόσβασης βάσει της μεθοδολογίας Μέσου Μακροπρόθεσμου Επαυξητικού Κόστους με βάση το Τρέχον Κόστος των Παγίων (MMEK/TK (LRAIC/Current Cost)). Οι κοστοστρεφείς τιμές πρέπει να εξάγονται για μεν την υπηρεσία ευρυζωνικής πρόσβασης ΑΡΥΣ (BRAS & DSLAM) από μοντέλο MMEK-TK, «top-down», για δε τις συναφείς ευκολίες όπως οι υπηρεσίες ΟΚΣΥΑ Τύπου ΦΥΠ & ΟΛΟ, από μοντέλα bottom-up βάση της μεθοδολογίας MMEK.

2.9.6 Δεδομένου ότι η μεθοδολογία της κοστολόγησης καθορίστηκε με την απόφασή της Εθνικής Επιτροπής Τηλεπικοινωνιών και Ταχυδρομείων 482/051/26.5.2008 (ΦΕΚ 1151/Β/24.06.2008), η Εθνική Επιτροπή Τηλεπικοινωνιών και Ταχυδρομείων εκτιμά ότι είναι σκόπιμο να διατηρηθούν οι υποχρεώσεις που προβλέπονται στην ανωτέρω απόφαση, αναφορικά με την κοστολόγηση των υπηρεσιών της χονδρικής ευρυζωνικής πρόσβασης, κατά την περίοδο της εφαρμογής της παρούσας ανάλυσης. Σύμφωνα με το άρθρο 8 της ανωτέρω απόφασης, οι καταστάσεις του λογιστικού διαχωρισμού και το κοστολογικό σύστημα του παρόχου με ΣΙΑ θα ελέγχονται ετησίως από ανεξάρτητους ορκωτούς ελεγκτές που ορίζονται από την Εθνική Επιτροπή Τηλεπικοινωνιών και Ταχυδρομείων. Μετά τον έλεγχο δημοσιεύεται Δήλωση Συμμόρφωσης από την Εθνική Επιτροπή Τηλεπικοινωνιών και Ταχυδρομείων, με την επιφύλαξη της Εθνικής και Κοινοτικής Νομοθεσίας περί εμπορικού απορρήτου.

2.9.7 Επιπλέον, η Εθνική Επιτροπή Τηλεπικοινωνιών και Ταχυδρομείων κρίνει ότι οι τιμές της προσφοράς ΧΕΠ πρέπει να απεικονίζουν το μακροπρόθεσμο κόστος ενός

αποτελεσματικού παρόχου με συγκρίσιμα χαρακτηριστικά με εκείνα της ΟΤΕ ΑΕ. Με αυτό το σκεπτικό, κατά τον καθορισμό των τιμών πρέπει να ενσωματώνονται οι αποτελεσματικές επιχειρησιακές επιλογές και δυναμικές της αγοράς. Η Εθνική Επιτροπή Τηλεπικοινωνιών και Ταχυδρομείων δύναται να αιτηθεί από την ΟΤΕ ΑΕ να τροποποιήσει το υφιστάμενο κοστολογικό σύστημά της με μεταγενέστερη συμπληρωματική απόφαση για να ενσωματώσει αυτές τις αλλαγές. Δηλαδή, η Εθνική Επιτροπή Τηλεπικοινωνιών και Ταχυδρομείων θεωρεί ότι οι τιμές της ΧΕΠ πρέπει να διαμορφώνονται σε τέτοιο επίπεδο ώστε να μην εμποδίζουν τους εναλλακτικούς παρόχους να έχουν εύλογο κέρδος/ απόδοση από τις επενδύσεις σε ΑΠΤΒ ή να συνεχίσουν την δραστηριότητα τους προκειμένου να επεκτείνουν τις υποδομές τους.

2.9.8 Ενόψει των ανωτέρω πρέπει να πραγματοποιείται έλεγχος στις τιμές των προσφορών της ΧΕΠ, ώστε να διαμορφώνονται σε τέτοιο επίπεδο που να αποφεύγεται το φαινόμενο του «ψαλιδίσματος» της κερδοφορίας (scissors effect)/ ή και συμπίεσης τιμών στην αγορά της ΑΠΤΒ. Σκοπός της εξέτασης είναι να διαμορφωθεί ένας ικανοποιητικός οικονομικός χώρος (economic space) μεταξύ ΑΠΤΒ και ΧΕΠ, επαρκής για την ανάπτυξη του ανταγωνισμού και την συνεχή γεωγραφική επέκτασή της ΑΠΤΒ. Οι τιμές της υπηρεσίας ΧΕΠ θα πρέπει να είναι αντίστοιχες με το κόστος ενός νεοεισερχόμενου παρόχου στην αγορά, του οποίου η στρατηγική της επέκτασης των υποδομών του βασίζεται στην Αδεσμοποίητη Πρόσβαση στον Τοπικό Βρόχο. Οι δαπάνες αυτές μπορούν να αξιολογηθούν βάσει πρότυπου τεχνικοοικονομικού μοντέλου και η μεθοδολογία για την εφαρμογή του θα διαμορφωθεί μέσω διαδικασίας δημόσιας διαβούλευσης.

2.9.9 Ιδιαίτερη μνεία πρέπει να γίνει για την σχέση των τιμών μεταξύ των συναφών αγορών λιανικής και χονδρικής ευρυζωνικής πρόσβασης. Με βάση την υποχρέωση της μη-διακριτικής μεταχείρισης στις υπηρεσίες χονδρικής, η μη δυνατότητα επανάληψης (non replicability) των προσφορών λιανικής της ΟΤΕ ΑΕ μπορεί να οδηγήσει την Εθνική Επιτροπή Τηλεπικοινωνιών και Ταχυδρομείων να αιτηθεί την ταυτόχρονη εξέταση των χαρακτηριστικών των διαθέσιμων προσφορών στην αγορά χονδρικής και των αντίστοιχων/ σχετικών λιανικών προσφορών. Εάν αυτή η δυνατότητα επανάληψης (replicability) μεταξύ των διαθέσιμων προσφορών στην αγορά χονδρικής και των αντίστοιχων/ σχετικών λιανικών προσφορών δεν αποδεικνύεται, η Εθνική Επιτροπή Τηλεπικοινωνιών και Ταχυδρομείων δύναται ιδίως και με την επιφύλαξη των σχετικών αρμοδιοτήτων της για την (ex post) εφαρμογή της νομοθεσίας περί ελεύθερου ανταγωνισμού: να επιβάλει τροποποιήσεις στις αντίστοιχες προσφορές χονδρικής, ή /και να επιβάλλει κυρώσεις στην ΟΤΕ ΑΕ εφόσον διαπιστωθεί η παραβίαση της υποχρέωσης της μη διακριτικής μεταχείρισης.

2.9.10 Λαμβάνοντας υπόψη τη δυνατότητα της ΟΤΕ ΑΕ να προσφύγει σε μονοπωλιακή τιμολόγηση, η Εθνική Επιτροπή Τηλεπικοινωνιών και Ταχυδρομείων θεωρεί ότι ο έλεγχος τιμών αποτελεί το απαραίτητο ελάχιστο μέσο για να επιτρέψει την ανάπτυξη συνεχούς ανταγωνισμού, την βελτιστοποίηση των πλεονεκτημάτων για τον καταναλωτή και την οικονομική αποτελεσματικότητά. Για τις περιπτώσεις όπου η ΟΤΕ ΑΕ δεν παρέχει στην

Εθνική Επιτροπή Τηλεπικοινωνιών και Ταχυδρομείων ακριβή στοιχεία για τον έλεγχο τιμών σύμφωνα με τις υποχρεώσεις του όπως αυτές ορίζονται στην ΑΠ ΕΕΤΤ 482/051/26.5.2008, η Εθνική Επιτροπή Τηλεπικοινωνιών και Ταχυδρομείων δύναται να εξάγει τιμές:

- είτε εφαρμόζοντας τη μέθοδο σύγκρισης τιμών (benchmarking), (λαμβάνοντας ιδίως υπόψη τις διαθέσιμες τιμές σε συγκρίσιμες ανταγωνιστικές αγορές Κρατών - Μελών της Ευρωπαϊκής Ένωσης), όπως ορίζεται στο άρθρο 45 Παρ. 6 του Νόμου 3431/2006).

- είτε χρησιμοποιώντας τεχνικοοικονομικά μοντέλα άλλα από αυτά της ΟΤΕ ΑΕ, χρησιμοποιώντας δεδομένα / πληροφορίες που έχει η ίδια συλλέξει, και να απαιτήσει την άμεση εφαρμογή των τιμών αυτών (άρθρα 45 παρ. 4 του ν. 3431/2006).

2.10 Σύμφωνα με τις απαιτήσεις του νέου κανονιστικού πλαισίου και ιδίως το άρθρο 6 και 7 της Οδηγίας Πλαίσιο, η Εθνική Επιτροπή Τηλεπικοινωνιών και Ταχυδρομείων με την Απόφασή της ΑΠ 504/098/16.12.2008 προέβη σε «Διεξαγωγή Εθνικής Δημόσιας Διαβούλευσης της Εθνικής Επιτροπής Τηλεπικοινωνιών και Ταχυδρομείων, σύμφωνα με το άρθρο 17 του ν. 3431/2006 [ΦΕΚ 13/Α/03.02.2006] (και το άρθρο 6 της Οδηγίας 2002/21/ΕΚ), αναφορικά με τον 2ο γύρο ανάλυσης της Εθνικής Επιτροπής Τηλεπικοινωνιών και Ταχυδρομείων για τον Ορισμό, την Ανάλυση του επιπέδου ανταγωνισμού και τις προτεινόμενες κανονιστικές υποχρεώσεις στις χονδρικές αγορές: - (φυσικής) πρόσβασης σε υποδομή δικτύου σε σταθερή θέση (συμπεριλαμβανομένης της πλήρως και μεριζόμενης αδεσμοποίητης πρόσβασης) [ΑΓΟΡΑ 4 Νέας ΣΥΣΤΑΣΗΣ Ευρωπαϊκής Επιτροπής] και - Ευρυζωνικής πρόσβασης [ΑΓΟΡΑ 5 Νέας ΣΥΣΤΑΣΗΣ Ευρωπαϊκής Επιτροπής]», η οποία διήρκεσε συνολικά, κατόπιν απόφασης του Προέδρου της Εθνικής Επιτροπής Τηλεπικοινωνιών και Ταχυδρομείων περί χορήγησης παράτασης της προθεσμίας υποβολής απαντήσεων, από την 17.12.2008 έως την 13.2.2009.

2.11 Περαιτέρω η Εθνική Επιτροπή Τηλεπικοινωνιών και Ταχυδρομείων, εξέδωσε την με αριθμό 511/060/16.02.2009 Απόφασή της περί τροποποίησης της ανωτέρω Απόφασής της ΑΠ 504/098/16.12.2008, ορίζοντας τη διεξαγωγή συμπληρωματικής Εθνικής Δημόσιας Διαβούλευσης με πρόσθετα ερωτήματα σχετικά με τη νέα υπηρεσία του ΟΤΕ και συγκεκριμένα την πρόσφατη εμπορική διάθεση νέου ευρυζωνικού λιανικού προϊόντος υπό την ονομασία «connx-TV»<sup>11</sup>, η οποία διήρκεσε από 17η.02.2009 έως την 17.3.2009.

2.12 Η Εθνική Επιτροπή Τηλεπικοινωνιών και Ταχυδρομείων παρείχε αναλυτικές απαντήσεις επί των κυριότερων σημείων των παρατηρήσεων που υπέβαλαν οι συμμετέχοντες στην ως άνω διαβούλευση (ΑΠ ΕΕΤΤ 527/053/16.06.2009 «Απαντήσεις της Εθνικής Επιτροπής Τηλεπικοινωνιών και Ταχυδρομείων στις παρατηρήσεις των τηλεπικοινωνιακών παρόχων επί των από 17.12.2008 διεξαχθεισών Εθνικών Δημοσίων Διαβουλεύσεων και της από 17.02.2009 συμπληρωματικής Εθνικής Δημόσιας Διαβούλευσης, αναφορικά με τον 2ο γύρο ανάλυσης της Εθνικής Επιτροπής Τηλεπικοινωνιών και Ταχυδρομείων για τον Ορισμό, την Ανάλυση του επιπέδου ανταγωνισμού και τις προτεινόμενες κανονιστικές υποχρεώσεις στις χονδρικές αγορές: - (φυσικής) πρόσβασης σε υπο-

δομή δικτύου σε σταθερή θέση (συμπεριλαμβανομένης της πλήρως και μεριζόμενης αδεσμοποίητης πρόσβασης) [ΑΓΟΡΑ 4 Νέας Σύστασης Ευρωπαϊκής Επιτροπής] και - Χονδρικής Ευρυζωνικής πρόσβασης [ΑΓΟΡΑ 5 Νέας Σύστασης Ευρωπαϊκής Επιτροπής]»).

2.13 Κατόπιν τούτου, η Εθνική Επιτροπή Τηλεπικοινωνιών και Ταχυδρομείων προχώρησε στις 18.06.2009 σε κοινοποίηση προς την Ε.Ε. και τις Εθνικές Ρυθμιστικές Αρχές (Ε.Ρ.Α.) άλλων Κρατών - Μελών της Ευρωπαϊκής Ένωσης του Σχεδίου Μέτρων της Εθνικής Επιτροπής Τηλεπικοινωνιών και Ταχυδρομείων αναφορικά με τον Ορισμό, την Ανάλυση του επιπέδου ανταγωνισμού και τις προτεινόμενες κανονιστικές υποχρεώσεις στην χονδρική Ευρυζωνική πρόσβασης [ΑΓΟΡΑ 5 Νέας ΣΥΣΤΑΣΗΣ Ευρωπαϊκής Επιτροπής]», σύμφωνα με το άρθρο 7 της Οδηγίας 2002/21/ΕΚ (άρθρο 16 του ν. 3431/2006 [ΦΕΚ 13/Α/03.02.2006]). (ΑΠ ΕΕΤΤ 527/055/16.06.2009).

2.14 Στις 2 Ιουλίου 2009, η Ευρωπαϊκή Επιτροπή απέστειλε επιστολή στην Εθνική Επιτροπή Τηλεπικοινωνιών και Ταχυδρομείων, με θέμα «Case EL/2009/0934: Wholesale (physical) infrastructure access (including shared or fully unbundled access) at a fixed location in Greece and Case EL/2009/0935: Wholesale broadband access, Request for information pursuant to Article 5(2) of Directive 2002/21/EC», με την οποία ζητούσε συμπληρωματικές πληροφορίες αναφορικά με το Σχέδιο Μέτρων της Εθνικής Επιτροπής Τηλεπικοινωνιών και Ταχυδρομείων για τις αγορές (φυσικής) πρόσβασης σε υποδομή δικτύου σε σταθερή θέση (συμπεριλαμβανομένης της πλήρως και μεριζόμενης αδεσμοποίητης πρόσβασης) [ΑΓΟΡΑ 4 Νέας Σύστασης Ευρωπαϊκής Επιτροπής] και - Χονδρικής Ευρυζωνικής πρόσβασης [ΑΓΟΡΑ 5 Νέας Σύστασης Ευρωπαϊκής Επιτροπής].

2.15 Με την υπ' αριθμ. Εθνικής Επιτροπής Τηλεπικοινωνιών και Ταχυδρομείων ΕΜΠ. ΥΠΗΡ. 2397/Φ960/6.07.2009 επιστολή της προς την Ευρωπαϊκή Επιτροπή με θέμα «Case EL/2009/0934: Wholesale (physical) network infrastructure access (including shared or fully unbundled access) at a fixed location in Greece and Case EL/2009/0935: Wholesale broadband access, Request for information pursuant to article 5(2) of Directive 2002/21/EC», η Εθνική Επιτροπή Τηλεπικοινωνιών και Ταχυδρομείων παρείχε τις αιτηθείσες συμπληρωματικές πληροφορίες.

2.16 Την 20.7.2009 η Ευρωπαϊκή Επιτροπή απέστειλε στην Εθνική Επιτροπή Τηλεπικοινωνιών και Ταχυδρομείων επιστολή με Αριθ. Πρωτ. Εθνικής Επιτροπής Τηλεπικοινωνιών και Ταχυδρομείων 35540/21.07.09 (SG-Grefte (2009) D/204999) με θέμα «Υπόθεση EL/2009/0934: Χονδρική (φυσική) πρόσβαση σε υποδομή δικτύου (συμπεριλαμβανομένης μεριζόμενης ή πλήρως αποδεσμοποιημένης πρόσβασης) σε σταθερή θέση στην Ελλάδα. Υπόθεση EL/2009/0935: Χονδρική Ευρυζωνική πρόσβαση στην Ελλάδα. Σχολιασμός κατ' εφαρμογή του άρθρου 7 παράγραφος 3 της οδηγίας 2002/21/ΕΚ.» με την οποία γνωστοποίησε στην Εθνική Επιτροπή Τηλεπικοινωνιών και Ταχυδρομείων τις παρατηρήσεις της επί του κοινοποιημένου Σχεδίου Μέτρων οι οποίες συνοψίζονται στα ακόλουθα:

<sup>11</sup> Το εν λόγω προϊόν προσφέρει σε δεσμοποιημένη μορφή (bundle) τις υπηρεσίες conn-x 8 ή 24 Mbps και IP-TV.

2.16.1 Αποκλεισμός των οπτικών ινών από τον ορισμό της αγοράς

Η Επιτροπή επεσήμανε ότι ο ορισμός της αγοράς σε μελλοντοστρεφή, τεχνολογικά ουδέτερη βάση, λαμβάνοντας υπόψη τις τεχνολογικές αλλαγές στο δίκτυο πρόσβασης καθώς και το γεγονός ότι τα προϊόντα που διανέμονται μέσω οπτικών ινών και βρόχων χαλκού είναι συνήθως υποκαταστήσιμα, συνεπάγεται την συμπερίληψη στις σχετικές αγορές όλων των φυσικών υποδομών που είναι αναγκαίες για την προσέγγιση έως τον τελικό καταναλωτή. Η Επιτροπή σημειώνει ότι λαμβάνει υπόψη της τη συλλογιστική της Εθνικής Επιτροπής Τηλεπικοινωνιών και Ταχυδρομείων όσον αφορά τον αποκλεισμό της πρόσβασης των οπτικών ινών από τις σχετικές αγορές, και ειδικότερα: (i) ότι οι λίγες υπάρχουσες γραμμές οπτικών ινών στην Ελλάδα προσφέρονται από εναλλακτικούς φορείς και έχουν εγκατασταθεί ως μέρος εταιρικών δικτύων που παρέχονται σε χρήστες «υψηλής χωρητικότητας», σε κόστος πολύ υψηλότερο από το κόστος της παραδοσιακής ευρυζωνικής πρόσβασης, (ii) ότι τα δημόσια προγράμματα που εφαρμόζονται σήμερα στην Ελλάδα για την εγκατάσταση δικτύων οπτικών ινών δεν αφορούν προϊόντα πρόσβασης, και (iii) ότι το έργο VDSL του ΟΤΕ βρίσκεται σε πολύ πρώιμο στάδιο ανάπτυξης, χωρίς συνέπειες στις σχετικές αγορές.

Η Επιτροπή ωστόσο επισημαίνει ότι τα όρια των σχετικών αγορών ενδέχεται στο προβλέψιμο μέλλον να μεταβληθούν δεδομένου ότι η επέκταση των δικτύων οπτικών ινών πλησιέστερα προς τον τελικό χρήστη έχει αποφασιστεί στο πλαίσιο του κρατικού προγράμματος μέτρο 4.2 και ότι ο ΟΤΕ έχει ανακοινώσει δημοσίως ότι θα προωθήσει την οικεία τεχνολογία VDSL ως μέσο για τη βελτίωση των ευρυζωνικών του υπηρεσιών.

Δεδομένης της πολύ περιορισμένης εγκατάστασης και κάλυψης γραμμών πρόσβασης οπτικών ινών στην Ελλάδα και δεδομένου ότι οι λεπτομέρειες και το χρονοδιάγραμμα της μελλοντικής τους ανάπτυξης και εγκατάστασης δεν είναι ακόμα γνωστά, η Επιτροπή επισημαίνει ότι δεν αντιτάσσεται σε αυτή τη φάση στον αποκλεισμό των οπτικών ινών από τις σχετικές αγορές που, σε κάθε περίπτωση, δεν έχουν επιπτώσεις στο τρέχον ρυθμιστικό αποτέλεσμα και στη θέση ΣΙΑ του ΟΤΕ. Χαιρετίζει δε, τη δέσμευση της Εθνικής Επιτροπής Τηλεπικοινωνιών και Ταχυδρομείων να παρακολουθεί τις μελλοντικές εξελίξεις στον τομέα των δικτύων πρόσβασης οπτικών ινών στην Ελλάδα ανά εξάμηνο και την καλεί να διεξαγάγει νέα επανεξέταση της αγοράς και στις δύο σχετικές αγορές αμέσως μόλις προκύψουν σημαντικές νέες εξελίξεις στην αγορά.

2.16.2 Το πεδίο εφαρμογής της υποχρέωσης αμεροληψίας

Η επιτροπή, διαπιστώνοντας ότι η Εθνική Επιτροπή Τηλεπικοινωνιών και Ταχυδρομείων απορρίπτει ρητά την υποχρέωση πρόσβασης που θα επέτρεπε αντιγραφή των λιανικών προσφορών του ΟΤΕ και ως εκ τούτου δεν προτίθεται να επιβάλει χονδρική διφουορευματική πρόσβαση με λειτουργικότητα IPTV, επισημαίνει ότι δεν είναι σαφές γιατί η Εθνική Επιτροπή Τηλεπικοινωνιών και Ταχυδρομείων θεωρεί ότι είναι αναλογικό και δικαιολογημένο να επεκταθεί το πεδίο εφαρμογής της υποχρέωσης αμεροληψίας ώστε να περιλάβει επίσης τις υπηρεσίες IPTV. Επιπλέον, η Επιτροπή διατυπώνει τις αμφιβολίες της σχετικά με το αν η υποχρέωση αμε-

ροληψίας μπορεί να είναι αποτελεσματική εν προκειμένω.

Η Επιτροπή καλεί την Εθνική Επιτροπή Τηλεπικοινωνιών και Ταχυδρομείων να τεκμηριώσει στο τελικό μέτρο της τους λόγους για τους οποίους θεωρεί δικαιολογημένη και αναλογική την επιβολή της υποχρέωσης αμεροληψίας όσον αφορά προσφορές λιανικής IPTV.

2.16.3 Παρατηρήσεις των άλλων ΕΡΑ και της Επιτροπής

Τέλος, η Ευρωπαϊκή Επιτροπή καλεί την Εθνική Επιτροπή Τηλεπικοινωνιών και Ταχυδρομείων, σύμφωνα με το άρθρο 7 παρ. 5 της Οδηγίας Πλαίσιο, να λάβει υπόψη στον μέγιστο βαθμό τις παρατηρήσεις των άλλων ΕΡΑ και της Επιτροπής και εφόσον θεσπίσει το μέτρο να το κοινοποιήσει στην Επιτροπή.

### 3 ΕΓΚΡΙΣΗ ΤΗΣ ΕΥΡΩΠΑΪΚΗΣ ΕΠΙΤΡΟΠΗΣ

3.1 Η παρούσα απόφαση βασίζεται στην αναλυτική απόφαση της Εθνικής Επιτροπής Τηλεπικοινωνιών και Ταχυδρομείων αναφορικά με τον ορισμό και την ανάλυση της Αγοράς Χονδρικής Ευρυζωνικής Πρόσβασης, όπως αυτή διαμορφώθηκε στα πλαίσια των διαβουλεύσεων που διεξήγαγε η Εθνική Επιτροπή Τηλεπικοινωνιών και Ταχυδρομείων τόσο σε εθνικό όσο και σε Κοινοτικό επίπεδο (ΑΠ ΕΕΤΤ 504/098/16.12.2008, ΑΠ ΕΕΤΤ 511/060/16.02.2009 και ΑΠ ΕΕΤΤ 527/055/16.06.2009) καθώς επίσης και των σχολίων της Ευρωπαϊκής Επιτροπής (Αριθ. Πρωτ. ΕΕΤΤ 35540/21.07.09 (SG-Grefte (2009) D/204999) με θέμα «Υπόθεση EL/2009/0934: Χονδρική (φυσική) πρόσβαση σε υποδομή δικτύου (συμπεριλαμβανομένης μεριζόμενης ή πλήρως αποδεσμοποιημένης πρόσβασης) σε σταθερή θέση στην Ελλάδα. Υπόθεση EL/2009/0935: Χονδρική Ευρυζωνική πρόσβαση στην Ελλάδα. Σχολιασμός κατ' εφαρμογή του άρθρου 7 παράγραφος 3 της οδηγίας 2002/21/ΕΚ.») και ερμηνεύεται σύμφωνα με τις εν λόγω Αποφάσεις.

3.2 Τα μέτρα που επιβάλλονται βάσει της παρούσας κοινοποιήθηκαν στην Ευρωπαϊκή Επιτροπή σύμφωνα με το άρθρο 7 παρ. 3 της Οδηγίας 2002/21/ΕΚ (και το άρθρο 16 παρ. 3 του ν. 3431/2006) και καταχωρήθηκαν από την Ευρωπαϊκή Επιτροπή με αριθμ. Πρωτ. EL/2009/0935.

3.3 Τα μέτρα που επιβάλλονται βάσει της παρούσας έγιναν αποδεκτά από την Ευρωπαϊκή Επιτροπή δυνάμει της από 17.7.2009 επιστολής της με θέμα «Υπόθεση EL/2009/0934: Χονδρική (φυσική) πρόσβαση σε υποδομή δικτύου (συμπεριλαμβανομένης μεριζόμενης ή πλήρως αποδεσμοποιημένης πρόσβασης) σε σταθερή θέση στην Ελλάδα. Υπόθεση EL/2009/0935: Χονδρική Ευρυζωνική πρόσβαση στην Ελλάδα. Σχολιασμός κατ' εφαρμογή του άρθρου 7 παράγραφος 3 της οδηγίας 2002/21/ΕΚ.» (Αριθ. Πρωτ. ΕΕΤΤ 35540/21.07.09 (SG-Grefte (2009) D/204999)). Με την εν λόγω επιστολή της η Ευρωπαϊκή Επιτροπή γνωστοποιεί στην Εθνική Επιτροπή Τηλεπικοινωνιών και Ταχυδρομείων ότι εγκρίνει το Κοινοποιημένο Σχέδιο Μέτρων και ταυτόχρονα υποβάλλει και τις τελικές παρατηρήσεις της επ' αυτού.

3.4 Για την έκδοση της παρούσας απόφασης, η Εθνική Επιτροπή Τηλεπικοινωνιών και Ταχυδρομείων έχει λάβει υπόψη τις στο μέγιστο δυνατό βαθμό τις ανωτέρω παρατηρήσεις της Ευρωπαϊκής Επιτροπής, σύμφωνα με τα αναφερόμενα στις παραγράφους 2.5 και 2.6 επ. του παρόντος, καθώς και τα σχόλια των παρόχων που συμμετείχαν στην εθνική δημόσια διαβούλευση.

Αποφασίζει:

Α. Εκδίδει απόφαση, σύμφωνα με το κοινοποιηθέν και εγκριθέν από την Ευρωπαϊκή Επιτροπή Σχέδιο Μέτρων, με το ακόλουθο περιεχόμενο:

I. Ορισμός Σχετικής Αγοράς Προϊόντων/Υπηρεσιών και Γεωγραφικής Αγοράς:

1 Η Εθνική Επιτροπή Τηλεπικοινωνιών και Ταχυδρομείων ορίζει μια διακριτή αγορά για τη Χονδρική Ευρυζωνική Πρόσβαση, η οποία περιλαμβάνει τη χονδρική παροχή υπηρεσιών πρόσβασης.

2 Το γεωγραφικό εύρος της σχετικής αγοράς είναι η Ελληνική Επικράτεια.

II. Ορισμός Επιχειρήσεων με Σημαντική Ισχύ στην ως άνω, υπό I. Σχετική Αγορά («ΣΙΑ»)

1 Η Εθνική Επιτροπή Τηλεπικοινωνιών και Ταχυδρομείων ορίζει την εταιρεία με την επωνυμία «Οργανισμός Τηλεπικοινωνιών της Ελλάδας Α.Ε. (ΟΤΕ Α.Ε.) ως επιχείρηση ηλεκτρονικών επικοινωνιών με Σημαντική Ισχύ στην Εθνική Αγορά Χονδρικής Ευρυζωνικής Πρόσβασης.

III. Κανονιστικές Υποχρεώσεις

1 Η ΕΕΤΤ διατηρεί τις Κανονιστικές Υποχρεώσεις που ισχύουν δυνάμει της προηγούμενης ανάλυσης της σχετικής αγοράς και των επιβληθέντων μέτρων, επιβάλλοντας τροποποιήσεις όσον αφορά τις επιβαλλόμενες υποχρεώσεις πρόσβασης, λογιστικού διαχωρισμού και ελέγχου τιμών και κοστολόγησης.

2 Στα πλαίσια αυτά επιβάλλει στην εταιρεία ΟΤΕ ΑΕ, η οποία κρίθηκε ότι κατέχει ΣΙΑ στην αγορά Χονδρικής Ευρυζωνικής Πρόσβασης, τις κάτωθι υποχρεώσεις, σύμφωνα με τα αναφερόμενα στις παραγράφους 3 έως 7 του παρόντος:

2.1 Υποχρέωση Παροχής Πρόσβασης και Χρήσης Ειδικών Ευκολιών Δικτύου.

2.2 Υποχρέωση Αμεροληψίας (μη διακριτικής μεταχείρισης).

2.3 Υποχρέωση Διαφάνειας, συμπεριλαμβανομένης της υποχρέωσης δημοσίευσης Προσφοράς Αναφοράς Διασύνδεσης με ορισμένο ελάχιστο περιεχόμενο.

2.4 Υποχρέωση Λογιστικού Διαχωρισμού.

2.5 Υποχρέωση Ελέγχου Τιμών και κοστολόγησης

3 Υποχρέωση Πρόσβασης και Χρήσης ειδικών ευκολιών δικτύου

3.1 Αναφορικά με την υποχρέωση παροχής πρόσβασης, η εταιρεία ΟΤΕ ΑΕ, φέρει τις ακόλουθες υποχρεώσεις:

3.1.1 Διατηρείται η υφιστάμενη υποχρέωση παροχής πρόσβασης τύπου Β (πρόσβαση στους εναλλακτικούς παρόχους στο επίπεδο BRAS) σε κάθε ένα σημείο παρουσίας BRAS το οποίο διαθέτει η ΟΤΕ ΑΕ σήμερα ή το οποίο θα τοποθετήσει στο μέλλον -κατά το χρονικό ορίζοντα της παρούσας ανάλυσης-. Στο συγκεκριμένο τύπο πρόσβασης οι εναλλακτικοί πάροχοι θα έχουν τη δυνατότητα να παραλαμβάνουν την κίνηση (σε επίπεδο ATM ή IP) μετά το BBRAS και να τη μεταφέρουν (κατέπιλογή τους) είτε με δικά τους μέσα (αυτό-παροχή), ή μέσω προϊόντων (συναφών ευκολιών) του ΟΤΕ, ή μέσω οποιουδήποτε παρόχου προσφέρει τέτοιες υπηρεσίες. Το BRAS θα πρέπει να έχει τη δυνατότητα να εκτελεί οποιονδήποτε από τους τύπους συγκέντρωσης (τοπική, περιφερειακή, κεντρική). Η ασύμμετρη σύνδεση στην περίπτωση της πρόσβασης τύπου Β ονομάζεται  $APYΣ_{BRAS}$  ώστε να υπάρχει διαφοροποίηση με το όνομα του βασικού χονδρικού προϊόντος της πρόσβασης τύπου Γ, το οποίο θα καλείται  $APYΣ_{DSLAM}$  (βλ. σχήμα 1 κατωτέρω).

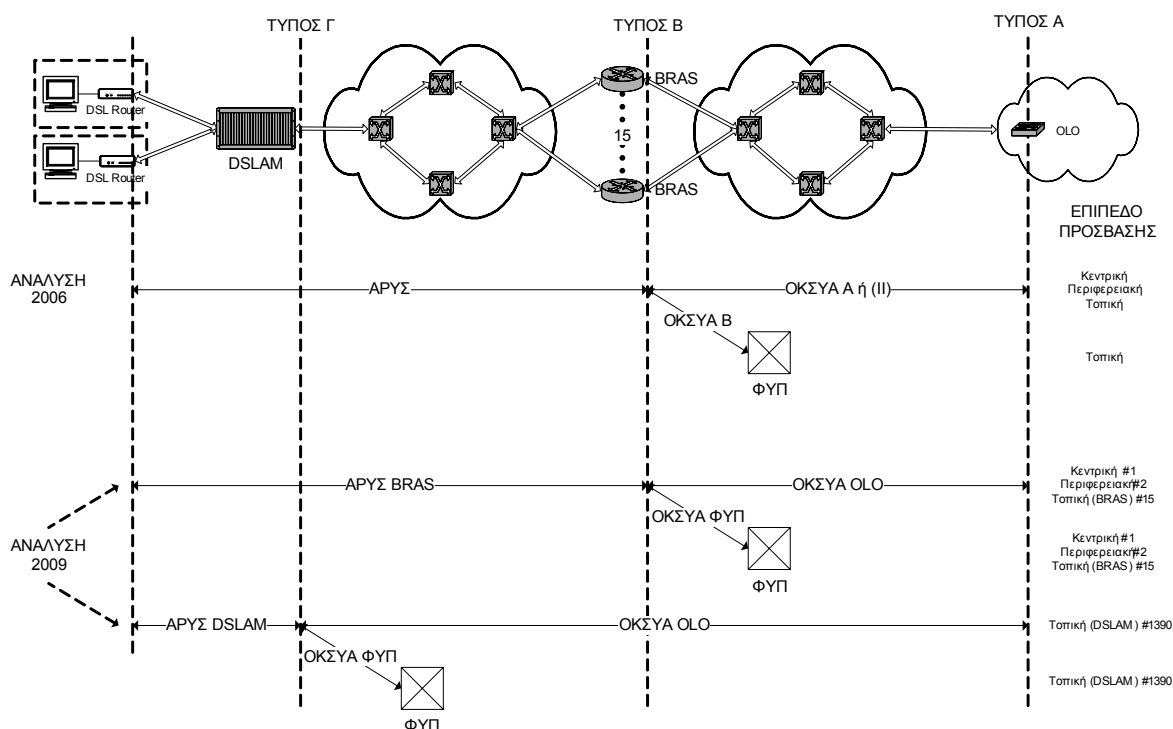

Σχήμα 1 Τύποι πρόσβασης

3.1.2 Διατηρείται η υφιστάμενη υποχρέωση του ΟΤΕ να προσφέρει πρόσβαση τύπου Α, η οποία οφείλει να συνδυάζει τα κυκλώματα μέχρι το BRAS (ΑΡΥΣΒΡΑΣ) μαζί με συναφείς ευκολίες, σε επίπεδο πέρα από το BRAS και μέχρι το σημείο παρουσίας του εναλλακτικού παρόχου (προϊόντα ευκολιών ΟΚΣΥΑ). Το BRAS θα πρέπει να έχει τη δυνατότητα να εκτελεί οποιονδήποτε από τους τύπους συγκέντρωσης (τοπική, περιφερειακή, κεντρική).

3.1.3 Επιβάλλεται στον ΟΤΕ υποχρέωση χονδρικής παροχής της πρόσβασης τύπου Γ, η οποία αφορά πρόσβαση στο DSLAM, το οποίο δύναται να βρίσκεται είτε εντός Αστικού Κέντρου του ΟΤΕ ή και σε υπαίθρια καμπίνα του ΟΤΕ. Ο συγκεκριμένος τύπος πρόσβασης πρέπει να παρέχει στον εναλλακτικό πάροχο την δυνατότητα να παραλαμβάνει την κίνηση μετά το DSLAM και να τη μεταφέρει (κατ'επιλογή του), είτε με δικά του μέσα (αυτό-παροχή) ή μέσω προϊόντων του ΟΤΕ ή μέσω οποιονδήποτε παρόχου προσφέρει τέτοιες υπηρεσίες.

3.1.4 Όπου η πρόσβαση σε επίπεδο DSLAM (τύπος Γ) δεν είναι τεχνικά εφικτή, ο ΟΤΕ υποχρεούται δυνάμει του παρόντος να παρέχει πρόσβαση στον εναλλακτικό πάροχο, στο επόμενο, από την πλευρά του δικτύου (κόμβος πολυπλεξίας), σημείο που βρίσκεται πλησιέστερα στο λιανικό πελάτη. Το βασικό προϊόν στο συγκεκριμένο τύπο πρόσβασης ονομάζεται εφεξής ΑΡΥΣDSLAM και αποτελεί ένα κανάλι ασύμμετρου ρυθμού από το χώρο του πελάτη μέχρι το στοιχείο συγκέντρωσης DSLAM.

3.1.5 Με την επιφύλαξη του εδαφίου 2 της παρούσας παραγράφου, η υποχρέωση πρόσβασης στο DSLAM (τύπος Γ) επιβάλλεται στον ΟΤΕ μόνο στα Αστικά Κέντρα στα οποία ο ΟΤΕ δεν δύναται (υπό την έννοια του τεχνικά εφικτού κατ'εύλογα αντικειμενική κρίση) να παρέχει συνεγκατάσταση στα πλαίσια των υποχρεώσεών του στην αγορά ΑΠΤοΒ, όπως εκάστοτε ισχύουν. Ειδικά σε περίπτωση ύπαρξης DSLAM σε υπαίθρια καμπίνα του ΟΤΕ, ο ΟΤΕ υποχρεούται δυνάμει του παρόντος να παρέχει πρόσβαση στο αμέσως ανώτερο ιεραρχικό επίπεδο του δικτύου πρόσβασης (κόμβος πολυπλεξίας), το οποίο βρίσκεται στο Αστικό Κέντρο του ΟΤΕ.

3.1.6 Ο ΟΤΕ οφείλει να συνεχίσει να παρέχει τα υφιστάμενα προϊόντα τύπου ΟΚΣΥΑ, καθώς και να εμπλουτίσει / αναβαθμίσει αυτά κατά τρόπο κατάλληλο ώστε να καθίσταται δυνατή η παροχή πρόσβασης τύπου Α, Β και Γ. Όλα τα προϊόντα ΟΚΣΥΑ πρέπει να παραδίδονται από τον ΟΤΕ είτε στο χώρο του εναλλακτικού παρόχου (ΟΚΣΥΑΟΛΟ), είτε σε φρεάτιο έξω από το κτίριο του ΟΤΕ (ΟΚΣΥΑ<sub>φγπ</sub>)<sup>12</sup>. Ειδικότερα:

(i) Στην περίπτωση της ΟΚΣΥΑΦΥΠ ο ΟΤΕ οφείλει να παραδίδει στον συνδεδεόμενο εναλλακτικό, σε φρεάτιο έξω από το κτίριο ΟΤΕ, ένα κύκλωμα (ή και περισσότερα) το οποίο να μεταφέρει (-ουν) πολλαπλές διόδους (sessions) κίνησης διαδικτύου, η καθεμιά εκ των οποίων να αντιστοιχεί σε έναν τελικό χρήστη DSL. Το κύκλωμα παρέχεται μέσω οπτικής ίνας και συμπεριλαμβάνει ορισμένες ευκολίες (facilities) χωρίς ωστόσο να περιλαμβάνει τερματικό εξοπλισμό στο κτίριο παρόχου. Ο εναλλακτικός πάροχος για να παραλάβει αυτή την κίνηση Διαδικτύου οφείλει να συνδέσει οπτική ίνα στο φρεάτιο έξω από το κτίριο του ΟΤΕ.

<sup>12</sup> Σε επίπεδο αρχιτεκτονικής η ΟΚΣΥΑ<sub>ολο</sub> δύναται να υποθεθεί ως αντίστοιχη της πλήρους ζεύξης (σε άλλες αγορές-προϊόντα) ενώ η ΟΚΣΥΑ<sub>φγπ</sub> ως αντίστοιχη της ημι-ζεύξης ζεύξης (σε άλλες αγορές-προϊόντα).

(ii) Στην περίπτωση της ΟΚΣΥΑΟΛΟ ο ΟΤΕ υποχρεούται να παραδίδει την κίνηση στο χώρο του εναλλακτικού παρόχου (ΟΛΟ) με ταυτόχρονη παροχή του απαραίτητου τερματικού εξοπλισμού.

(iii) Ανάλογα με τον τύπο πρόσβασης που εξυπηρετούν και το βαθμό συγκέντρωσης που επιτυγχάνουν, τα προϊόντα ΟΚΣΥΑ δύναται να εμφανίζουν τις παρακάτω παραλλαγές:

3.1.6.iii.1 Πρόσβαση Γ: διακρίνονται οι περιπτώσεις κυκλωμάτων ΟΚΣΥΑΦΥΠ-DSLAM και ΟΚΣΥΑΟΛΟ-DSLAM. Το τοπικό κύκλωμα ΟΚΣΥΑ συγκεντρώνει την κίνηση από τους συνδρομητές ενός ή περισσότερων DSLAM σε ένα κύκλωμα και είτε την παραδίδει σε φρεάτιο είτε στους χώρους του παρόχου.

3.1.6.iii.2 Πρόσβαση Β: διακρίνονται οι περιπτώσεις κυκλωμάτων ΟΚΣΥΑΦΥΠ-BRAS και ΟΚΣΥΑΟΛΟ-BRAS. Λαμβάνοντας υπόψη το γεγονός ότι τα BRAS ενδεχομένως να εκτελούν συγκέντρωση η οποία ενδέχεται να είναι είτε τοπική, είτε περιφερειακή, είτε κεντρική<sup>13</sup>, οι ανωτέρω ευκολίες υποδιαιρούνται περαιτέρω σε ΟΚΣΥΑΦΥΠ-BRAS-ΤΟΠ, ΟΚΣΥΑΦΥΠ-BRAS-ΠΕΡ, ΟΚΣΥΑΦΥΠ-BRAS-ΕΘΝ, ΟΚΣΥΑΟΛΟ-BRAS-ΕΘΝ, ΟΚΣΥΑΟΛΟ-BRAS-ΠΕΡ, ΟΚΣΥΑΟΛΟ-BRAS-ΤΟΠ. Ο ΟΤΕ καλείται δια της παρούσας να ορίσει δύο (2) περιφέρειες οι οποίες να καλύπτουν ολόκληρη την Ελληνική Επικράτεια, κατά τρόπο που να εξασφαλίζει ότι ένας πάροχος με δύο (2) κυκλώματα περιφερειακής ΟΚΣΥΑ θα είναι σε θέση να προσφέρει υπηρεσία σε πανελλαδικό επίπεδο. Ένας πάροχος με ένα (1) κύκλωμα εθνικής ΟΚΣΥΑ είναι σε θέση να προσφέρει υπηρεσία σε πανελλαδικό επίπεδο.

3.1.7 Στα πλαίσια της υποχρέωσης πρόσβασης και σε συνδυασμό με την επιβαλλόμενη δια της παρούσας υποχρέωση μη διακριτικής μεταχείρισης, ο ΟΤΕ οφείλει να μην επιβάλλει διαφορετική τεχνική σχεδίαση / υλοποίηση / φιλοσοφία μεταξύ των συγκεκριμένων προϊόντων που χρησιμοποιούνται για την υλοποίηση των τριών ξεχωριστών υπηρεσιών τύπου Α, Β, Γ, εφόσον αυτή δεν δικαιολογείται από αντικειμενικούς λόγους που αφορούν στο τεχνικώς εφικτό. Στα πλαίσια της ως άνω υποχρέωσης:

(i) Ο ΟΤΕ διατηρεί το δικαίωμα να αλλάξει την υφή, τεχνολογία, τεχνική υλοποίηση των συγκεκριμένων χονδρικών προϊόντων (ΑΡΥΣ, ΟΚΣΥΑ) τα οποία καθιστούν εφικτή την παροχή Χονδρικής Ευρυζωνικής Πρόσβασης, ανάλογα με λόγους που αφορούν, ιδίως την εξέλιξη της τεχνολογίας, υπό τον όρο ότι εξασφαλίζεται πάντα η πρόσβαση τύπου Α, Β, Γ σύμφωνα με τους όρους της παρούσας. Σε κάθε περίπτωση, ο ΟΤΕ οφείλει να παρέχει όλους τους τύπους ΧΕΠ που επιβάλλονται δυνάμει της παρούσας.

(ii) Ο ΟΤΕ διατηρεί το δικαίωμα να εισάγει νέα προϊόντα πρόσβασης σε επίπεδα διαφορετικά από τα ανωτέρω οριζόμενα (τύπου Α, Β, Γ) καθώς και άλλες συναφείς ευκολίες, τηρουμένων των υποχρεώσεων ιδίως αμεροληψίας και διαφάνειας που του επιβάλλονται δυνάμει της παρούσας.

3.1.8 Ο ΟΤΕ οφείλει να παρέχει στους ανταγωνιστές του όλα τα επίπεδα ποιότητας υπηρεσίας (QoS) που παρέχει στο λιανικό άκρο του και να ικανοποιεί όλα τα εύλογα αιτήματα για περαιτέρω ποιοτική διαφοροποίηση.

<sup>13</sup> Η κεντρική συγκέντρωση αναφέρεται στην περίπτωση που ένα BRAS συγκεντρώνει την κίνηση από όλα τα BBRASs του δικτύου του ΟΤΕ.

3.1.9 Διατηρείται η υφιστάμενη υποχρέωση παροχής συνεγκατάστασης (υπό τη μορφή παροχής φυσικού χώρου και τεχνικών ευκολιών), η οποία, ανάλογα με την περίπτωση, πρέπει να περιλαμβάνει επιλογές όπως τη φυσική συνεγκατάσταση, την απομακρυσμένη συνεγκατάσταση ή και την εικονική συνεγκατάσταση.

3.1.10 Ο ΟΤΕ υποχρεούται να ικανοποιεί «εύλογα» αιτήματα των εναλλακτικών παρόχων για προϊόντα Χονδρικής Ευρυζωνικής Πρόσβασης, συνεγκατάστασης και συναφών ευκολιών, σε άλλα σημεία πρόσβασης στο δίκτυο του ΟΤΕ από αυτά που αναφέρονται ανωτέρω.

3.1.11 Ο ΟΤΕ υποχρεούται να χορηγεί ελεύθερη πρόσβαση σε τεχνικές διεπαφές, πρωτόκολλα ή άλλες βασικές τεχνολογίες και να παρέχει πρόσβαση σε όλα τα συστήματα λογισμικού που είναι απαραίτητα για την εξασφάλιση ισότιμου ανταγωνισμού στην παροχή των υπηρεσιών.

3.1.12 Ο ΟΤΕ υποχρεούται να διαπραγματεύεται με καλή πίστη και να ικανοποιεί όλα τα εύλογα αιτήματα των παρόχων αναφορικά με επιπρόσθετες ευκολίες σχετικά με τη χονδρική ευρυζωνική πρόσβαση.

3.1.13 Ο ΟΤΕ υποχρεούται να μην ανακαλεί την ήδη χορηγηθείσα πρόσβαση σε ευκολίες.

3.1.14 Ο ΟΤΕ υποχρεούται να ικανοποιεί αιτήματα για μετάβαση μεταξύ των ακόλουθων υπηρεσιών (οι διαδικασίες και το κόστος της μετάβασης θα πρέπει να συμπεριληφθούν στην σχετική αναθεώρηση της Προσφοράς Αναφοράς Χονδρικής Ευρυζωνικής Πρόσβασης):

(i) Μεταξύ επιπέδων χονδρικής ευρυζωνικής πρόσβασης (τύποι πρόσβασης Α, Β, Γ όπως αναφέρονται ανωτέρω), και

(ii) Μεταξύ χονδρικής ευρυζωνικής πρόσβασης και πλήρως αδεσμοποίητης πρόσβασης/μεριζόμενης πρόσβασης στον τοπικό βρόχο.

3.1.15 Ο ΟΤΕ υποχρεούται να παρέχει ένα Βασικό Επίπεδο Συμφωνιών Υπηρεσιών -(Βασικό SLA). Η βασική/ελάχιστη ποιότητα των παραμέτρων υπηρεσιών (Βασικό Επίπεδο Συμφωνιών Υπηρεσιών -(Βασικό SLA)) καθώς και οι σχετικές οικονομικές ρήτρες ή όροι αναφορικά με την ευθύνη των μερών που θα ισχύουν σε περίπτωση μη συμμόρφωσης με τις προϋποθέσεις του Βασικού SLA, θα αποτελούν μέρος της βασικής λίστας των περιεχομένων της σχετικής Προσφοράς Αναφοράς ΧΕΠ, σύμφωνα με τα αναφερόμενα κατωτέρω αναφορικά με την υποχρέωση διαφάνειας.

3.1.16 Ο ΟΤΕ υποχρεούται να δημοσιεύει δείκτες αποδοτικότητας (Performance Indicators) σε τριμηνιαία βάση και ανά περίπτωση, κατόπιν σχετικού αιτήματος της Εθνικής Επιτροπής Τηλεπικοινωνιών και Ταχυδρομείων σύμφωνα με τα αναφερόμενα κατωτέρω αναφορικά με την υποχρέωση διαφάνειας.

3.1.17 Ο ΟΤΕ υποχρεούται να διαπραγματεύεται με καλή πίστη όλα τα εύλογα αιτήματα αναφορικά με SLAs "πέραν του Βασικού" (Advanced SLAs). Για τον σκοπό αυτό, η Εθνική Επιτροπή Τηλεπικοινωνιών και Ταχυδρομείων θα διαμορφώσει το εύρος και τις ρήτρες των εν λόγω SLAs, σε διαβούλευση και συνεργασία με τον ΟΤΕ.

4 Υποχρέωση Αμεροληψίας (Μη Διακριτικής Μεταχείρισης)

4.1 Αναφορικά με την υποχρέωση Αμεροληψίας, η εταιρεία ΟΤΕ ΑΕ φέρει τις ακόλουθες υποχρεώσεις:

4.1.1 Διατηρείται η υποχρέωση μη διακριτικής μεταχεί-

ρισης (υποχρέωση αμεροληψίας) σύμφωνα με την οποία ο ΟΤΕ οφείλει να εφαρμόζει ισοδύναμους όρους, σε ισοδύναμες περιστάσεις, σε άλλες επιχειρήσεις που παρέχουν ισοδύναμες υπηρεσίες, και να παρέχει υπηρεσίες σε τρίτους υπό τους ίδιους όρους (ιδίως τιμολογιακούς και τεχνικούς) και της ίδιας ποιότητας, με αυτές που παρέχει και στο λιανικό του άκρο (συμπεριλαμβανομένων των θυγατρικών του και των συνδεδεμένων με αυτόν επιχειρήσεων).

4.1.2 Οι πληροφορίες που λαμβάνονται από τον ΟΤΕ στα πλαίσια της παροχής Χονδρικής Ευρυζωνικής Πρόσβασης από έναν εναλλακτικό πάροχο, απαγορεύεται να χρησιμοποιούνται (με οποιοδήποτε τρόπο) από το λιανικό άκρο του ΟΤΕ. Η δέσμευση συμμόρφωσης σχετικά με την παραπάνω υποχρέωση θα πρέπει να γίνεται εγγράφως από τον ΟΤΕ.

4.1.3 Απαγορεύεται κάθε προνομακική πρόσβαση του λιανικού άκρου του ΟΤΕ ή των συνδεδεμένων με αυτόν επιχειρήσεων στις δραστηριότητες χονδρικής του ΟΤΕ. Μεταξύ άλλων (και μη περιοριστικά) αυτό ισχύει σε περίπτωση που ο ΟΤΕ προβεί στην εμπορική εισαγωγή νέων λιανικών προϊόντων τα οποία υλοποιούνται με τεχνικά χαρακτηριστικά, σχεδίαση και υλοποίηση υψηλότερη από το παρεχόμενο επί του παρόντος επίπεδο «best effort» (π.χ. managed VOIP πάνω από DSL, IPTV πάνω από DSL). Η υποχρέωση μη διάκρισης καλύπτει και τα πληροφοριακά συστήματα του ΟΤΕ. Απαγορεύεται κάθε προνομακική πρόσβαση του λιανικού άκρου του ΟΤΕ ή των συνδεδεμένων με αυτόν επιχειρήσεων στα πληροφοριακά συστήματα χονδρικής και ο ΟΤΕ οφείλει να παρέχει πρόσβαση στα εν λόγω συστήματα χονδρικής σε τρίτους παρόχους υπό τους ίδιους όρους και της ίδιας ποιότητας με αυτές που παρέχει και στο λιανικό του άκρο.

5 Υποχρέωση Διαφάνειας

5.1 Αναφορικά με την υποχρέωση Διαφάνειας, η εταιρεία ΟΤΕ ΑΕ φέρει τις ακόλουθες υποχρεώσεις:

5.1.1 Διατηρείται η υποχρέωση διαφάνειας, η οποία περιλαμβάνει μεταξύ άλλων τη δημοσίευση σχετικής Προσφοράς Αναφοράς, η οποία υπόκειται στην έγκριση της Εθνικής Επιτροπής Τηλεπικοινωνιών και Ταχυδρομείων και αποτελεί την βάση για την σύναψη συμφωνιών για την παροχή ΧΕΠ. Η ως άνω υποχρέωση διασφαλίζει ότι οι εναλλακτικοί πάροχοι έχουν πρόσβαση σε επαρκείς πληροφορίες και ξεκάθαρες διαδικασίες, στις οποίες δεν θα είχαν εάν δεν υπήρχε η υποχρέωση Προσφοράς Αναφοράς.

5.1.2 Ειδικά αναφορικά με το περιεχόμενο της Προσφοράς Αναφοράς ισχύουν τα κάτωθι:

(i) η Προσφορά Αναφοράς θα είναι επαρκώς αναλυτική, προκειμένου να διασφαλίζεται ότι οι επιχειρήσεις δεν θα εξαναγκάζονται να πληρώνουν για ευκολίες οι οποίες δεν είναι απαραίτητες για τις αιτούμενες υπηρεσίες.

(ii) Η εν λόγω Προσφορά Αναφοράς θα πρέπει να συμπεριλαμβάνει μια περιγραφή των σχετικών προϊόντων / υπηρεσιών / στοιχείων σύμφωνα με τις ανάγκες της αγοράς, και μια περιγραφή των σχετικών όρων και προϋποθέσεων, συμπεριλαμβανομένων των τιμών.

(iii) Η Προσφορά Αναφοράς θα πρέπει να περιλαμβάνει τουλάχιστον τα στοιχεία που αναφέρονται στο Παράρτημα Ι της απόφασης που θα εκδοθεί δυνάμει του παρόντος.

5.1.3 Δεδομένου ότι η Προσφορά Αναφοράς θα πρέπει να επικαιροποιείται προκειμένου να αντικατοπτρίζει τις ανάγκες της αγοράς, επιβάλλεται η τήρηση της ακόλουθης διαδικασίας:

(i) Ο ΟΤΕ υποχρεούται να υποβάλει στην Εθνική Επιτροπή Τηλεπικοινωνιών και Ταχυδρομείων την Προσφορά Αναφοράς Χονδρικής Ευρυζωνικής Πρόσβασης, σύμφωνα με τους όρους της απόφασης της Εθνικής Επιτροπής Τηλεπικοινωνιών και Ταχυδρομείων η οποία θα εκδοθεί κατόπιν της απόφασης της Εθνικής Επιτροπής Τηλεπικοινωνιών και Ταχυδρομείων δυνάμει του παρόντος, εντός προθεσμίας τριάντα (30) ημερολογιακών ημερών από τη θέση σε ισχύ της ως άνω απόφασης.

(ii) Για την περίπτωση όπου ο ΟΤΕ ζητήσει αναθεώρηση της Προσφοράς Αναφοράς Χονδρικής Ευρυζωνικής Πρόσβασης, η Εθνική Επιτροπή Τηλεπικοινωνιών και Ταχυδρομείων λαμβάνοντας υπόψη τις όποιες σχετικές εξελίξεις της αγοράς, καθώς και την εμπειρία που αποκτήθηκε στα πλαίσια προγενέστερης εφαρμογής Προσφοράς Αναφοράς, θα εξετάσει εντός εύλογης περιόδου, εάν οι προτεινόμενες αλλαγές είναι κατάλληλες και αιτιολογημένες.

(iii) Για την περίπτωση όπου το αίτημα για αναθεώρηση της Προσφοράς Αναφοράς υποβάλλεται από κάποιον άλλο πάροχο (πέραν του ΟΤΕ), η Εθνική Επιτροπή Τηλεπικοινωνιών και Ταχυδρομείων λαμβάνοντας υπόψη τις όποιες σχετικές εξελίξεις της αγοράς, καθώς και την εμπειρία που αποκτήθηκε στα πλαίσια προγενέστερης εφαρμογής Προσφοράς Αναφοράς, θα εξετάσει εάν η Προσφορά Αναφοράς χρήζει αναθεώρησης. Εάν η απόφαση της Εθνικής Επιτροπής Τηλεπικοινωνιών και Ταχυδρομείων είναι καταφατική, η Εθνική Επιτροπή Τηλεπικοινωνιών και Ταχυδρομείων θα καλέσει τον ΟΤΕ να υποβάλει αναθεωρημένη Προσφορά Αναφοράς, εντός συγκεκριμένης χρονικής περιόδου, ανάλογα με τις τροποποιήσεις που απαιτούνται.

Σε κάθε περίπτωση η Εθνική Επιτροπή Τηλεπικοινωνιών και Ταχυδρομείων δύναται να επιβάλει αλλαγές στην Προσφορά Αναφοράς Χονδρικής Ευρυζωνικής Πρόσβασης και τις συναφείς ευκολίες στις περιπτώσεις όπου κρίνει ότι τέτοιες αλλαγές είναι αιτιολογημένες. Στις περιπτώσεις που κρίνει κατάλληλο, η Εθνική Επιτροπή Τηλεπικοινωνιών και Ταχυδρομείων, δύναται να διεξάγει δημόσια διαβούλευση παρέχοντας στα ενδιαφερόμενα μέρη την δυνατότητα να εκφράσουν τις απόψεις τους αναφορικά με τις προτεινόμενες τροποποιήσεις/αναθεωρήσεις της Προσφοράς Αναφοράς Χονδρικής Ευρυζωνικής Πρόσβασης.

5.1.4 Διατηρείται η υποχρέωση άμεση παροχής στην Εθνική Επιτροπή Τηλεπικοινωνιών και Ταχυδρομείων κάθε πληροφορίας, συμπεριλαμβανομένων οικονομικών πληροφοριών αναφορικά με την χονδρική ευρυζωνική πρόσβαση, κατόπιν αιτιολογημένου αιτήματός της, και σύμφωνα με τα χρονοδιαγράμματα και το επίπεδο λεπτομέρειας που αναφέρονται στο σχετικό αίτημα της Εθνικής Επιτροπής Τηλεπικοινωνιών και Ταχυδρομείων.

5.1.5 Διατηρείται η υποχρέωση παροχής στην Εθνική Επιτροπή Τηλεπικοινωνιών και Ταχυδρομείων αναλυτικής αναφοράς σχετικά με όλους τους δείκτες αποδοτικότητας (performance indicators) σε τριμηνιαία βάση και ανά περίπτωση, οποτεδήποτε αυτό ζητηθεί από την Εθνική Επιτροπή Τηλεπικοινωνιών και Ταχυδρομείων. Στα πλαίσια αυτά:

(i) Ο ΟΤΕ υποχρεούται να εξασφαλίζει την ακώλυτη πρόσβαση της Εθνικής Επιτροπής Τηλεπικοινωνιών και Ταχυδρομείων στο σύστημα/ λογισμικό/ βάση δεδομένων το οποίο χρησιμοποιείται για τον υπολογισμό ή/ και την αποθήκευση των τιμών των δεικτών αποδοτικότητας (Key Performance Indicators (KPI)), κατά τρόπο που της επιτρέπει να εξαγει πληροφορίες με δική της πρωτοβουλία.

(ii) Ο ΟΤΕ υποχρεούται να εξασφαλίζει την ακώλυτη πρόσβαση των εναλλακτικών παρόχων στους δείκτες αποδοτικότητας/ δεδομένα που σχετίζονται με τις δραστηριότητες τους και τις συναλλαγές τους με τον ΟΤΕ.

(iii) Ο ΟΤΕ υποχρεούται να δημοσιεύει στον δικτυακό του τόπο ορισμένους ή και όλους τους δείκτες αποδοτικότητας με κατάλληλη μορφή, διασφαλίζοντας την αρχή του επιχειρηματικού απορρήτου καθώς και την εμπιστευτικότητα κρίσιμων εμπορικών πληροφοριών (λχ. μέσες ή συνολικές εκτιμήσεις, ή αναλυτικά τις τιμές των δεικτών χωρίς να προσδιορίζεται το όνομα του παρόχου) κατόπιν σχετικού αιτήματος από την Εθνική Επιτροπή Τηλεπικοινωνιών και Ταχυδρομείων και σύμφωνα με το περιεχόμενο αυτού. Οι δείκτες αποδοτικότητας δύνανται να περιλαμβάνουν (ενδεικτικά και όχι περιοριστικά) τα κάτωθι στοιχεία:

A. Δείκτες αποδοτικότητας σχετικά με την παροχή των προϊόντων ΑΡΥΣ:

(i) Αριθμός αιτημάτων ανά πάροχο και ανά ταχύτητα πρόσβασης

(ii) Αριθμός αιτημάτων που απορρίφθηκαν ανά λόγο απόρριψης

(iii) Αριθμός αιτημάτων που ικανοποιήθηκαν εντός προβλεπόμενου χρονοδιαγράμματος

(iv) Μέσος χρόνος παροχής της υπηρεσίας ανά πάροχο

(v) Αριθμός ενεργών συνδέσεων DSL ανά τοπικό κέντρο

(vi) Μέσο χρόνο παροχής της αντίστοιχης υπηρεσίας προς λιανικούς χρήστες

B. Δείκτες αποδοτικότητας σχετικά με την παροχή των προϊόντων ΟΚΣΥΑ:

(i) Αριθμός αιτημάτων που παραλήφθηκαν ανά πάροχο, ανά σημείο διασύνδεσης και ανά είδος

(ii) Αριθμός αιτημάτων που απορρίφθηκαν ανά λόγο απόρριψης

(iii) Αριθμός αιτημάτων που ικανοποιήθηκαν εντός προβλεπόμενου χρονοδιαγράμματος

(iv) Μέσος χρόνος παροχής της υπηρεσίας ανά πάροχο

Γ. Δείκτες αποδοτικότητας σχετικά με βλάβες και επισκευές:

(i) Αριθμός νέων παροχών ΑΡΥΣ/ΟΚΣΥΑ που αναφέρθηκαν ως προβληματικές ανά τύπο πρόσβασης

(ii) Μέσος όρος χρόνου επιδιόρθωσης βλαβών ΑΡΥΣ/ΟΚΣΥΑ ανά πάροχο

(iii) Αριθμός βλαβών ΑΡΥΣ/ΟΚΣΥΑ που επιλύθηκαν εντός του συμφωνημένου χρονικού πλαισίου ( βασικό SLA)

Δ. Δείκτες αποδοτικότητας σχετικά με τη Συνεγκατάσταση (εφόσον υπάρχει):

(i) Μέσος χρόνος μελέτης και υλοποίησης ανά περίπτωση και ανά πάροχο





5.1.6 Ο ΟΤΕ υποχρεούται να δημοσιοποιεί πληροφορίες σε σχέση με την ποιότητα υπηρεσίας (Quality Of Service, QOS). Πιο συγκεκριμένα ο ΟΤΕ υποχρεώνεται να δημοσιεύει ως μέρος της Προσφοράς Αναφοράς:

(i) Σύντομη τεχνική περιγραφή της τεχνικής υλοποίησης/ σχεδίασης/λύσης του βασικού προϊόντος λιανικής πρόσβασης και χονδρικής πρόσβασης (ΑΡΥΣ) με ποιότητα best-effort.

(ii) Σε περίπτωση που ο ΟΤΕ προβεί στην εμπορική εισαγωγή νέων λιανικών προϊόντων τα οποία υλοποιούνται με τεχνικά χαρακτηριστικά, σχεδίαση και υλοποίηση συγκεκριμένης εγγυημένης ποιότητας (ανώτερης από επίπεδο best effort) π.χ. managed VOIP πάνω από DSL, IPTV πάνω από DSL κλπ.): Σύντομη τεχνική περιγραφή της τεχνικής υλοποίησης/σχεδίασης/λύσης του βασικού προϊόντος λιανικής πρόσβασης με συγκεκριμένη εγγυημένη ποιότητα ανώτερη από best-effort.

5.1.7 Ο ΟΤΕ υποχρεούται να προβαίνει σε προηγούμενη ειδοποίηση / ενημέρωση της Εθνικής Επιτροπής Τηλεπικοινωνιών και Ταχυδρομείων και των εναλλακτικών παρόχων αναφορικά με τους όρους και τις συνθήκες παροχής υπηρεσιών, καθώς και τις τεχνολογικές εξελίξεις. Η ως άνω ειδοποίηση / ενημέρωση η οποία πρέπει να γίνεται σε εύλογα ικανό -κατά αντικειμενική κρίση- χρονικό διάστημα πριν από την προβλεπόμενη ημερομηνία εφαρμογής της αλλαγής οφείλει να περιέχει κατ'ελάχιστον τα παρακάτω στοιχεία:

(i) Παρών όρος, παρούσα συνθήκη, παρόν τέλος

(ii) Προτεινόμενη αλλαγή και ημερομηνία εφαρμογής

(iii) Συσχετιζόμενοι όροι/άρθρα της Προσφοράς Αναφοράς που επηρεάζονται από την προτεινόμενη αλλαγή

5.1.8 Διατηρείται η υποχρέωση του ΟΤΕ να κοινοποιεί στην Εθνική Επιτροπή Τηλεπικοινωνιών και Ταχυδρομείων κάθε σύμβαση ΧΕΠ που υπογράφεται με παρόχους με βάση τη δημοσιευμένη Προσφορά Αναφοράς ΧΕΠ, καθώς και κάθε «πέραν του βασικού» ("advanced") SLA που τυχόν προσφέρεται από τον ΟΤΕ, βάσει εμπορικής συμφωνίας.

#### 6 Υποχρέωση Λογιστικού Διαχωρισμού

Η εταιρεία ΟΤΕ ΑΕ φέρει υποχρέωση Λογιστικού Διαχωρισμού, η οποία υλοποιείται σύμφωνα με τα όσα περιγράφονται σχετικά με την αγορά χονδρικής ευρυζωνικής πρόσβασης στην απόφαση της Εθνικής Επιτροπής Τηλεπικοινωνιών και Ταχυδρομείων 482/051/26.5.2008 με θέμα «Μεθοδολογίες/ Αρχές Κοστολόγησης και Λογιστικού Διαχωρισμού για την υλοποίηση των επιβληθέντων στον ΟΤΕ ρυθμιστικών υποχρεώσεων ελέγχου τιμών, κοστολόγησης και λογιστικού διαχωρισμού στις επιμέρους ορισθείσες αγορές ηλεκτρονικών επικοινωνιών και λοιπές ρυθμίσεις».

6.1 Η υποχρέωση λογιστικού διαχωρισμού που επιβάλλεται δυνάμει της παρούσας εφαρμόζεται στο σύνολο της σχετικής αγοράς, συμπεριλαμβανομένων και των πιθανών προσφορών υπηρεσιών χονδρικής του ΟΤΕ που αφορούν οπτικές ίνες.

#### 7 Υποχρέωση Ελέγχου Τιμών και Κοστολόγησης

7.1 Η εταιρεία ΟΤΕ ΑΕ φέρει τις ακόλουθες υποχρεώσεις ελέγχου τιμών και κοστολόγησης:

7.1.1 Ο ΟΤΕ φέρει υποχρέωση κοστοστρεφούς τιμολόγησης για τις υπηρεσίες χονδρικής ευρυζωνικής πρόσβασης και των συναφών ευκολιών. Ειδικότερα:

(i) ο ΟΤΕ υποχρεούται να παρέχει κοστοστρεφείς τιμές χονδρικής ευρυζωνικής πρόσβασης βάσει της μεθοδολογίας Μέσου Μακροπρόθεσμου Επαυξητικού Κόστους με βάση το Τρέχον Κόστος των Παγίων (ΜΜΕΚ/TK (LRAIC/Current Cost)). Ο ΟΤΕ οφείλει να εξάγει τις τιμές για την υπηρεσία ευρυζωνικής πρόσβασης ΑΡΥΣ (BRAS & DSLAM) βάσει της μεθοδολογίας ΜΜΕΚ-ΤΚ από κοστολογικό μοντέλο «top-down» και τις τιμές των υπηρεσιών για τις συναφείς ευκολίες όπως οι υπηρεσίες ΟΚΣΥΑ Τύπου ΦΥΠ & ΟΛΟ βάσει της μεθοδολογίας ΜΜΕΚ-ΤΚ από κοστολογικά μοντέλα bottom-up.

(ii) Κατά τον καθορισμό των τιμών των υπηρεσιών που εμπίπτουν στην ορισθείσα σχετική αγορά πρέπει να ενσωματώνονται οι αποτελεσματικές επιχειρησιακές επιλογές και δυναμικές της αγοράς. Προκειμένου να ενσωματωθούν οι εν λόγω αλλαγές η Εθνική Επιτροπή Τηλεπικοινωνιών και Ταχυδρομείων διατηρεί το δικαίωμα να καλέσει, με μεταγενέστερη απόφαση της, την ΟΤΕ ΑΕ να τροποποιήσει το υφιστάμενο κοστολογικό σύστημά της.

7.1.2 Οι τιμές των προσφορών της ΧΕΠ πρέπει να διαμορφώνονται σε τέτοιο επίπεδο που να αποφεύγεται το φαινόμενο του «ψαλιδίσματος» της κερδοφορίας (scissors effect)/ ή και συμπίεσης τιμών στην αγορά της ΑΠΤΒ. Για τον σκοπό αυτό θα εξετάζονται οι τιμές να βρίσκονται σε τέτοιο επίπεδο ώστε να διαμορφώνεται ένας ικανοποιητικός οικονομικός χώρος (economic space) μεταξύ ΑΠΤΒ και ΧΕΠ, επαρκής για την ανάπτυξη του ανταγωνισμού και την συνεχή γεωγραφική επέκτασή της ΑΠΤΒ. Οι τιμές της υπηρεσίας ΧΕΠ θα πρέπει να είναι αντίστοιχες με το κόστος ενός νεοεισερχόμενου παρόχου στην αγορά, του οποίου η στρατηγική της επέκτασης των υποδομών του βασίζεται στην Αδεσμοποίηση Πρόσβαση στον ΤΒ. Οι δαπάνες αυτές μπορούν να αξιολογηθούν βάσει πρότυπου τεχνικοοικονομικού μοντέλου και η μεθοδολογία για την εφαρμογή του θα διαμορφωθεί μέσω διαδικασίας δημόσιας διαβούλευσης.

7.1.3 Ο ΟΤΕ φέρει υποχρέωση ελέγχου τιμών. Ειδικότερα:

(i) Εφόσον δεν ορίζεται άλλως στην παρούσα, διατηρούνται οι υποχρεώσεις που προβλέπονται στην απόφαση της Εθνικής Επιτροπής Τηλεπικοινωνιών και Ταχυδρομείων ΑΠ 482/051/26.5.2008 με θέμα «Μεθοδολογίες/ Αρχές Κοστολόγησης και Λογιστικού Διαχωρισμού για την υλοποίηση των επιβληθέντων στον ΟΤΕ ρυθμιστικών υποχρεώσεων ελέγχου τιμών, κοστολόγησης και λογιστικού διαχωρισμού στις επιμέρους ορισθείσες αγορές ηλεκτρονικών επικοινωνιών και λοιπές ρυθμίσεις», σχετικά με την αγορά υπηρεσιών της χονδρικής ευρυζωνικής πρόσβασης.

(ii) με βάση την υποχρέωση της μη-διακριτικής μεταχείρισης στις υπηρεσίες χονδρικής, η Εθνική Επιτροπή Τηλεπικοινωνιών και Ταχυδρομείων δύναται να αιτηθεί την ταυτόχρονη εξέταση των χαρακτηριστικών των διαθέσιμων προσφορών στην αγορά χονδρικής και των αντίστοιχων/ σχετικών λιανικών προσφορών της ΟΤΕ ΑΕ προκειμένου να εξασφαλίσει την δυνατότητα των εναλλακτικών παρόχων να «επαναλάβουν» (replicate) τις αντίστοιχες σχετικές λιανικές προσφορές του ΟΤΕ, σε σχέση με τις διαθέσιμες σε αυτούς, προσφορές στην αγορά χονδρικής. Εάν αυτή η δυνατότητα επανάληψης (replicability) μεταξύ των διαθέσιμων προσφορών στην

αγορά χονδρικής και των αντίστοιχων/ σχετικών λιανικών προσφορών δεν αποδεικνύεται, η Εθνική Επιτροπή Τηλεπικοινωνιών και Ταχυδρομείων δύναται ιδίως και με την επιφύλαξη των σχετικών αρμοδιοτήτων της για την (ex post) εφαρμογή της νομοθεσίας περί ελεύθερου ανταγωνισμού:

(i) να επιβάλει τροποποιήσεις στις αντίστοιχες προσφορές χονδρικής, ή /και

(ii) να επιβάλλει κυρώσεις στην ΟΤΕ ΑΕ εφόσον διαπιστωθεί η παραβίαση της υποχρέωσης της μη διακριτικής μεταχείρισης,

7.1.4 Για τις περιπτώσεις όπου η ΟΤΕ ΑΕ δεν παρέχει στην Εθνική Επιτροπή Τηλεπικοινωνιών και Ταχυδρομείων ακριβή στοιχεία για τον έλεγχο τιμών σύμφωνα με τις υποχρεώσεις του όπως αυτές ορίζονται στην ΑΠ ΕΕΤΤ 482/051/26.5.2008, η Εθνική Επιτροπή Τηλεπικοινωνιών και Ταχυδρομείων δύναται να εξάγει τιμές:

(i) είτε εφαρμόζοντας τη μέθοδο σύγκρισης τιμών (benchmarking), λαμβάνοντας ιδίως υπόψη τις διαθέσιμες τιμές σε συγκρίσιμες ανταγωνιστικές αγορές Κρατών - Μελών της Ευρωπαϊκής Ένωσης), όπως ορίζεται στο άρθρο 45, Παρ 6 του Νόμου 3431/2006)

(ii) είτε χρησιμοποιώντας τεχνικοοικονομικά μοντέλα άλλα από αυτά της ΟΤΕ ΑΕ, χρησιμοποιώντας δεδομένα / πληροφορίες που έχει η ίδια συλλέξει, και να απαιτήσει την άμεση εφαρμογή των τιμών αυτών (άρθροα 45 παρ. 4 του Ν, 3431/2006).

8 Τελική / Μεταβατική Διάταξη αναφορικά με την υποχρέωση κοστολόγησης και ελέγχου τιμών

8.1.1 Σύμφωνα με τα οριζόμενα στην ΑΠ ΕΕΤΤ 482/051/26.5.2008, η ΟΤΕ ΑΕ υποχρεούται να εισάγει στο κοστολογικό της σύστημα Top Down LRIC τις υπηρεσίες ΑΡΥΣ (BRAS & DSLAM) και να δημιουργήσει μοντέλα bottom up LRIC για τις υπηρεσίες ΟΚΣΥΑ ΟΛΟ & ΦΥΠ, όπως αυτές έχουν οριστεί στο άρθρο ΙΙΙ.3 της παρούσας (Υποχρέωση πρόσβασης και χρήσης ειδικών ευκολιών δικτύου). Δια της παρούσας επιβάλλεται στην εταιρεία ΟΤΕ ΑΕ υποχρέωση να εξάγει τιμές για τις ανωτέρω υπηρεσίες στον πρώτο κοστολογικό έλεγχο μετά τη θέση σε ισχύ της παρούσας απόφασης.

8.1.2 Μέχρι την ημερομηνία εφαρμογής της σχετικής απόφασης του ανωτέρω κοστολογικού ελέγχου, διατηρούνται σε ισχύ οι τρέχουσες υποχρεώσεις ελέγχου τιμών της ΟΤΕ ΑΕ, όπως αυτές ορίζονται στις ΑΠ ΕΕΤΤ 389/051/2006 (ΦΕΚ 891/Β/12.7.2006), 437/001/1.6.2007 (ΦΕΚ 891/Β/12.7.2006), 448/206/21.8.2007 όπως ισχύει τροποποιηθείσα (ΦΕΚ 1731/Β/30.8.2007).

Β. Ο Οργανισμός Τηλεπικοινωνιών της Ελλάδος, ως επιχείρηση με ΣΙΑ στην αγορά χονδρικής ευρυζωνικής πρόσβασης υποχρεούται να εκπληρώσει όλες τις υποχρεώσεις που επιβάλλονται με την παρούσα, σύμφωνα με τα αναφερόμενα στην κείμενη Εθνική και Ευρωπαϊκή νομοθεσία.

Γ. Εκτός αν άλλως ορίζεται στην παρούσα απόφαση, από την έναρξη ισχύος της καταργείται κάθε άλλη γενική ή ειδική διάταξη απόφασης της Εθνικής Επιτροπής Τηλεπικοινωνιών και Ταχυδρομείων, που αντίκειται στις διατάξεις της παρούσας απόφασης ή κατά το μέρος που ρυθμίζει κατά διάφορο τρόπο θέματα που ρυθμίζονται με την παρούσα απόφαση.

Δ. Προσαρτάται και αποτελεί αναπόσπαστο μέρος της παρούσας απόφασης το ακόλουθο Παράρτημα:

## Παράρτημα Ι

### Ελάχιστο περιεχόμενο Προσφοράς Αναφοράς Χονδρικής Ευρυζωνικής Πρόσβασης (Reference Broadband Offer, RBO)

Τα κάτωθι στοιχεία συνιστούν τον κατάλογο με τα ελάχιστα δεδομένα που πρέπει να περιλαμβάνονται στην Προσφορά Αναφοράς ΧΕΠ του ΟΤΕ.

#### Α. Προϋποθέσεις πρόσβασης bitstream

1. Στοιχεία δικτύου στα οποία προσφέρεται η πρόσβαση,

2. Πληροφορίες που αφορούν τις θέσεις των τόπων φυσικής πρόσβασης<sup>14</sup>, συμπεριλαμβανομένων πληροφοριών σχετικά με το τα σημεία διασύνδεσης

3. Διαφοροποίηση ποιότητας της υπηρεσίας σε σχέση με την πρόσβαση στα (α), (β),

4. Τεχνικοί όροι που συνδέονται με την πρόσβαση στα (α), (β) και (γ),

5. Διαδικασίες παραγγελιών, μετάβασης μεταξύ υπηρεσιών και παροχής υπηρεσιών, περιορισμοί χρήσης.

#### Β. Υπηρεσίες συνεγκατάστασης

1. Πληροφορίες σχετικά με τα Δικτυακά Κέντρα του κοινοποιημένου φορέα εκμετάλλευσης.

2. Δυνατότητες συνεγκατάστασης στα Δικτυακά Κέντρα που αναφέρονται στο σημείο 1 (συμπεριλαμβανομένης της φυσικής συνεγκατάστασης και, ενδεχομένως, της απομακρυσμένης και της εικονικής συνεγκατάστασης).

3. Χαρακτηριστικά εξοπλισμού: περιορισμοί, εφόσον υπάρχουν, στον εξοπλισμό που μπορεί να συνεγκατασταθεί.

4. Θέματα ασφαλείας: μέτρα που λαμβάνονται από τον κοινοποιημένο φορέα εκμετάλλευσης για την ασφάλεια των χώρων του.

5. Προϋποθέσεις πρόσβασης για το προσωπικό ανταγωνιστικών φορέων εκμετάλλευσης.

6. Προδιαγραφές ασφαλείας.

7. Κανόνες για τη διάθεση χώρου στις περιπτώσεις όπου ο χώρος συνεγκατάστασης είναι περιορισμένος.

8. Προϋποθέσεις για την επιθεώρηση, από τους δικαιούχους, των χώρων στους οποίους διατίθεται φυσική συνεγκατάσταση ή των Δικτυακών Κέντρων όπου η συνεγκατάσταση δεν έχει γίνει δεκτή λόγω έλλειψης χωρητικότητας.

#### Γ. Συστήματα Πληροφοριών

Προϋποθέσεις πρόσβασης στα συστήματα λειτουργικής υποστήριξης, στα συστήματα πληροφοριών ή στις βάσεις δεδομένων του κοινοποιημένου φορέα εκμετάλλευσης για προπαραγγελία, παραγγελία, παροχή υπηρεσιών, συντήρηση και επισκευή και τιμολόγηση.

#### Δ. Όροι Παροχής

1. Προθεσμία ανταπόκρισης στις αιτήσεις παροχής υπηρεσιών και ευκολιών, συμφωνίες επιπέδου υπηρεσι-

<sup>14</sup> Η διάθεση των πληροφοριών μπορεί να περιοριστεί στους ενδιαφερόμενους για να αποφευχθούν θέματα δημόσιας ασφάλειας

ών, επιδιόρθωση σφαλμάτων, διαδικασίες αποκτάστας του κανονικού επιπέδου υπηρεσιών και παράμετροι ποιότητας υπηρεσιών.

2. Τυποποιημένοι όροι συμβάσεως, συμπεριλαμβανομένης, ανάλογα με την περίπτωση, αποζημίωσης, σε περίπτωση μη τήρησης των προβλεπόμενων προθεσμιών.

3. Τιμές ή τρόποι τιμολόγησης για κάθε προαναφερόμενο χαρακτηριστικό, λειτουργία και ευκολία.

Ε. Η ισχύς της παρούσας απόφασης άρχεται από την ημερομηνία δημοσίευσής της στην Εφημερίδα της Κυβέρνησης.

ΣΤ. Η παρούσα απόφαση και το Παράρτημα αυτής να κοινοποιηθούν στον Οργανισμό Τηλεπικοινωνιών της Ελλάδος, ως επιχείρηση κατέχουσα ΣΙΑ στη σχετική αγορά χονδρικής ευρυζωνικής πρόσβασης.

Ζ. Η παρούσα απόφαση και το Παράρτημα αυτής να κοινοποιηθούν στην Ευρωπαϊκή Επιτροπή σύμφωνα με το άρθρο 16 παρ.3 του ν. 3431/2006.

Η. Η απόφαση αυτή και το Παράρτημα αυτής, να δημοσιευθούν στην Εφημερίδα της Κυβερνήσεως.

Μαρούσι, 23 Ιουλίου 2009

Ο Πρόεδρος

Καθηγητής ΝΙΚ. ΑΛΕΞΑΝΔΡΙΔΗΣ

Αριθμ. 526/45

(2)

«Κύρωση της υπ' αριθ. 21/03B υπογραφείσας Σύμβασης μεταξύ της Εθνικής Επιτροπής Τηλεπικοινωνιών και Ταχυδρομείων (ΕΕΤΤ) και της εταιρείας Telcordia Technologies Inc., με θέμα «Τροποποίηση και Χρονική Επέκταση της υπ' αριθ. 21/03 Σύμβασης της Εθνικής Επιτροπής Τηλεπικοινωνιών και Ταχυδρομείων με την εταιρεία Telcordia Technologies Inc. Αναδόχου του Έργου για την "Ανάπτυξη, Εγκατάσταση και Συντήρηση της Εθνικής Βάσης Δεδομένων Αναφοράς για την Φορητότητα (ΕΒΔΑΦ) καθώς και τη Λειτουργία και Διαχείριση αυτής για το χρονικό διάστημα με πέντε (5) ετών"».

#### Η ΕΘΝΙΚΗ ΕΠΙΤΡΟΠΗ ΤΗΛΕΠΙΚΟΙΝΩΝΙΩΝ ΚΑΙ ΤΑΧΥΔΡΟΜΕΙΩΝ (ΕΕΤΤ)

Έχοντας υπόψη:

α. το ν. 3431/2006 «Περί Ηλεκτρονικών Επικοινωνιών και άλλες διατάξεις» (ΦΕΚ 13/Α/3.2.2006), και ιδίως το άρθρο 12 στοιχ. λη' αυτού,

β. την υπ' αριθμ. 78870/2001 κοινή υπουργική απόφαση «Κανονισμός Σύναψης Συμβάσεων Προμηθειών, Υπηρεσιών και Μελετών της Εθνικής Επιτροπής Τηλεπικοινωνιών και Ταχυδρομείων» (ΦΕΚ 1750/Β/31.12.2001),

γ. την υπ' αριθμ. 383/17/13.04.2006 απόφαση της Εθνικής Επιτροπής Τηλεπικοινωνιών και Ταχυδρομείων «Τροποποίηση Ποσών του Κανονισμού Σύναψης Συμβάσεων Προμηθειών, Υπηρεσιών και Μελετών της Εθνικής Επιτροπής Τηλεπικοινωνιών και Ταχυδρομείων» (ΦΕΚ 647/Β/24.05.2006),

δ. την υπ' αριθμ. 62189/2001 κοινή υπουργική απόφαση «Κανονισμός Οικονομικής Διαχείρισης της Εθνικής Επιτροπής Τηλεπικοινωνιών και Ταχυδρομείων» (ΦΕΚ 1391/Β/22.10.2001),

ε. την υπ' αριθμ. 237/84/3.12.2001 απόφαση της Εθνικής Επιτροπής Τηλεπικοινωνιών και Ταχυδρομείων «Κανονισμός Διαχείρισης Δαπανών της Εθνικής Επιτροπής Τηλεπικοινωνιών και Ταχυδρομείων και Παροχή σχετικών Έξουσιοδοτήσεων» (ΦΕΚ 1701/Β/18.12.2001),

στ. την υπ' αριθμ. 69452/5.6.1995 απόφαση του Υπουργού Μεταφορών και Επικοινωνιών, «Κανονισμός Εσωτερικής Λειτουργίας της Εθνικής Επιτροπής Τηλεπικοινωνιών και Ταχυδρομείων» (ΦΕΚ 505/Β' /7.6.1995),

ζ. την υπ' αριθμ. 254/71/31.5.2002 απόφαση της Εθνικής Επιτροπής Τηλεπικοινωνιών και Ταχυδρομείων «Κανονισμός Εισαγωγής της Φορητότητας Αριθμών στην Ελληνική Αγορά» (ΦΕΚ 791/Β/2002), όπως ισχύει τροποποιηθείσα με την ΑΠ ΕΕΤΤ 300/23/5.12.2003 (ΦΕΚ 1915/Β/2003) και την ΑΠ ΕΕΤΤ 351/75/20.5.2005 (ΦΕΚ 717/Β/2005),

η. την υπ' αριθμ. 288/153/4.7.2003 απόφαση της Εθνικής Επιτροπής Τηλεπικοινωνιών και Ταχυδρομείων, σύμφωνα με την οποία ο διενεργηθείς ανοικτός διαγωνισμός για την ανάθεση του Έργου «Ανάπτυξη, Εγκατάσταση και Συντήρηση της Εθνικής Βάσης Δεδομένων Αναφοράς για την Φορητότητα (ΕΒΔΑΦ) καθώς και τη Λειτουργία και Διαχείριση αυτής για το χρονικό διάστημα πέντε (5) ετών» κατακυρώθηκε στην Εταιρεία «Telcordia Technologies Inc.» και

θ. την από 17.7.2003, υπ. αριθ. 21/2003, υπογραφείσα Σύμβαση μεταξύ της Εθνικής Επιτροπής Τηλεπικοινωνιών και Ταχυδρομείων (ΕΕΤΤ) και της εταιρείας Telcordia Technologies Inc. Αναδόχου του Ανοικτού Διαγωνισμού για την ανάθεση του Έργου «Ανάπτυξη, Εγκατάσταση και Συντήρηση της Εθνικής Βάσης Δεδομένων Αναφοράς για την Φορητότητα (ΕΒΔΑΦ) καθώς και τη Λειτουργία και Διαχείριση αυτής για το χρονικό διάστημα πέντε (5) ετών», ιδίως το άρθρο 3.4. αυτής, σύμφωνα με το οποίο προβλέπεται ότι «...η Εθνική Επιτροπή Τηλεπικοινωνιών και Ταχυδρομείων, κατά τη λήξη της σύμβασης, διατηρεί μονομερώς το δικαίωμα ανανέωσης της σύμβασης, εφόσον τούτο κρίνεται απαραίτητο, για λόγους που αφορούν ιδίως τη διατήρηση της λειτουργίας των υπηρεσιών φορητότητας αριθμών κατά τη μεταβατική περίοδο αλλαγής του διαχειριστή της ΕΒΔΑΦ και κατ' εφαρμογή του Κανονισμού Προμηθειών της Εθνικής Επιτροπής Τηλεπικοινωνιών και Ταχυδρομείων (άρθρο 6, παρ. 5, στοιχείο vii). Η Εθνική Επιτροπή Τηλεπικοινωνιών και Ταχυδρομείων στην περίπτωση αυτή οφείλει να ανακοινώσει εγγράφως προς τον Ανάδοχο τουλάχιστον δύο (2) μήνες πριν τη λήξη της σύμβασης, την πρόθεσή της για ανανέωσή της. Η παράταση αφορά αποκλειστικώς εργασίες που περιλαμβάνονται στο αντικείμενο υπηρεσιών του άρθρου 3.1 της παρούσας Σύμβασης, και η αμοιβή του Αναδόχου θα υπολογισθεί με βάση τις τιμές μονάδας που προβλέπονται στην Οικονομική του Προσφορά, ωστόσο η Εθνική Επιτροπή Τηλεπικοινωνιών και Ταχυδρομείων διατηρεί το δικαίωμα διαπραγμάτευσης επί αυτών.»

ι. την υπ' αριθμ. 291/53/28.8.2003 απόφαση της Εθνικής Επιτροπής Τηλεπικοινωνιών και Ταχυδρομείων «Κύρωση της υπ' αριθ. 21/2003 υπογραφείσας Σύμβασης μεταξύ της Εθνικής Επιτροπής Τηλεπικοινωνιών και Ταχυδρομείων (ΕΕΤΤ) και της εταιρείας Telcordia Technologies Inc., Αναδόχου του Ανοικτού Διαγωνισμού για την ανά-

θεση του έργου “Ανάπτυξη, Εγκατάσταση και Συντήρηση της Εθνικής Βάσης Δεδομένων Αναφοράς για την Φορητότητα (ΕΒΔΑΦ) καθώς και τη λειτουργία και διαχείριση αυτής για το χρονικό διάστημα πέντε (5) ετών”, (ΦΕΚ 1279/Β/10.9.2003),

ια. την υπ’ αριθμ. 300/22/5.12.2003 απόφαση της Εθνικής Επιτροπής Τηλεπικοινωνιών και Ταχυδρομείων «Παράταση Ημερομηνίας Έναρξης Υλοποίησης και Λειτουργίας της Εθνικής Βάσης Δεδομένων Αναφοράς για την Φορητότητα στην Ελλάδα», (ΦΕΚ 1915/Β/23.12.2003),

ιβ. την υπ’ αριθμ. 302/13/22.12.2003 απόφαση της Εθνικής Επιτροπής Τηλεπικοινωνιών και Ταχυδρομείων «Παράταση Χρονοδιαγράμματος του Έργου “Ανάπτυξη, Εγκατάσταση και Συντήρηση της Εθνικής Βάσης Δεδομένων Αναφοράς για την Φορητότητα (ΕΒΔΑΦ) καθώς και τη λειτουργία και Διαχείριση αυτής για το χρονικό διάστημα πέντε (5) ετών” - Τροποποίηση / Χρονική Επέκταση της από 17.7.2003 σχετικής Σύμβασης»,

ιγ. την από 20.1.2004, υπ’ αριθ. 21/03Α, υπογραφείσα «Τροποποίηση/ Χρονική Επέκταση της υπ. αριθμ. 21/2003 Σύμβασης μεταξύ της Εθνικής Επιτροπής Τηλεπικοινωνιών και Ταχυδρομείων (ΕΕΤΤ) και της εταιρείας Telcordia Technologies Inc., Αναδόχου του Ανοιχτού Διαγωνισμού για την ανάθεση του έργου “Ανάπτυξη, Εγκατάσταση και Συντήρηση της Εθνικής Βάσης Δεδομένων Αναφοράς για την Φορητότητα (ΕΒΔΑΦ) καθώς και τη λειτουργία και διαχείριση αυτής για το χρονικό διάστημα πέντε (5) ετών”,

ιδ. το από 14.1.2009 με αριθ. πρωτ. 1699/Φ. 300 έγγραφο της Εθνικής Επιτροπής Τηλεπικοινωνιών και Ταχυδρομείων προς τους πληρεξουσούς δικηγόρους της εταιρείας Telcordia Technologies Inc., κοινοποιούμενο στην εταιρεία SPIRIT Α.Ε., με θέμα «Σύμβαση μεταξύ της Εθνικής Επιτροπής Τηλεπικοινωνιών και Ταχυδρομείων και της Εταιρείας Telcordia Technologies Inc. για την Εθνική Βάση Δεδομένων Αναφοράς για τη Φορητότητα (ΕΒΔΑΦ), όπως ισχύει τροποποιηθείσα»,

ιε. το από 14.1.2009 με αριθ. Πρωτ 1697/Φ. 300/14.1.2009 έγγραφο της Εθνικής Επιτροπής Τηλεπικοινωνιών και Ταχυδρομείων προς Τηλεπικοινωνιακούς Παρόχους «Σύμβαση μεταξύ της Εθνικής Επιτροπής Τηλεπικοινωνιών και Ταχυδρομείων και της Εταιρείας Telcordia Technologies Inc. για την Εθνική Βάση Δεδομένων Αναφοράς για τη Φορητότητα (ΕΒΔΑΦ), όπως ισχύει τροποποιηθείσα»,

ιστ. το από 21.1.2009 με αριθ. πρωτ. ΕΕΤΤ 2937/21.1.2009 έγγραφο της εταιρείας Telcordia Technologies Inc. σε απάντηση στο ως άνω, σχετ. ιδ’, έγγραφο της Εθνικής Επιτροπής Τηλεπικοινωνιών και Ταχυδρομείων,

ιζ. τα έγγραφα των εταιρειών LANNET Α.Ε., ΜΑΚΕΔΟΝΙΚΕΣ ΤΗΛΕΠΙΚΟΙΝΩΝΙΕΣ, ΟΝ TELECOMS Α.Ε., WIND ΤΗΛΕΠΙΚΟΙΝΩΝΙΕΣ ΑΕΒΕ, VIVODI, FORTHNET, HOL και COSMOTE, με αρ. πρωτ. ΕΕΤΤ 2514/ 20.1.2009, 2472/ 19.1.2009, 2735/ 20.1.2009, 2746/ 20.1.2009, 3281/22.1.2009, 3395/ 22.1.2009, 3457/ 23.1.2009 και 3801/ 26.1.2009 αντίστοιχα, σε απάντηση στο ως άνω, σχετ. ιε’, έγγραφο της Εθνικής Επιτροπής Τηλεπικοινωνιών και Ταχυδρομείων,

ιη. το από 26.1.2009 με αριθ. πρωτ. 4048/Φ. 300 έγγραφο της Εθνικής Επιτροπής Τηλεπικοινωνιών και Ταχυ-

δρομείων με θέμα «Συζήτηση σχετικά με το ενδεχόμενο επέκτασης της σύμβασης μεταξύ της Εθνικής Επιτροπής Τηλεπικοινωνιών και Ταχυδρομείων και της Εταιρείας Telcordia Technologies Inc. για την Εθνική Βάση Δεδομένων Αναφοράς για τη Φορητότητα (ΕΒΔΑΦ),

ιθ. την από 30.1.2009 διενεργηθείσα συνάντηση στελεχών της Εθνικής Επιτροπής Τηλεπικοινωνιών και Ταχυδρομείων και εκπροσώπων της εταιρείας Telcordia Technologies Inc.,

κ. το με αριθ. πρωτ. ΕΕΤΤ 5860/3.2.2009 έγγραφο της εταιρείας Telcordia Technologies Inc., με θέμα «Σύμβαση για την ΕΒΔΑΦ μεταξύ Εθνικής Επιτροπής Τηλεπικοινωνιών και Ταχυδρομείων & TELCORDIA»,

κα. την υπ’ αριθμ. 512/038/23.2.2009 απόφαση της Εθνικής Επιτροπής Τηλεπικοινωνιών και Ταχυδρομείων, με την οποία αποφασίστηκε η τροποποίηση της υπ’ αριθμ. 288/153/4.7.2003 απόφασης Εθνικής Επιτροπής Τηλεπικοινωνιών και Ταχυδρομείων και η χρονική επέκταση της υπ’ αριθ. 21/2003 Σύμβασης της Εθνικής Επιτροπής Τηλεπικοινωνιών και Ταχυδρομείων με την εταιρεία Telcordia Technologies Inc. Αναδόχου του Έργου για την “Ανάπτυξη, Εγκατάσταση και Συντήρηση της Εθνικής Βάσης Δεδομένων Αναφοράς για την Φορητότητα (ΕΒΔΑΦ) καθώς και τη λειτουργία και Διαχείριση αυτής για το χρονικό διάστημα πέντε (5) ετών”,

κβ. την υπ’ αριθ. 21/03Β υπογραφείσα Σύμβαση μεταξύ της Εθνικής Επιτροπής Τηλεπικοινωνιών και Ταχυδρομείων (ΕΕΤΤ) και της εταιρείας Telcordia Technologies Inc., “Τροποποίηση και Χρονική Επέκταση της υπ’ αριθ. 21/03 Σύμβασης της Εθνικής Επιτροπής Τηλεπικοινωνιών και Ταχυδρομείων με την εταιρεία Telcordia Technologies Inc. Αναδόχου του Έργου για την “Ανάπτυξη, Εγκατάσταση και Συντήρηση της Εθνικής Βάσης Δεδομένων Αναφοράς για την Φορητότητα (ΕΒΔΑΦ) καθώς και τη λειτουργία και Διαχείριση αυτής για το χρονικό διάστημα πέντε (5) ετών”,

κγ. την υπ’ αριθ. 17025/5.6.2009 Εισήγηση της αρμόδιας υπηρεσίας της Εθνικής Επιτροπής Τηλεπικοινωνιών και Ταχυδρομείων για την κύρωση της ως άνω υπ’ αριθ. 21/03Β υπογραφείσας Σύμβασης μεταξύ της Εθνικής Επιτροπής Τηλεπικοινωνιών και Ταχυδρομείων (ΕΕΤΤ) και της εταιρείας Telcordia Technologies Inc.,

κδ. το γεγονός ότι από τις διατάξεις της παρούσας απόφασης δεν προκαλείται δαπάνη σε βάρος του κρατικού προϋπολογισμού, επειδή:

1. Σύμφωνα με το άρθρο 1, παρ. 1. της από 17.7.2003 (αριθ. 21/2003) Σύμβασης μεταξύ της Εθνικής Επιτροπής Τηλεπικοινωνιών και Ταχυδρομείων και της εταιρείας Telcordia Technologies Inc., όπως τροποποιήθηκε με την υπ’ αριθ. 21/03Α Σύμβαση (στο εξής «Σύμβαση»), ως Περίοδος Λειτουργίας και Διαχείρισης ορίστηκε το «χρονικό διάστημα από την ημερομηνία έναρξης της λειτουργίας και διαχείρισης της ΕΒΔΑΦ από τον Ανάδοχο μέχρι τη λήξη αυτής, για το οποίο διάστημα ο Ανάδοχος θα έχει την πλήρη ευθύνη για τη διαχείριση και θα μεριμνά για την καλή λειτουργία του Έργου με δαπάνες του. Το εν λόγω χρονικό διάστημα ορίζεται σε πέντε (5) έτη από την έναρξη λειτουργίας της ΕΒΔΑΦ»,

2. Σύμφωνα με το άρθρο 5 της υπ’ αριθ. 21/03Α Σύμβασης, όπως αυτό προστέθηκε στην υπ’ αριθ. 21/03 Σύμ-

βαση, ρητά αναφέρεται ότι «Η περίοδος λειτουργίας και διαχείρισης της ΕΒΔΑΦ αρχίζει από την 1.3.2004, ημερομηνία από την οποία θα διατίθεται η υπηρεσία φορητότητας αριθμών κινητής τηλεφωνίας, ανεξάρτητα από τον χρόνο ολοκλήρωσης των δοκιμών αποδοχής του Έργου».

3. Η Εθνική Επιτροπή Τηλεπικοινωνιών και Ταχυδρομείων σε εφαρμογή των προβλεπομένων στη διάταξη του άρθρου 3.4.(ως άνω σχετ. θ') της σχετικής σύμβασης με την εταιρεία Telcordia Technologies Inc., και για λόγους που αφορούν ιδίως τη διατήρηση της λειτουργίας των υπηρεσιών φορητότητας αριθμών κατά τη μεταβατική περίοδο αλλαγής του διαχειριστή της ΕΒΔΑΦ, ανακοίνωσε εγγράφως (ως άνω σχετ. ιδ') προς τον Ανάδοχο δύο (2) μήνες πριν τη λήξη της μεταξύ των σύμβασης την πρόθεσή της για ανανέωση αυτής. Το ίδιο έπραξε και προς τους Τηλεπικοινωνιακούς Παρόχους, για την ενημέρωσή τους.

4. Η ανάδοχος εταιρεία Telcordia Technologies Inc. εξέφρασε τόσο προφορικά όσο και εγγράφως την πρόθεσή της να συνεχίσει να παρέχει τις προβλεπόμενες στη Σύμβαση και το Νόμο υπηρεσίες της, πρότεινε δε την παράταση της Σύμβασης με την Εθνική Επιτροπή Τηλεπικοινωνιών και Ταχυδρομείων διατηρώντας τους ίδιους όρους και προϋποθέσεις, την ίδια τιμή ανά μεταφορά, και για χρονικό διάστημα που να ανέρχεται σε τέσσερα (4) έτη, και εωσότου η Εθνική Επιτροπή Τηλεπικοινωνιών και Ταχυδρομείων ολοκληρώσει τις διαδικασίες επιλογής νέου αναδόχου, προκειμένου να διατηρηθεί η παροχή της υπηρεσίας κατά τη μεταβατική αυτή περίοδο.

5. Οι Τηλεπικοινωνιακοί Πάροχοι εξέφρασαν (ως άνω σχετ. ιζ') την ικανοποίησή τους για τις παρεχόμενες από την εταιρεία Telcordia Technologies Inc. υπηρεσίες.

6. Η δυνατότητα, σύμφωνα με την παρούσα, ανανέωσης της Σύμβασης αφορά κυρίως στη διατήρηση της λειτουργίας των υπηρεσιών φορητότητας αριθμών κατά τη μεταβατική περίοδο αλλαγής του διαχειριστή της ΕΒΔΑΦ, ο οποίος σύμφωνα άλλωστε και με τα οριζόμενα σε σχετική διάταξη του Κανονισμού Φορητότητας (άρθρο 10, παρ. 4), επιλέγεται από την Εθνική Επιτροπή Τηλεπικοινωνιών και Ταχυδρομείων ανά πενταετία με διαγωνιστική διαδικασία.

7. Ενόψει των ανωτέρω, εωσότου ολοκληρωθούν οι διαδικασίες επιλογής νέου λειτουργού και διαχειριστή της ΕΒΔΑΦ, θεωρείται εύλογο δύναται να κριθεί η χρονική επέκταση της Σύμβασης της Εθνικής Επιτροπής Τηλεπικοινωνιών και Ταχυδρομείων με την Ανάδοχο εταιρεία Telcordia Technologies Inc., η οποία δεν θα υπερβαίνει το ήμισυ της αρχικής προβλεφθείσης Περιόδου λειτουργίας και Διαχείρισης, όπως αυτή ορίσθηκε στο άρθρο 1.1. της Σύμβασης.

8. Στην απόφαση της Εθνικής Επιτροπής Τηλεπικοινωνιών και Ταχυδρομείων ΑΠ 512/038/23.2.2009, παρέχεται εξουσιοδότηση στον Πρόεδρο της Εθνικής Επιτροπής Τηλεπικοινωνιών και Ταχυδρομείων να επιμεληθεί την υποβολή της ανωτέρω τροποποιητικής πράξης χρονικής επέκτασης της αρχικής συμβάσεως (υπ' αριθ. 21/03, όπως ισχύει) προς κύρωση από την Ολομέλεια της Εθνικής Επιτροπής Τηλεπικοινωνιών και Ταχυδρομείων, και

δημοσίευση της σχετικής απόφασης αυτής στην Εφημερίδα της Κυβερνήσεως, αποφασίζει:

1. Κυρώνεται η υπ' αριθ. 21/03B υπογραφέισα Σύμβαση μεταξύ της Εθνικής Επιτροπής Τηλεπικοινωνιών και Ταχυδρομείων (ΕΕΤΤ) και της εταιρείας Telcordia Technologies Inc., «Τροποποίηση και Χρονική Επέκταση της υπ' αριθ. 21/03 Σύμβασης της Εθνικής Επιτροπής Τηλεπικοινωνιών και Ταχυδρομείων με την εταιρεία Telcordia Technologies Inc. Αναδόχου του Έργου για την «Ανάπτυξη, Εγκατάσταση και Συντήρηση της Εθνικής Βάσης Δεδομένων Αναφοράς για την Φορητότητα (ΕΒΔΑΦ) καθώς και τη Λειτουργία και Διαχείριση αυτής για το χρονικό διάστημα πέντε (5) ετών», όπως αυτή επισυνάπτεται ως Παράρτημα στην παρούσα.

2. Η παρούσα απόφαση και το Παράρτημα αυτής να δημοσιευθούν στην Εφημερίδα της Κυβερνήσεως.

#### ΠΑΡΑΡΤΗΜΑ

##### «ΣΥΜΒΑΣΗ

Τροποποίηση και Χρονική Επέκταση της υπ' αριθ. 21/03 Σύμβασης της Εθνικής Επιτροπής Τηλεπικοινωνιών και Ταχυδρομείων με την εταιρεία Telcordia Technologies Inc. Αναδόχου του Έργου για την «Ανάπτυξη, Εγκατάσταση και Συντήρηση της Εθνικής Βάσης Δεδομένων Αναφοράς για την Φορητότητα (ΕΒΔΑΦ) καθώς και τη Λειτουργία και Διαχείριση αυτής για το χρονικό διάστημα πέντε (5) ετών»

Σήμερα, 12 Μαΐου 2009, στα Γραφεία της Εθνικής Επιτροπής Τηλεπικοινωνιών και Ταχυδρομείων (ΕΕΤΤ), Κηφισίας 60, Μαρούσι, η Εθνική Επιτροπή Τηλεπικοινωνιών και Ταχυδρομείων, ανεξάρτητη διοικητική αρχή, νόμιμα εκπροσωπούμενη από τον Πρόεδρο αυτής καθηγητή Νικήτα Αλεξανδρίδη, και η Εταιρεία «Telcordia Technologies Inc.» Ανάδοχος του Ανοικτού Διαγωνισμού για την ανάθεση του Έργου «Ανάπτυξη, Εγκατάσταση και Συντήρηση της Εθνικής Βάσης Δεδομένων Αναφοράς για την Φορητότητα (ΕΒΔΑΦ) καθώς και τη Λειτουργία και Διαχείριση αυτής για το χρονικό διάστημα πέντε (5) ετών» που εδρεύει στο Delaware και διατηρεί γραφεία επί της One Telcordia Drive, Piscataway, New Jersey, ΗΠΑ, (υποκατάστημα στην Ελλάδα, με την επωνυμία Telcordia Greece, στο Χαλάνδρι, επί της Λεωφ. Κηφισίας 268, 15232, Κτίριο PWC, νόμιμα εκπροσωπούμενη από τον κ. Harald Hauser εξουσιοδοτημένο προς τούτο με τα από 31.7.2003, 3.12.2003 και 3.4.2009 συμβολαιογραφικά πληρεξούσια προς υπογραφή της παρούσης Σύμβασης, και δυνάμει της ΑΠ ΕΕΤΤ 512/038/23.2.2009 «Τροποποίηση απόφασης Εθνικής Επιτροπής Τηλεπικοινωνιών και Ταχυδρομείων ΑΠ 288/153/4.7.2003 και Χρονική Επέκταση της υπ' αριθ. 21/03 Σύμβασης της Εθνικής Επιτροπής Τηλεπικοινωνιών και Ταχυδρομείων με την εταιρεία Telcordia Technologies Inc. Αναδόχου του Έργου για την «Ανάπτυξη, Εγκατάσταση και Συντήρηση της Εθνικής Βάσης Δεδομένων Αναφοράς για την Φορητότητα (ΕΒΔΑΦ) καθώς και τη Λειτουργία και Διαχείριση αυτής για το χρονικό διάστημα πέντε (5) ετών», όπως ισχύει».

Λαμβάνοντας υπόψη:

α) την υπ' αριθμ. 291/53/28.8.2003 απόφαση της Εθνικής Επιτροπής Τηλεπικοινωνιών και Ταχυδρομείων «Κύρωση της υπ' αριθ. 21/03 υπογραφείσας Σύμβασης μεταξύ της Εθνικής Επιτροπής Τηλεπικοινωνιών και Ταχυδρομείων (ΕΕΤΤ) και της εταιρείας Telcordia Technologies Inc., Αναδόχου του Ανοιχτού Διαγωνισμού για την ανάθεση του έργου "Ανάπτυξη, Εγκατάσταση και Συντήρηση της Εθνικής Βάσης Δεδομένων Αναφοράς για την Φορητότητα (ΕΒΔΑΦ) καθώς και τη λειτουργία και διαχείριση αυτής για το χρονικό διάστημα πέντε (5) ετών"» (ΦΕΚ 1279/Β/10.9.2003),

β) την απόφαση της Εθνικής Επιτροπής Τηλεπικοινωνιών και Ταχυδρομείων ΑΠ 300/22/5.12.2003 «Παράταση Ημερομηνίας Έναρξης Υλοποίησης και Λειτουργίας της Εθνικής Βάσης Δεδομένων Αναφοράς για την Φορητότητα στην Ελλάδα» (ΦΕΚ 1915/Β/23.12.2003),

γ) την από 20.1.2004, υπ' αριθ. 21/03Α υπογραφήσας «Τροποποίηση/ Χρονική Επέκταση της υπ. αριθμ. 21/03 Σύμβασης μεταξύ της Εθνικής Επιτροπής Τηλεπικοινωνιών και Ταχυδρομείων (ΕΕΤΤ) και της εταιρείας Telcordia Technologies Inc., Αναδόχου του Ανοιχτού Διαγωνισμού για την ανάθεση του έργου "Ανάπτυξη, Εγκατάσταση και Συντήρηση της Εθνικής Βάσης Δεδομένων Αναφοράς για την Φορητότητα (ΕΒΔΑΦ) καθώς και τη λειτουργία και διαχείριση αυτής για το χρονικό διάστημα πέντε (5) ετών",

Συμφώνησαν και από κοινού αποφάσισαν την Τροποποίηση-Χρονική Επέκταση της υπ' αριθμ. 21/03 Σύμβασης, όπως ισχύει τροποποιηθείσα με την υπ' αριθ. 21/03Α Σύμβαση, μεταξύ της Εθνικής Επιτροπής Τηλεπικοινωνιών και Ταχυδρομείων και της εταιρείας Telcordia Technologies Inc.. Η εν λόγω τροποποίηση-επέκταση έχει ως εξής:

#### Άρθρο 1

Το άρθρο 1.1., "Ορισμοί", ο ορισμός «Περίοδος Λειτουργίας και Διαχείρισης», εδ. β', αντικαθίσταται ως εξής:

«[.....] Το εν λόγω χρονικό διάστημα ορίζεται σε δύο (2) έτη και έξι (6) μήνες από την λήξη της από 20.1.2004 υπογραφείσας υπ' αριθ. 21/03Α Σύμβασης "Τροποποίηση/ Χρονική Επέκταση της υπ. αριθμ. 21/03 Σύμβασης, μεταξύ της Εθνικής Επιτροπής Τηλεπικοινωνιών και Ταχυδρομείων (ΕΕΤΤ) και της εταιρείας Telcordia Technologies Inc., Αναδόχου του Ανοιχτού Διαγωνισμού για την ανάθεση του έργου "Ανάπτυξη, Εγκατάσταση και Συντήρηση της Εθνικής Βάσης Δεδομένων Αναφοράς για την Φορητότητα (ΕΒΔΑΦ) καθώς και τη λειτουργία και διαχείριση αυτής για το χρονικό διάστημα πέντε (5) ετών", η οποία λήξη επήλθε στις 28.2.2009.

#### Άρθρο 2

Το άρθρο 3.1 «Υποέργο Β: Λειτουργία, Διαχείριση και Ενημέρωση της ΕΒΔΑΦ, (συμπεριλαμβανομένης της αναγκαίας συντήρησης αυτής)» αντικαθίσταται ως εξής:

«Το έργο της λειτουργίας, διαχείρισης, ενημέρωσης και συντήρησης της βάσης ανατίθεται στον Ανάδοχο για συνεχές χρονικό διάστημα δύο (2) ετών και έξι (6) μηνών από την λήξη της από 20.1.2004 υπογραφείσας υπ' αριθ. 21/03Α σύμβασης Τροποποίησης/ Χρονικής Επέκτασης», που επήλθε στις 28.2.2009.

#### Άρθρο 3

##### Ανανέωση Σύμβασης

Η Εθνική Επιτροπή Τηλεπικοινωνιών και Ταχυδρομείων, κατά τη λήξη της παρούσας σύμβασης, διατηρεί μονομερώς το δικαίωμα ανανέωσης αυτής κατά τα οριζόμενα στο άρθρο 3.4. της υπ. αριθμ. 21/03 Σύμβασης, εφόσον τούτο κρίνεται απαραίτητο, για λόγους που αφορούν ιδίως την απρόσκοπτη και συνεχή παροχή των υπηρεσιών φορητότητας αριθμών κατ' εφαρμογή του Κανονισμού Συνάψεως Συμβάσεων της Εθνικής Επιτροπής Τηλεπικοινωνιών και Ταχυδρομείων (άρθρο 6 παρ. 5, στοιχείο vii).

#### Άρθρο 4

Κατά τα λοιπά, ισχύουν οι διατάξεις της από 17.7.2003 (αριθ. 21/03) Σύμβασης μεταξύ της Εθνικής Επιτροπής Τηλεπικοινωνιών και Ταχυδρομείων και της εταιρείας Telcordia Technologies Inc.

#### Άρθρο 5

##### Ακροτελεύτιος Διάταξη

1. Η ισχύς της παρούσας αρχίζει από την 1.3.2009 και λήγει στις 31.8.2011.

2. Τα μέρη εγκρίνουν τις ενέργειες στις οποίες καλή τη πίστη προέβησαν από την 1.3.2009 έως την υπογραφή της παρούσας κατ' εφαρμογή της υπ' αριθμ. 21/03 Σύμβασης, η επέκταση της οποίας είχε αποφασιστεί από την Ολομέλεια της Εθνικής Επιτροπής Τηλεπικοινωνιών και Ταχυδρομείων με την απόφαση της ΑΠ Εθνικής Επιτροπής Τηλεπικοινωνιών και Ταχυδρομείων 512/038/23.2.2009.

3. Η παρούσα Σύμβαση θα υποβληθεί για κύρωση στην Ολομέλεια της Εθνικής Επιτροπής Τηλεπικοινωνιών και Ταχυδρομείων, η δε σχετική απόφαση της Εθνικής Επιτροπής Τηλεπικοινωνιών και Ταχυδρομείων θα δημοσιευθεί στην Εφημερίδα της Κυβερνήσεως.

Η απόφαση αυτή να δημοσιευθεί στην Εφημερίδα της Κυβερνήσεως.

Μαρούσι, 24 Ιουλίου 2009

#### ΟΙ ΣΥΜΒΑΛΛΟΜΕΝΟΙ

ΓΙΑ ΤΗΝ ΕΕΤΤ  
Καθηγ. v. ΑΛΕΞΑΝΔΡΙΔΗΣ  
ΠΡΟΕΔΡΟΣ ΕΕΤΤ»

ΓΙΑ ΤΟΝ ΑΝΑΔΟΧΟ  
HARALD HAUSER

#### Ο ΠΡΟΕΔΡΟΣ

Καθηγητής v. ΑΛΕΞΑΝΔΡΙΔΗΣ



## ΕΘΝΙΚΟ ΤΥΠΟΓΡΑΦΕΙΟ

### ΕΦΗΜΕΡΙΣ ΤΗΣ ΚΥΒΕΡΝΗΣΕΩΣ

#### ΠΕΡΙΦΕΡΕΙΑΚΑ ΓΡΑΦΕΙΑ ΠΩΛΗΣΗΣ Φ.Ε.Κ.

ΘΕΣΣΑΛΟΝΙΚΗ - Βασ. Όλγας 227	23104 23956	ΛΑΡΙΣΑ - Διοικητήριο	2410 597449
ΠΕΙΡΑΙΑΣ - Ευριπίδου 63	210 4135228	ΚΕΡΚΥΡΑ - Σαμαρά 13	26610 89122
ΠΑΤΡΑ - Κορίνθου 327	2610 638109	ΗΡΑΚΛΕΙΟ - Πεδιάδος 2	2810 300781
ΙΩΑΝΝΙΝΑ - Διοικητήριο	26510 87215	ΜΥΤΙΛΗΝΗ - Πλ. Κωνσταντινουπόλεως 1	22510 46654
ΚΟΜΟΤΗΝΗ - Δημοκρατίας 1	25310 22858		

#### ΤΙΜΗ ΠΩΛΗΣΗΣ ΦΥΛΛΩΝ ΤΗΣ ΕΦΗΜΕΡΙΔΟΣ ΤΗΣ ΚΥΒΕΡΝΗΣΕΩΣ

##### Σε έντυπη μορφή

- Για τα Φ.Ε.Κ. από 1 μέχρι 16 σελίδες σε 1 €, προσαυξανόμενη κατά 0,20 € για κάθε επιπλέον οκτασέλιδο ή μέρος αυτού.
- Για τα φωτοαντίγραφα Φ.Ε.Κ. σε 0,15 € ανά σελίδα.

##### Σε μορφή DVD/CD

Τεύχος	Ετήσια έκδοση	Τριμηνιαία έκδοση	Μηνιαία έκδοση	Τεύχος	Ετήσια έκδοση	Τριμηνιαία έκδοση	Μηνιαία έκδοση
Α΄	150 €	40 €	15 €	Α.Α.Π.	110 €	30 €	-
Β΄	300 €	80 €	30 €	Ε.Β.Ι.	100 €	-	-
Γ΄	50 €	-	-	Α.Ε.Δ.	5 €	-	-
Υ.Ο.Δ.Δ.	50 €	-	-	Δ.Δ.Σ.	200 €	-	20 €
Δ΄	110 €	30 €	-	Α.Ε. - Ε.Π.Ε. και Γ.Ε.ΜΗ.	-	-	100 €

- Η τιμή πώλησης μεμονωμένων Φ.Ε.Κ. σε μορφή cd-rom από εκείνα που διατίθενται σε ψηφιακή μορφή και μέχρι 100 σελίδες, σε 5 € προσαυξανόμενη κατά 1 € ανά 50 σελίδες.
- Η τιμή πώλησης σε μορφή cd-rom/dvd, δημοσιευμάτων μιας εταιρείας στο τεύχος Α.Ε.-Ε.Π.Ε. και Γ.Ε.ΜΗ. σε 5 € ανά έτος.

**ΠΑΡΑΓΓΕΛΙΑ ΚΑΙ ΑΠΟΣΤΟΛΗ Φ.Ε.Κ.:** Τηλεφωνικά: 210 4071010 - fax: 210 4071010 - internet: <http://www.et.gr>

#### ΕΤΗΣΙΕΣ ΣΥΝΔΡΟΜΕΣ Φ.Ε.Κ.

Τεύχος	Έντυπη μορφή	Ψηφιακή Μορφή	Τεύχος	Έντυπη μορφή	Ψηφιακή Μορφή
Α΄	225 €	190 €	Α.Ε.Δ.	10 €	Δωρεάν
Β΄	320 €	225 €	Α.Ε. - Ε.Π.Ε. και Γ.Ε.ΜΗ.	2250 €	645 €
Γ΄	65 €	Δωρεάν	Δ.Δ.Σ.	225 €	95 €
Υ.Ο.Δ.Δ.	65 €	Δωρεάν	Α.Σ.Ε.Π.	70€	Δωρεάν
Δ΄	160 €	80 €	Ο.Π.Κ.	-	Δωρεάν
Α.Α.Π.	160 €	80 €	Α΄ + Β΄ + Δ΄ + Α.Α.Π.	-	450 €
Ε.Β.Ι.	65 €	33 €			

- Το τεύχος Α.Σ.Ε.Π. (έντυπη μορφή) θα αποστέλλεται σε συνδρομητές ταχυδρομικά, με την επιβάρυνση των 70 €, ποσό το οποίο αφορά τα ταχυδρομικά έξοδα.
- Για την παροχή πρόσβασης μέσω διαδικτύου σε Φ.Ε.Κ. προηγουμένων ετών και συγκεκριμένα στα τεύχη: α) Α, Β, Δ, Α.Α.Π., Ε.Β.Ι. και Δ.Δ.Σ., η τιμή προσαυξάνεται, πέραν του ποσού της ετήσιας συνδρομής του 2007, κατά 40 € ανά έτος και ανά τεύχος και β) για το τεύχος Α.Ε.-Ε.Π.Ε. & Γ.Ε.ΜΗ., κατά 60 € ανά έτος παλαιότητας.

\* Η καταβολή γίνεται σε όλες τις Δημόσιες Οικονομικές Υπηρεσίες (Δ.Ο.Υ.). Το πρωτότυπο διπλότυπο (έγγραφο αριθμ. πρωτ. 9067/28.2.2005 2η Υπηρεσία Επιτρόπου Ελεγκτικού Συνεδρίου) με φροντίδα των ενδιαφερομένων, πρέπει να αποστέλλεται ή να κατατίθεται στο Εθνικό Τυπογραφείο (Καποδιστρίου 34, Τ.Κ. 104 32 Αθήνα).

\* Σημειώνεται ότι φωτοαντίγραφα διπλοτύπων, ταχυδρομικές Επιταγές για την εξόφληση της συνδρομής, δεν γίνονται δεκτά και θα επιστρέφονται.

\* Οι οργανισμοί τοπικής αυτοδιοίκησης, τα νομικά πρόσωπα δημοσίου δικαίου, τα μέλη της Ένωσης Ιδιοκτητών Ημερησίου Τύπου Αθηνών και Επαρχίας, οι τηλεοπτικοί και ραδιοφωνικοί σταθμοί, η Ε.Σ.Η.Ε.Α., τα τριτοβάθμια συνδικαλιστικά Όργανα και οι τριτοβάθμιες επαγγελματικές ενώσεις δικαιούνται έκπτωσης πενήντα τοις εκατό (50%) επί της ετήσιας συνδρομής (τρέχον έτος + παλαιότητα).

\* Το ποσό υπέρ Τ.Α.Π.Ε.Τ. [5% επί του ποσού συνδρομής (τρέχον έτος + παλαιότητα)] καταβάλλεται ολόκληρο (Κ.Α.Ε. 3512) και υπολογίζεται πριν την έκπτωση.

\* Στην Ταχυδρομική συνδρομή του τεύχους Α.Σ.Ε.Π. δεν γίνεται έκπτωση.

Πληροφορίες για δημοσιεύματα που καταχωρούνται στα Φ.Ε.Κ. στο τηλ.: 210 5279000.

Φωτοαντίγραφα παλαιών Φ.Ε.Κ.: Μάρνη 8 τηλ.: 210 8220885, 210 8222924, 210 5279050.

Οι πολίτες έχουν τη δυνατότητα ελεύθερης ανάγνωσης των δημοσιευμάτων που καταχωρούνται σε όλα τα τεύχη της Εφημερίδας της Κυβερνήσεως πλην εκείνων που καταχωρούνται στο τεύχος Α.Ε.-Ε.Π.Ε. και Γ.Ε.ΜΗ., από την ιστοσελίδα του Εθνικού Τυπογραφείου ([www.et.gr](http://www.et.gr)).

**Οι υπηρεσίες εξυπηρέτησης πολιτών λειτουργούν καθημερινά από 08:00 μέχρι 13:00**



\* 0 2 0 1 5 4 9 2 8 0 7 0 9 0 0 2 4 \*

**ΑΠΟ ΤΟ ΕΘΝΙΚΟ ΤΥΠΟΓΡΑΦΕΙΟ**  
ΚΑΠΟΔΙΣΤΡΙΟΥ 34 \* ΑΘΗΝΑ 104 32 \* ΤΗΛ. 210 52 79 000 \* FAX 210 52 21 004  
ΗΛΕΚΤΡΟΝΙΚΗ ΔΙΕΥΘΥΝΣΗ: <http://www.et.gr> - e-mail: [webmaster.et@et.gr](mailto:webmaster.et@et.gr)