

Μαρούσι, 22-12-2016

ΑΠ: 792/09

**ΑΠΟΦΑΣΗ****Ορισμός Εθνικής Αγοράς Χονδρικής Κεντρικής Πρόσβασης σε σταθερή θέση για προϊόντα μαζικής κατανάλωσης, Καθορισμός Επιχειρήσεων με Σημαντική Ισχύ στην εν λόγω Αγορά και Υποχρεώσεις αυτών (4ος Κύκλος Ανάλυσης)****Η Εθνική Επιτροπή Τηλεπικοινωνιών και Ταχυδρομείων (ΕΕΤΤ),****Αφού έλαβε υπόψη:**

- α. Τις διατάξεις του Ν. 4070/2012 «Ρυθμίσεις Ηλεκτρονικών Επικοινωνιών, Μεταφορών, Δημοσίων Έργων και άλλες διατάξεις» (ΦΕΚ 82/Α/10.04.2012), ιδίως το άρθρο 3, 12 στοιχεία α', ι', ιβ' και ιστ' αυτού και τα άρθρα 16, 17, 38 και 41 έως 53 αυτού,
- β. την Οδηγία 2009/140/ΕΚ του Ευρωπαϊκού Κοινοβουλίου και του Συμβουλίου της 25ης Νοεμβρίου 2009, για την τροποποίηση των οδηγιών 2002/21/ΕΚ σχετικά με κοινό κανονιστικό πλαίσιο για δίκτυα και υπηρεσίες ηλεκτρονικών επικοινωνιών, 2002/19/ΕΚ σχετικά με την πρόσβαση σε δίκτυα ηλεκτρονικών επικοινωνιών και συναφείς ευκολίες καθώς και με τη διασύνδεσή τους, και 2002/20/ΕΚ για την αδειοδότηση δικτύων και υπηρεσιών ηλεκτρονικών επικοινωνιών, Επίσημη Εφημερίδα αριθ. L 337 της 18/12/2009, σ. 37,
- γ. την Οδηγία 2002/21/ΕΚ του Ευρωπαϊκού Κοινοβουλίου και του Συμβουλίου της 7ης Μαρτίου 2002, σχετικά με ένα κοινό κανονιστικό πλαίσιο για Δίκτυα και Υπηρεσίες Ηλεκτρονικών Επικοινωνιών (Οδηγία Πλαίσιο), ΕΕ αριθ. L 108 της 24/04/2002 σ. 0033, ως ισχύει, ιδίως δε τα άρθρα 6, 7<sup>α</sup> και 7β, 8 και 14-16 αυτής,
- δ. την Οδηγία 2002/19/ΕΚ του Ευρωπαϊκού Κοινοβουλίου και του Συμβουλίου της 7ης Μαρτίου 2002, σχετικά με την πρόσβαση σε Δίκτυα Ηλεκτρονικών Επικοινωνιών και συναφείς ευκολίες, καθώς και με τη διασύνδεσή τους (Οδηγία για την Πρόσβαση), ΕΕ αριθ. L 108 της

24/04/2002 σ. 0007 – 0020, ως ισχύει, ιδίως δε τα άρθρα 8 έως και 13 αυτής,

- ε. τη Σύσταση της Επιτροπής της 9ης Οκτωβρίου 2014 «σχετικά με σημαντικές αγορές προϊόντων και υπηρεσιών στον τομέα των ηλεκτρονικών επικοινωνιών, οι οποίες επιδέχονται εκ των προτέρων κανονιστική ρύθμιση, σύμφωνα με την οδηγία 2002/21/EK του Ευρωπαϊκού Κοινοβουλίου και του Συμβουλίου σχετικά με κοινό κανονιστικό πλαίσιο για δίκτυα και υπηρεσίες ηλεκτρονικών επικοινωνιών» (2014/710/EE), EE L 295/79,
- στ. τις Κατευθυντήριες Γραμμές για την ανάλυση αγοράς και την εκτίμηση της σημαντικής ισχύος στην αγορά βάσει του κοινοτικού πλαισίου κανονιστικών ρυθμίσεων για τα Δίκτυα και τις Υπηρεσίες Ηλεκτρονικών Επικοινωνιών (2002/C 165/0, EE C165/6, 11-7-2002),
- ζ. τη Σύσταση της Επιτροπής της 15.10.2008 σχετικά με τις κοινοποιήσεις, τις προθεσμίες και τις διαβουλεύσεις που προβλέπονται στο άρθρο 7 της οδηγίας 2002/21/EK του Ευρωπαϊκού Κοινοβουλίου και του Συμβουλίου της 7ης Μαρτίου 2002 σχετικά με κοινό κανονιστικό πλαίσιο για δίκτυα και υπηρεσίες ηλεκτρονικών επικοινωνιών, [E(2008) 5925 τελικό],
- η. τη Σύσταση της Επιτροπής της 20<sup>ης</sup> Σεπτεμβρίου 2010 σχετικά με τη ρυθμιζόμενη πρόσβαση σε δίκτυα πρόσβασης νέας γενιάς (NGA) [2010/572/EE, EE L 251/35, 25-9-2010],
- θ. τη Σύσταση της Επιτροπής της 11<sup>ης</sup> Σεπτεμβρίου 2013 σχετικά με συνεκτικές υποχρεώσεις αμεροληψίας και μεθόδους υπολογισμού του κόστους για την προαγωγή του ανταγωνισμού και τη βελτίωση του επενδυτικού περιβάλλοντος στην ευρυζωνικότητα [2013/466/EE, EE L251/13, 21-9-2013],
- ι. την Απόφαση της ΕΕΤΤ ΑΠ 375/10/14-2-2006, «Κανονισμός Διαδικασίας Δημόσιας Διαβούλευσης», (ΦΕΚ314/Β/16.03.2006),
- ια. την Απόφαση της ΕΕΤΤ ΑΠ 614/012/2011 «Ορισμός Εθνικής Αγοράς Χονδρικής Ευρυζωνικής Πρόσβασης, Καθορισμός Επιχειρήσεων με Σημαντική Ισχύ στην εν λόγω Αγορά, και Υποχρεώσεις αυτών (3ος Γύρος Ανάλυσης)», (ΦΕΚ 1983/Β/7-9-2011),
- ιβ. την Απόφαση της ΕΕΤΤ ΑΠ 696/125/11-7-2013 «Μερική κατάργηση της απόφασης της ΕΕΤΤ ΑΠ 595/013/10.03.2011 (ΦΕΚ 533/Β/6.4.2011) στο πλαίσιο του 3ου κύκλου ανάλυσης της αγοράς εθνικών κλήσεων που παρέχονται σε οικιακούς και μη οικιακούς

- πελάτες σε σταθερή θέση στην Ελλάδα (κλήσεις προς γεωγραφικούς και μη γεωγραφικούς αριθμούς στην Ελλάδα), [σύμφωνα με το σημείο 6 της υπ' αριθ. 2008/850/EK Σύστασης της Ευρωπαϊκής Επιτροπής σχετικά με τις Κοινοποιήσεις, τις προθεσμίες και τις διαβουλεύσεις, το άρθρο 7 της Οδηγίας 2002/21/EK, όπως ισχύει τροποποιηθείσα κα το άρθρο 16 του Ν. 4070/2012, (ΦΕΚ 82/A/10.04.2012), όπως ισχύει]», (ΦΕΚ 1865/B/30-7-2013),
- ιγ. το Παράρτημα Ι της Απόφασης της ΕΕΤΤ ΑΠ 595/013/10-03-2011 «Ορισμός των εθνικών αγορών λιανικής των δημοσίων διαθέσιμων τηλεφωνικών υπηρεσιών που παρέχονται σε σταθερή θέση, καθορισμός επιχειρήσεων με σημαντική ισχύ στις εν λόγω αγορές και υποχρεώσεις αυτών (2ος Γύρος Ανάλυσης)» (ΦΕΚ 533/B/6-4-2011), ως ισχύει δυνάμει του άρθρου Γ της ΑΠ ΕΕΤΤ 696/125/11-7-2013 (ΦΕΚ 1865/B/30-7-2013), σε συνδυασμό με την παράγραφο 4.2 του αιτιολογικού αυτής,
- ιδ. την Απόφαση της ΕΕΤΤ ΑΠ 728/3/24-07-2014 «Τροποποίηση και κωδικοποίηση της απόφασης ΕΕΤΤ ΑΠ 482/051/2008 «Μεθοδολογίες/ Αρχές Κοστολόγησης και Λογιστικού Διαχωρισμού για την υλοποίηση των επιβληθέντων στον πάροχο με ΣΙΑ ρυθμιστικών υποχρεώσεων ελέγχου τιμών, κοστολόγησης και λογιστικού διαχωρισμού στις επιμέρους ορισθείσες αγορές ηλεκτρονικών επικοινωνιών» (ΦΕΚ 1151/B/24.6.2008)»», (ΦΕΚ 2201/B/2014),
- ιε. την Απόφαση της ΕΕΤΤ ΑΠ 784/002/27-10-2016 «(Α) Κοινοποίηση προς την Ε.Ε. και τις Εθνικές Ρυθμιστικές Αρχές (Ε.Ρ.Α.) άλλων Κρατών – Μελών της Ευρωπαϊκής Ένωσης του Σχεδίου Μέτρων της ΕΕΤΤ αναφορικά με τον 3ο γύρο ανάλυσης της ΕΕΤΤ για τον Ορισμό, την Ανάλυση του επιπέδου ανταγωνισμού και τις προτεινόμενες κανονιστικές υποχρεώσεις στην αγορά Χονδρικής Ευρυζωνικής πρόσβασης [ΑΓΟΡΑ 5 Νέας ΣΥΣΤΑΣΗΣ Ευρωπαϊκής Επιτροπής], και (Β) Διεξαγωγή Εθνικής Δημόσιας Διαβούλευσης της ΕΕΤΤ αναφορικά με το ως άνω Μέτρο, σύμφωνα με το Άρθρο 6 της Οδηγίας 2002/21/EK (Άρθρο 17 του Ν.3431/2006 [ΦΕΚ13/A/03.02.2006])», η οποία διήρκεσε συνολικά, κατόπιν Απόφασης του Προέδρου της ΕΕΤΤ περί χορήγησης παράτασης της προθεσμίας υποβολής απαντήσεων, από την 25η-5-2011 έως και την 4η-07-2011,
- ιστ. την Απόφαση της ΕΕΤΤ ΑΠ 765/15/22-6-2015 «Διεξαγωγή Εθνικής Δημόσιας Διαβούλευσης της ΕΕΤΤ [σύμφωνα με το Άρθρο 17 του Ν. 4070/2012 (ΦΕΚ 82/A/10.04.2012), και το άρθρο 6 της Οδηγίας

2002/21/ΕΚ, όπως τροποποιηθείσα, ισχύει], αναφορικά με την ανάλυση των αγορών:

- ✓ Λιανικής πρόσβασης στο δημόσιο τηλεφωνικό δίκτυο σε σταθερή θέση μέσω γραμμών πρόσβασης PSTN, ISDN BRA και managed VOIP, για οικιακούς και μη οικιακούς χρήστες στην Ελλάδα, (3ος κύκλος ανάλυσης αγορών).
- ✓ Λιανικής πρόσβασης στο δημόσιο τηλεφωνικό δίκτυο σε σταθερή θέση μέσω γραμμών πρόσβασης ISDN PRA στην Ελλάδα (3ος κύκλος ανάλυσης αγορών).
- ✓ Χονδρικής παροχής τοπικής πρόσβασης σε σταθερή θέση (4ος κύκλος ανάλυσης).
- ✓ Χονδρικής παροχής κεντρικής πρόσβασης σε σταθερή θέση για προϊόντα μαζικής κατανάλωσης (4ος κύκλος ανάλυσης).

ιζ. τα με αρ. πρωτ. ΕΕΤΤ 31110/3.11.2015, 31053/02.11.2015, 31196/03.11.2015, ΕΜΠ 6027/02.11.2015, ΕΜΠ 6029/02.11.2015, ΕΜΠ 6030/02.11.2015 σχόλια των συμμετεχόντων εταιρειών Forthnet, WIND, CYTA, Vodafone, HOL και ΟΤΕ στην ανωτέρω Δημόσια Διαβούλευση, η οποία διήρκεσε από την Δευτέρα 29 Ιουνίου 2015 έως την Δευτέρα 2 Νοεμβρίου 2015,

ιη. την Απόφαση της ΕΕΤΤ ΑΠ 784/001/27-10-2016 «Απαντήσεις της ΕΕΤΤ στις παρατηρήσεις των συμμετεχόντων παρόχων:

(i) Επί της από 29/06/2015 διεξαχθείσας Εθνικής Δημόσιας Διαβούλευσης της ΕΕΤΤ [σύμφωνα με το Άρθρο 17 του Ν. 4070/2012 (ΦΕΚ 82/Α/10.04.2012), και το άρθρο 6 της Οδηγίας 2002/21/ΕΚ, όπως τροποποιηθείσα, ισχύει], αναφορικά με την ανάλυση των αγορών:

- ✓ Λιανικής πρόσβασης στο δημόσιο τηλεφωνικό δίκτυο σε σταθερή θέση μέσω γραμμών πρόσβασης PSTN, ISDN BRA και managed VOIP, για οικιακούς και μη οικιακούς χρήστες στην Ελλάδα, (3ος κύκλος ανάλυσης αγορών).
- ✓ Λιανικής πρόσβασης στο δημόσιο τηλεφωνικό δίκτυο σε σταθερή θέση μέσω γραμμών πρόσβασης ISDN PRA στην Ελλάδα (3ος κύκλος ανάλυσης αγορών).
- ✓ Χονδρικής παροχής τοπικής πρόσβασης σε σταθερή θέση (4ος κύκλος ανάλυσης).
- ✓ Χονδρικής παροχής κεντρικής πρόσβασης σε σταθερή θέση για προϊόντα μαζικής κατανάλωσης (4ος κύκλος ανάλυσης).

(ii) Επί της από 04/08/2016 διεξαχθείσας Εθνικής Δημόσιας Διαβούλευσης αναφορικά με την πρόταση της ΕΕΤΤ για την

εισαγωγή της τεχνολογίας VDSL vectoring στο δίκτυο πρόσβασης,

- ιθ. την υπ' αριθμ. Πρωτ. ΕΕΤΤ 26278/17-11-2016 επιστολή της Ευρωπαϊκής Επιτροπής προς την ΕΕΤΤ (Ref. Ares(2016) 6452545 - 16/11/2016), με θέμα «Case EL/2016/1936: Wholesale local access provided at a fixed location in Greece. Case EL/2016/1937: Wholesale central access provided at a fixed location for mass-market products in Greece. Request for information pursuant to Article 5(2) of Directive 2002/21/EC»,
- κ. την υπ' αριθμ. πρωτ. ΕΜΠ. ΥΠΗΡ. 6395/Φ.960/21-11-2016 επιστολή της ΕΕΤΤ προς την Ευρωπαϊκή Επιτροπή με θέμα «Case EL/2016/1936: Wholesale local access provided at a fixed location in Greece. Case EL/2016/1937: Wholesale central access provided at a fixed location for mass-market products in Greece. Request for information pursuant to Article 5(2) of Directive 2002/21/EC»,
- κα. το υπ' αριθμ. Πρωτ. ΕΕΤΤ 26659/22-11-2016 μήνυμα ηλεκτρονικού ταχυδρομείου της Ευρωπαϊκής Επιτροπής προς την ΕΕΤΤ με θέμα «Additional questions concerning the market analysis on markets 3a , 3b and retail access»,
- κα. την υπ' αριθμ. πρωτ. ΕΜΠ. ΥΠΗΡ. 6397/Φ.960/22-11-2016 επιστολή της ΕΕΤΤ προς την Ευρωπαϊκή Επιτροπή με θέμα «Case EL/2016/1936: Wholesale local access provided at a fixed location in Greece. Case EL/2016/1937: Wholesale central access provided at a fixed location for mass-market products in Greece. Second request for information pursuant to Article 5(2) of Directive 2002/21/EC»,
- κβ. την υπ' αριθμ. πρωτ. ΕΜΠ. ΥΠΗΡ. 6426/Φ.960/06-12-2016 επιστολή της Ευρωπαϊκής Επιτροπής (Ref. C(2016) 8300/2.12.2016), με θέμα «Απόφαση της Επιτροπής σχετικά με την Υπόθεση EL/2016/1936: Χονδρική παροχή τοπικής πρόσβασης σε σταθερή θέση στην Ελλάδα, Υπόθεση EL/2016/1937: Χονδρική παροχή κεντρικής πρόσβασης, σε σταθερή θέση, για προϊόντα μαζικής κατανάλωσης στην Ελλάδα. Σχόλια κατ' εφαρμογήν του άρθρου 7 παράγραφος 3 της οδηγίας 2002/21/ΕΚ»,
- κγ. την υπ' αριθ. πρωτ. ΕΕΤΤ 31141/16-12-2016 Εισήγηση της αρμόδιας υπηρεσίας της ΕΕΤΤ,
- κδ. το γεγονός ότι από τις διατάξεις της παρούσας δεν προκαλείται δαπάνη σε βάρος του κρατικού προϋπολογισμού,

και ύστερα από προφορική εισήγηση του Αντιπροέδρου της ΕΕΤΤ (κ. Παπαουλάκη).

## ΕΠΕΙΔΗ:

### **1 ΝΟΜΙΚΟ ΠΛΑΙΣΙΟ**

- 1.1 Η ΕΕΤΤ διεξάγει τον ορισμό και την ανάλυση των υπό εξέταση αγορών σύμφωνα με το Νόμο 4070/2012 (ΦΕΚ 82/Α/2012), το Άρθρο 12 παρ. 1 στοιχείο (α) το οποίο της παρέχει την γενική αρμοδιότητα σχετικά με την ανάλυση αγορών. Η εν λόγω αρμοδιότητα περιλαμβάνει την ταυτοποίηση των σχετικών αγορών προϊόντων/υπηρεσιών ηλεκτρονικών επικοινωνιών και της σχετικής γεωγραφική αγοράς, την ανάλυση της αποτελεσματικότητας του ανταγωνισμού σε αυτές, τον καθορισμό του/των παρόχων με ΣΙΑ καθώς και την επιβολή μιας ή περισσότερων κατάλληλων και αναλογικών κανονιστικών υποχρεώσεων, σύμφωνα με τις διατάξεις του ως άνω Νόμου, λαμβάνοντας υπόψη τους στόχους πολιτικής και τις αρχές του άρθρου 3 του ίδιου.
- 1.2 Σύμφωνα με το άρθρο 3 του ν. 4070/2012, (το οποίο μεταφέρει στην εθνική νομοθεσία το άρθρο 8 της Οδηγίας 2002/21/ΕΚ, ως ισχύει), ιδίως παρ. 1 περιπτώσεις γ, δ, δβ) και παρ. 2, περιπτώσεις γ), δ), ε), στ):« 1. Κατά την άσκηση των αρμοδιοτήτων που προβλέπονται στον παρόντα νόμο λαμβάνεται κάθε εύλογο μέτρο που στοχεύει στην επίτευξη και είναι ανάλογο με τους κατωτέρω στόχους:[...]
- γ) Η τήρηση, κατά το μέτρο του δυνατού, της τεχνολογικής ουδετερότητας των κανονιστικών ρυθμίσεων που επιβάλλονται, ιδίως εκείνων που στοχεύουν στη διασφάλιση αποτελεσματικού ανταγωνισμού.
- δ) Η προστασία και προαγωγή του ανταγωνισμού στην παροχή δικτύων ή / και υπηρεσιών ηλεκτρονικών επικοινωνιών και συναφών ευκολιών και υπηρεσιών, καθώς και των πολιτικών διασφάλισης του δημόσιου συμφέροντος, που, μεταξύ άλλων, επιτυγχάνεται:

[...] δβ) εξασφαλίζοντας ότι δεν υφίσταται στρέβλωση ή άλλος περιορισμός του ανταγωνισμού στον τομέα των ηλεκτρονικών επικοινωνιών συμπεριλαμβανομένης της διανομής περιεχομένου.

2. Για την επίτευξη των στόχων που αναφέρονται στην παράγραφο 1, εφαρμόζονται αντικειμενικές, διαφανείς, αμερόληπτες και αναλογικές αρχές ρύθμισης, ιδίως μέσω:

[...] β) της εξασφάλισης ότι, σε αντίστοιχες περιπτώσεις, δεν γίνεται διάκριση κατά την αντιμετώπιση των επιχειρήσεων που παρέχουν δίκτυα και υπηρεσίες ηλεκτρονικών επικοινωνιών,

γ) της εξασφάλισης του ανταγωνισμού προς όφελος των καταναλωτών και της προώθησης, κατά περίπτωση, του ανταγωνισμού στις υποδομές,

δ) της προώθησης αποτελεσματικών επενδύσεων και καινοτομιών σε νέες και εξελιγμένες υποδομές, εξασφαλίζοντας ότι κάθε υποχρέωση πρόσβασης λαμβάνει υπόψη τους κινδύνους που αναλαμβάνουν οι επιχειρήσεις που πραγματοποιούν τις επενδύσεις και επιτρέποντας διαφορετικές μορφές συνεργασίας μεταξύ των επενδυτών και των φορέων που αιτούνται πρόσβαση, προκειμένου να επιμερίζεται ο επενδυτικός κίνδυνος ώστε να διασφαλίζεται ο ανταγωνισμός στην αγορά και η τήρηση της αρχής της μη διακριτικής μεταχείρισης,

ε) της συνεκτίμησης των διαφορετικών συνθηκών που επικρατούν στις διάφορες γεωγραφικές ζώνες της χώρας, αναφορικά με τον ανταγωνισμό και τους καταναλωτές,

στ) της επιβολής εκ των προτέρων (ex-ante) ρυθμιστικών υποχρεώσεων μόνον εφόσον δεν υφίσταται αποτελεσματικός και βιώσιμος ανταγωνισμός, καθώς και της άρσης των υποχρεώσεων αυτών όταν πλέον πληρούται αυτή η προϋπόθεση [...].»

### 1.3 Σύμφωνα με το ισχύον Εθνικό και Κοινοτικό Νομοθετικό και Κανονιστικό Πλαίσιο<sup>1</sup> ανάλυσης αγορών προϊόντων και υπηρεσιών

<sup>1</sup> Το εν λόγω πλαίσιο αποτελείται ιδίως από τα κάτωθι νομοθετικά / κανονιστικά κείμενα:

- ο το Ν. 4070/2012 «Ρυθμίσεις Ηλεκτρονικών Επικοινωνιών, Μεταφορών, Δημοσίων Έργων και άλλες διατάξεις» (ΦΕΚ 82/Α), και ιδίως τα άρθρα 3, 12 περιπτώσεις α, ι, και ια, 16, 17, 41 έως και 54, και το άρθρο 79 παρ. 3 αυτού, (εφεξής ο Νόμος), από την έναρξη ισχύος του οποίου, καταργήθηκε ο ν. 3431/2006 (Α'/13), όπως είχε τροποποιηθεί και ίσχυε μέχρι τη δημοσίευση του ν. 4070/2012, με εξαίρεση την παράγραφο 2 του άρθρου 70, το άρθρο 73 και τις διατάξεις που αφορούν τον τομέα παροχής ταχυδρομικών υπηρεσιών.
- ο τις Οδηγίες:

- 2002/21/ΕΚ του Ευρωπαϊκού Κοινοβουλίου και του Συμβουλίου της 7ης Μαρτίου 2002 σχετικά με κοινό κανονιστικό πλαίσιο για δίκτυα και υπηρεσίες ηλεκτρονικών επικοινωνιών (ΕΕ L 108/33, 24.4.2002, (εφεξής Οδηγία Πλαίσιο),
- 2002/19/ΕΚ του Ευρωπαϊκού Κοινοβουλίου και του Συμβουλίου της 7ης Μαρτίου 2002 σχετικά με την πρόσβαση σε δίκτυα ηλεκτρονικών επικοινωνιών και συναφείς ευκολίες, καθώς και με τη διασύνδεσή τους (ΕΕ L 108/7, 24.4.2002), (εφεξής Οδηγία για την Πρόσβαση), και Οδηγία 2002/20/ΕΚ για την αδειοδότηση δικτύων και υπηρεσιών ηλεκτρονικών επικοινωνιών (ΕΕ L 108, 24.4.2002), (εφεξής Οδηγία για την Αδειοδότηση), όπως αυτές τροποποιήθηκαν με την Οδηγία 2009/140/ΕΚ του Ευρωπαϊκού Κοινοβουλίου και του Συμβουλίου της 25ης Νοεμβρίου 2009, για την τροποποίηση των οδηγιών 2002/21/ΕΚ σχετικά με κοινό κανονιστικό πλαίσιο για δίκτυα και υπηρεσίες ηλεκτρονικών επικοινωνιών, 2002/19/ΕΚ σχετικά με την πρόσβαση σε δίκτυα ηλεκτρονικών επικοινωνιών και συναφείς ευκολίες καθώς και με τη διασύνδεσή τους,
- 2002/20/ΕΚ για την αδειοδότηση δικτύων και υπηρεσιών ηλεκτρονικών επικοινωνιών, (ΕΕ L 337/37, 18.12.2009) 2002/22/ΕΚ του Ευρωπαϊκού Κοινοβουλίου και του Συμβουλίου της 7ης Μαρτίου 2002 σχετικά με την καθολική υπηρεσία και τα δικαιώματα των χρηστών όσον αφορά δίκτυα και υπηρεσίες ηλεκτρονικών επικοινωνιών (ΕΕ L 108/51, 24.4.2002), (εφεξής Οδηγία Καθολικής Υπηρεσίας),
- 2002/58/ΕΚ σχετικά με την επεξεργασία των δεδομένων προσωπικού χαρακτήρα και την προστασία της ιδιωτικής ζωής στον τομέα των ηλεκτρονικών επικοινωνιών και τον Κανονισμό (ΕΚ) αριθ. 2006/2004 για τη συνεργασία μεταξύ των εθνικών αρχών που είναι αρμόδιες για την επιβολή της νομοθεσίας για την προστασία των καταναλωτών, όπως τροποποιήθηκαν με την Οδηγία 2009/136/ΕΚ του Ευρωπαϊκού Κοινοβουλίου και του Συμβουλίου της 25ης Νοεμβρίου 2009, για την τροποποίηση της Οδηγίας 2002/22/ΕΚ του Ευρωπαϊκού Κοινοβουλίου και του Συμβουλίου της 7ης Μαρτίου 2002 σχετικά με την καθολική υπηρεσία και τα δικαιώματα των χρηστών όσον αφορά δίκτυα και υπηρεσίες ηλεκτρονικών επικοινωνιών, της Οδηγίας 2002/58/ΕΚ σχετικά με την επεξεργασία των δεδομένων προσωπικού χαρακτήρα και την προστασία της ιδιωτικής ζωής στον τομέα των ηλεκτρονικών επικοινωνιών και του Κανονισμού (ΕΚ) αριθ. 2006/2004 για τη συνεργασία μεταξύ των εθνικών αρχών που είναι αρμόδιες για την επιβολή της νομοθεσίας για την προστασία των καταναλωτών, (ΕΕ L 337/11, 18.12.2009),
- 2002/77/ΕΚ της Επιτροπής της 16ης Σεπτεμβρίου 2002 σχετικά με τον ανταγωνισμό στις αγορές δικτύων και υπηρεσιών ηλεκτρονικών επικοινωνιών (ΕΕ L 249/21, 17.9.2002), (εφεξής Οδηγία για τον Ανταγωνισμό),
- τη Σύσταση της Επιτροπής της 9ης Οκτωβρίου 2014 «Σχετικά με σημαντικές αγορές προϊόντων και υπηρεσιών στον τομέα των ηλεκτρονικών επικοινωνιών, οι οποίες επιδέχονται εκ των προτέρων κανονιστική ρύθμιση, σύμφωνα με την οδηγία 2002/21/ΕΚ του Ευρωπαϊκού Κοινοβουλίου και του Συμβουλίου σχετικά με κοινό κανονιστικό πλαίσιο για δίκτυα και υπηρεσίες ηλεκτρονικών επικοινωνιών» (2014/710/ΕΕ) ,
- το Επεξηγηματικό Σημείωμα της ως άνω Σύστασης με τίτλο: “Commission Staff Working Document, Explanatory Note, accompanying the document Commission Recommendation on relevant product and service markets within the electronic communications sector susceptible to ex ante regulation in accordance with Directive 2002/21/EC of the European Parliament and of the Council on a common regulatory framework for electronic communications network and services”(SWD(2014)298, 9.10.2014),
- τη Σύσταση της Επιτροπής της 20ης Σεπτεμβρίου 2010 σχετικά με τη ρυθμιζόμενη πρόσβαση σε δίκτυα πρόσβασης νέας γενιάς (NGA) [2010/572/ΕΕ, ΕΕ L 251/35, 25-9-2010],
- τη Σύσταση της Επιτροπής της 11ης Σεπτεμβρίου 2013 σχετικά με συνεκτικές υποχρεώσεις αμεροληψίας και μεθόδους υπολογισμού του κόστους για την προαγωγή του ανταγωνισμού και τη βελτίωση του επενδυτικού περιβάλλοντος στην ευρυζωνικότητα [κοινοποιηθείσα υπό τον αριθμό 2013/466/ΕΕ] (ΟJ L251/13, 21-9-2013),



στον τομέα των ηλεκτρονικών επικοινωνιών που επιδέχονται εκ των προτέρων ρύθμιση, η ΕΕΤΤ καλείται να ορίσει σχετικές αγορές στον τομέα των ηλεκτρονικών επικοινωνιών, λαμβάνοντας υπόψη τις εθνικές συνθήκες, ιδίως να ορίσει τις σχετικές γεωγραφικές αγορές στην Ελληνική Επικράτεια, ακολουθώντας τη διαδικασία ταυτοποίησης και ορισμού αγορών που τίθεται στην Οδηγία Πλαίσιο.

- 1.4 Σύμφωνα με το άρθρο 16, παρ. 1 και 2 της Οδηγίας Πλαίσιο: «1. Οι εθνικές ρυθμιστικές αρχές διεξάγουν ανάλυση των σχετικών αγορών βασιζόμενες στις αγορές που ταυτοποιούνται στη Σύσταση και λαμβάνοντας ιδιαιτέρως υπόψη τους τις Κατευθυντήριες Γραμμές. Τα κράτη μέλη μεριμνούν ώστε η ανάλυση αυτή να διεξάγεται, κατά περίπτωση, σε συνεργασία με τις εθνικές ρυθμιστικές αρχές ανταγωνισμού. 2. Όταν εθνική ρυθμιστική αρχή, δυνάμει των παραγράφων 3 ή 4 του παρόντος άρθρου, του άρθρου 17 της Οδηγίας 2002/22/ΕΚ (οδηγία για την καθολική υπηρεσία) ή του άρθρου 8 της οδηγίας 2002/19/ΕΚ (οδηγία για την πρόσβαση), πρέπει να καθορίσει εάν θα επιβληθούν, θα διατηρηθούν, θα τροποποιηθούν ή θα αρθούν υποχρεώσεις επιχειρήσεων, καθορίζει με βάση την ανάλυση αγοράς κατά την παράγραφο 1 του παρόντος άρθρου, κατά πόσον μία σχετική αγορά είναι όντως ανταγωνιστική».
- 1.5 Σύμφωνα με το άρθρο 41 παράγραφος 3 του Ν.4070/2012: «41. 3. Η διαδικασία ανάλυσης της αγοράς περιλαμβάνει τον ορισμό των σχετικών αγορών, τη διενέργεια ανάλυσης του επιπέδου του ανταγωνισμού, τον ορισμό επιχειρήσεων με Σημαντική Ισχύ και τον προσδιορισμό των κατά περίπτωση κατάλληλων και αναλογικών ειδικών κανονιστικών υποχρεώσεων. Κατά τη διαδικασία ανάλυσης των σχετικών αγορών, καθώς και κάθε φορά που το κρίνει αναγκαίο, για την άσκηση των αρμοδιοτήτων της από τον παρόντα

- 
- ο τις Κατευθυντήριες Γραμμές της Επιτροπής για την ανάλυση αγοράς και την εκτίμηση της σημαντικής ισχύος στην αγορά βάσει του κοινοτικού πλαισίου κανονιστικών ρυθμίσεων για τα δίκτυα και τις υπηρεσίες ηλεκτρονικών επικοινωνιών (2002/С 165/03) (εφεξής Κατευθυντήριες Γραμμές),
  - ο τη Σύσταση E (2008) 5925 της Επιτροπής σχετικά με τις κοινοποιήσεις, τις προθεσμίες και τις διαβουλεύσεις που προβλέπονται στο άρθρο 7 της οδηγίας 2002/21/ΕΚ του Ευρωπαϊκού Κοινοβουλίου και του Συμβουλίου της 7ης Μαρτίου 2002 σχετικά με κοινό κανονιστικό πλαίσιο για δίκτυα και υπηρεσίες ηλεκτρονικών επικοινωνιών, όπως εκάστοτε ισχύει, (2008/850/ΕΚ),

νόμο, η ΕΕΤΤ μπορεί να ζητά τη συνδρομή της Επιτροπής Ανταγωνισμού».

1.6 Σύμφωνα με το άρθρο 42 του Ν.4070/2012: « 1. Με αποφάσεις της Ε.Ε.Τ.Τ. ορίζονται οι σχετικές αγορές προϊόντων και υπηρεσιών ηλεκτρονικών επικοινωνιών με βάση τις συνθήκες που επικρατούν στον τομέα ηλεκτρονικών επικοινωνιών στην ελληνική αγορά, τις σχετικές γεωγραφικές αγορές εντός της Ελληνικής Επικράτειας, λαμβάνοντας ιδιαίτερως υπόψη τις ισχύουσες σχετικές Συστάσεις και Κατευθυντήριες Γραμμές της Ευρωπαϊκής Επιτροπής, καθώς και τις αρχές του δικαίου του ανταγωνισμού. 2. Αν η Ε.Ε.Τ.Τ. προτίθεται να καθορίσει διαφορετικές σχετικές αγορές από εκείνες που ταυτοποιούνται στη Σύσταση Σχετικών Αγορών της Ευρωπαϊκής Επιτροπής, ακολουθεί τη διαδικασία των άρθρων 16, 17 και 45. 3. Οι αγορές που ορίζονται για το σκοπό επιβολής υποχρεώσεων βάσει του παρόντος νόμου δεν περιορίζουν τον ορισμό σχετικών αγορών βάσει του δικαίου του ανταγωνισμού.»

1.7 Εξάλλου και αναφορικά με τη διαδικασία ανάλυσης αγοράς, το άρθρο 43 παρ. 1 , 3, 4 και 5 του Νόμου ορίζει ότι:

«1. Κατόπιν της ολοκλήρωσης του ορισμού των σχετικών αγορών, σύμφωνα με τη διαδικασία που ορίζεται στο άρθρο 42, η Ε.Ε.Τ.Τ. υποχρεούται να διεξαγάγει ανάλυση της αποτελεσματικότητας του ανταγωνισμού, σύμφωνα με το κοινοτικό δίκαιο, λαμβάνοντας ιδιαίτερως υπόψη τις Κατευθυντήριες Γραμμές της Ευρωπαϊκής Επιτροπής. Η Ε.Ε.Τ.Τ. καθορίζει, με βάση την ανάλυση της αγοράς, κατά πόσο μία σχετική αγορά είναι επαρκώς ανταγωνιστική, προκειμένου να αποφασίσει αν θα επιβάλει, διατηρήσει, τροποποιήσει ή άρει υποχρεώσεις σε επιχειρήσεις, δυνάμει της παρούσας παραγράφου, του άρθρου 44 ή των παραγράφων 4 και 5 του άρθρου 47. Η Ε.Ε.Τ.Τ. εφόσον διαπιστώσει, με βάση την ανάλυση της αγοράς ότι:

α. Η σχετική αγορά δεν είναι επαρκώς ανταγωνιστική, εντοπίζει την επιχείρηση ή τις επιχειρήσεις οι οποίες μεμονωμένα ή από κοινού με άλλες έχουν σημαντική ισχύ στην εν λόγω αγορά και επιβάλλει τις ενδεδειγμένες ειδικές υποχρεώσεις ή διατηρεί ή τροποποιεί τις εν λόγω υποχρεώσεις, εφόσον αυτές υφίστανται ήδη.

β. Η σχετική αγορά είναι επαρκώς ανταγωνιστική, δεν επιβάλλει ούτε διατηρεί οποιαδήποτε από τις υποχρεώσεις και, σε περίπτωση που έχει επιβάλει υποχρεώσεις σε παρόχους με

σημαντική ισχύ στη σχετική αγορά, οφείλει να άρει αυτές. Τα μέρη που επηρεάζονται από την άρση των υποχρεώσεων ειδοποιούνται εντός δέκα πέντε ημερών από την έναρξη ισχύος της απόφασης.

[...]

3. Για τη λήψη μέτρων σύμφωνα με τις διατάξεις της παραγράφου 1, η Ε.Ε.Τ.Τ. ακολουθεί τη διαδικασία των άρθρων 16, 17 και 45. Η Ε.Ε.Τ.Τ. διενεργεί ανάλυση της σχετικής αγοράς και κοινοποιεί το αντίστοιχο σχέδιο μέτρου σύμφωνα με το άρθρο 45:

α) εντός τριών ετών από τη θέσπιση του προηγούμενου μέτρου για την αγορά αυτή. Ωστόσο, σε εξαιρετικές περιπτώσεις, η περίοδος αυτή μπορεί να παραταθεί μέχρι τρία επιπλέον έτη, μετά από αιτιολογημένη πρόταση της Ε.Ε.Τ.Τ. προς την Ευρωπαϊκή Επιτροπή και εφόσον η τελευταία δεν διατυπώσει αντιρρήσεις εντός μηνός από την κοινοποιούμενη πρόταση.

β) εντός δύο ετών από την έγκριση αναθεωρημένης Σύστασης Σχετικών Αγορών της Ευρωπαϊκής Επιτροπής, για αγορές που δεν έχουν προηγουμένως κοινοποιηθεί στην Ευρωπαϊκή Επιτροπή.

4. Η Ε.Ε.Τ.Τ. μπορεί να αιτηθεί τη συνδρομή του BEREC όταν δεν έχει ολοκληρώσει την ανάλυση της σχετικής αγοράς εντός της προθεσμίας που ορίζεται στην ανωτέρω παράγραφο. Η Ε.Ε.Τ.Τ., με τη συνδρομή του BEREC, κοινοποιεί εντός έξι μηνών το σχέδιο μέτρου στην Ευρωπαϊκή Επιτροπή, σύμφωνα με τα άρθρα 16 και 45.

5. Κατά τη διαδικασία ανάλυσης αγορών η Ε.Ε.Τ.Τ. λαμβάνει υπόψη τις αναμενόμενες ή προβλεπόμενες μελλοντικές τεχνολογικές ή οικονομικές εξελίξεις για τη χρονική περίοδο έως την επόμενη εξέταση της σχετικής αγοράς.»

- 1.8 Αναφορικά με τη διαδικασία λήψης μέτρων εφαρμόζεται το άρθρο 45 του Νόμου, στο οποίο ορίζεται ότι μετά την ολοκλήρωση της εθνικής δημόσιας διαβούλευσης, η ΕΕΤΤ κοινοποιεί στην Επιτροπή, το BEREC και τις Εθνικές Ρυθμιστικές Αρχές των άλλων Κρατών Μελών το προτεινόμενο σχέδιο μέτρων. Στην περίπτωση αυτή, η Επιτροπή, το BEREC και οι άλλες Εθνικές Ρυθμιστικές Αρχές μπορούν να αποστείλουν σχόλια και προτάσεις στην ΕΕΤΤ κατά τη διάρκεια μιας χρονικής περιόδου ενός μήνα από την ημέρα της κοινοποίησης. Η Ευρωπαϊκή Επιτροπή αναλύει τα προτεινόμενα μέτρα και μεταφέρει την άποψή της στην ΕΕΤΤ,

δημοσιεύοντάς την στην ιστοσελίδα της Επιτροπής. Η EETT είναι υποχρεωμένη να λάβει επαρκώς υπόψη τα σχόλια και τις προτάσεις κατά την υιοθέτηση των προτεινόμενων μέτρων. Σε περίπτωση κατά την οποία από το προτεινόμενο μέτρο προκύπτει ο ορισμός μιας σχετικής αγοράς, η οποία διαφέρει από αυτές που περιγράφονται στη Σύσταση ή αποφασίζει εάν κάποιος πάροχος έχει ατομική ή συλλογική δεσπόζουσα θέση και τα μέτρα θα επηρέαζαν το εμπόριο μεταξύ Κρατών Μελών και παράλληλα η Ευρωπαϊκή Επιτροπή (Ε.Ε) έχει δηλώσει ότι το Σχέδιο Μέτρων θα δημιουργούσε εμπόδια στην ενιαία ευρωπαϊκή αγορά ή έχει σοβαρές επιφυλάξεις ως προς τη συμβατότητά του με το Κοινοτικό δίκαιο και τους κανονιστικούς στόχους, το Σχέδιο Μέτρων αυτό δεν θα πρέπει να υιοθετηθεί για δύο μήνες. Στην περίπτωση που η Ευρωπαϊκή Επιτροπή, εντός της κατά τα ως άνω δίμηνης προθεσμίας εκδώσει απόφαση με την οποία ζητά από την EETT να αποσύρει το σχέδιο μέτρων, η EETT τροποποιεί ή αποσύρει το σχέδιο μέτρων εντός εξαμήνου από την ημερομηνία έκδοσης της απόφασης της Ευρωπαϊκής Επιτροπής.

- 1.9 Στην περίπτωση που το σχέδιο μέτρων τροποποιείται, η EETT διενεργεί δημόσια διαβούλευση σύμφωνα με τις διαδικασίες του άρθρου 17 του Νόμου 4070/2012 και κοινοποιεί εκ νέου το τροποποιημένο σχέδιο μέτρων στην Ευρωπαϊκή Επιτροπή. Κατά τη λήψη απόφασης για τη θέσπιση του σχεδίου μέτρων, η EETT λαμβάνει ιδιαιτέρως υπόψη της τα σχόλια των άλλων Εθνικών Ρυθμιστικών Αρχών, του BEREC και της Ευρωπαϊκής Επιτροπής και κοινοποιεί την Απόφαση στην Ευρωπαϊκή Επιτροπή.
- 1.10 Σύμφωνα δε με τα οριζόμενα στην παράγραφο 5, του άρθρου 45 του Νόμου, η EETT κοινοποιεί στην Ευρωπαϊκή Επιτροπή και στο BEREC όλα τα εγκεκριμένα τελικά μέτρα που εμπίπτουν στο πεδίο εφαρμογής της παραγράφου 1, στοιχεία α' και β' του άρθρου 45.
- 1.11 Η τελική απόφαση της EETT επί της διαδικασίας ανάλυσης της υπό εξέταση αγοράς, της αποτελεσματικότητας ή μη του ανταγωνισμού στη σχετική αγορά, οπότε και της ανάγκης ex ante κανονιστικής παρέμβασης, κοινοποιείται, στο πλαίσιο της κατ' άρθρο 16 του ν. 4070/2012 ανάπτυξης της ενιαίας ευρωπαϊκής αγοράς, μέσω της συνεργασίας των Εθνικών Ρυθμιστικών Αρχών, της Ευρωπαϊκής Επιτροπής και του BEREC, στην Ευρωπαϊκή Επιτροπή και το BEREC.

- 1.12 Σύμφωνα με την ισχύουσα Σύσταση της Επιτροπής της 9ης Οκτωβρίου 2014, «σχετικά με σημαντικές αγορές προϊόντων και υπηρεσιών στον τομέα των ηλεκτρονικών επικοινωνιών, οι οποίες επιδέχονται εκ των προτέρων κανονιστική ρύθμιση, σύμφωνα με την οδηγία 2002/21/ΕΚ του Ευρωπαϊκού Κοινοβουλίου και του Συμβουλίου σχετικά με κοινό κανονιστικό πλαίσιο για δίκτυα και υπηρεσίες ηλεκτρονικών επικοινωνιών», (εφεξής Νέα Σύσταση): «Κατά τον ορισμό των σχετικών αγορών που αντιστοιχούν στις εθνικές συνθήκες, σύμφωνα με το άρθρο 15 παράγραφος 3 της Οδηγίας 2002/21/ΕΚ, οι εθνικές ρυθμιστικές αρχές θα πρέπει να διενεργούν ανάλυση των αγορών προϊόντων και υπηρεσιών που προσδιορίζονται στο παράρτημα».
- 1.13 Στο Παράρτημα της Νέας Σύστασης προβλέπεται ότι υφίσταται μια διακριτή σχετική αγορά, αφορώσα την «Χονδρική παροχή κεντρικής πρόσβασης, σε σταθερή θέση, για προϊόντα μαζικής κατανάλωσης» (Αγορά 3β).
- 1.14 Σύμφωνα με το Επεξηγηματικό Σημείωμα της νέας Σύστασης (SWD(2014) 298)<sup>2</sup>, τα προϊόντα χονδρικής κεντρικής πρόσβασης παρέχονται κατά κύριο λόγο σε πιο υψηλό και κεντρικό επίπεδο της αρχιτεκτονικής του δικτύου και μπορούν να χρησιμοποιηθούν για την παροχή λιανικών υπηρεσιών τόσο σε οικιακούς όσο και σε μη οικιακούς πελάτες σε μη εγγυημένη ποιότητα (best-effort). Επιπλέον, στο εν λόγω Επεξηγηματικό Σημείωμα αναφέρεται η εν λόγω αγορά βρίσκεται στα κατώτατα της χονδρικής αγοράς τοπικής πρόσβασης σε σταθερή θέση και ότι αντιστοιχεί στην αγορά 5 της Σύστασης του 2007 για τις σχετικές αγορές, ήτοι την αγορά χονδρικής ευρυζωνικής πρόσβασης.
- 1.15 Σύμφωνα με το σημείο 7 του Προοιμίου της νέας Σύστασης, «Αφετηρία για τον προσδιορισμό των αγορών χονδρικής που επιδέχονται εκ των προτέρων ρύθμιση είναι, τόσο για την Επιτροπή όσο και για τις εθνικές ρυθμιστικές αρχές, η ανάλυση των αντίστοιχων αγορών λιανικής. Η εν λόγω ανάλυση αγορών λιανικής διενεργείται με συνεκτίμηση των μελλοντικών προοπτικών όσον αφορά τη δυνατότητα υποκατάστασης της ζήτησης και, ανάλογα με την περίπτωση, της προσφοράς, σε δεδομένο χρονικό ορίζοντα. Κατά τον ορισμό των σχετικών αγορών σύμφωνα με το άρθρο 15 παράγραφος 3 της οδηγίας 2002/21/ΕΚ, οι εθνικές ρυθμιστικές

<sup>2</sup> Κεφάλαιο 4.2.2.2, σελ. 46

αρχές θα πρέπει να προσδιορίζουν μια γεωγραφική περιοχή όπου οι συνθήκες ανταγωνισμού είναι παρόμοιες ή επαρκώς ομοιογενείς και η οποία διακρίνεται από γειτονικές περιοχές όπου επικρατούν αισθητά διαφορετικές συνθήκες ανταγωνισμού, λαμβάνοντας ιδιαίτερα υπόψη το ζήτημα του κατά πόσον η επιχείρηση με δυνητικά σημαντική ισχύ στην αγορά ενεργεί ομοίωμα στο σύνολο της οικείας περιοχής δικτύου ή αντιμετωπίζει αισθητά διαφορετικές συνθήκες ανταγωνισμού, σε βαθμό ώστε οι δραστηριότητές της να περιορίζονται σε ορισμένες περιοχές, όχι όμως σε άλλες»

1.16 Το σημείο 10 του προοιμίου της ίδιας Σύστασης προβλέπει ότι:

«Εάν η αγορά λιανικής δεν έχει προοπτικές να είναι πραγματικά ανταγωνιστική χωρίς εκ των προτέρων ρύθμιση, θα πρέπει να αξιολογούνται οι αντίστοιχες αγορές χονδρικής που επιδέχονται εκ των προτέρων ρύθμιση σύμφωνα με το άρθρο 16 της οδηγίας 2002/21/ΕΚ....

... Από την άλλη πλευρά, εάν η εξεταζόμενη αγορά λιανικής έχει προοπτικές να είναι πραγματικά ανταγωνιστική χωρίς εκ των προτέρων ρύθμιση της ή των αντίστοιχων αγορών χονδρικής, αυτό θα πρέπει να οδηγεί την εθνική ρυθμιστική αρχή στο συμπέρασμα ότι δεν χρειάζεται πλέον ρύθμιση σε επίπεδο χονδρικής. Στην περίπτωση αυτή, θα πρέπει να αξιολογούνται οι αντίστοιχες σημαντικές αγορές χονδρικής με απώτερο σκοπό την άρση της εκ των προτέρων κανονιστικής ρύθμισης. Όταν οι αγορές χονδρικής είναι κάθετα συνδεδεμένες στην αλυσίδα εφοδιασμού, η πρώτη αγορά χονδρικής που θα πρέπει να υποβάλλεται σε ανάλυση είναι εκείνη που απέχει περισσότερο, ανάντη, από την εξεταζόμενη αγορά λιανικής.»

1.17 Το σημείο 11 του προοιμίου της ίδιας Σύστασης προβλέπει για τις αγορές που απαριθμούνται στο Παράρτημα και συνεπώς και για την αγορά 3β που είναι το αντικείμενο της παρούσης ότι:

«Οι αγορές χονδρικής που απαριθμούνται στο παράρτημα ενδέχεται να έχουν χαρακτηριστικά που να δικαιολογούν την εκ των προτέρων ρύθμιση, επειδή πληρούν συνολικά τα ακόλουθα τρία σωρευτικά κριτήρια, τα οποία χρησιμοποιήθηκαν και στις προηγούμενες εκδόσεις της σύστασης, για τον προσδιορισμό των αγορών που επιδέχονται εκ των προτέρων ρύθμιση. Το πρώτο κριτήριο είναι η παρουσία υψηλών και μη παροδικών φραγμών

εισόδου. Ωστόσο, λόγω του δυναμικού χαρακτήρα και της δυναμικής λειτουργίας των αγορών ηλεκτρονικών επικοινωνιών, θα πρέπει επίσης να λαμβάνονται υπόψη, κατά τη διενέργεια μελλοντολογικής<sup>3</sup> ανάλυσης με σκοπό τον προσδιορισμό των σημαντικών αγορών προς πιθανή εκ των προτέρων ρύθμιση, οι δυνατότητες υπερπήδησης των φραγμών εισόδου εντός κατάλληλου χρονικού ορίζοντα. Το δεύτερο κριτήριο αφορά το κατά πόσον μια διάρθρωση αγοράς τείνει προς πραγματικό ανταγωνισμό εντός κατάλληλου χρονικού ορίζοντα. Η εφαρμογή του κριτηρίου αυτού συνεπάγεται εξέταση της κατάστασης του βασιζόμενου στην υποδομή ανταγωνισμού και των λοιπών ειδών ανταγωνισμού, που αποτελούν το αίτιο των φραγμών εισόδου. Το τρίτο κριτήριο είναι ότι μόνο η εφαρμογή του δικαίου του ανταγωνισμού δεν αρκεί για την αντιμετώπιση των συγκεκριμένων αδυναμιών της αγοράς. Οι κύριοι δείκτες που πρέπει να λαμβάνονται υπόψη κατά την αξιολόγηση του πρώτου και του δεύτερου κριτηρίου είναι ανάλογοι με εκείνους που εξετάζονται στο πλαίσιο της ανάλυσης των μελλοντικών προοπτικών της αγοράς, προκειμένου να διαπιστωθεί η ύπαρξη σημαντικής ισχύος σε αυτή. Ειδικότερα, πρόκειται για δείκτες των φραγμών εισόδου ελλείψει κανονιστικής ρύθμισης (συμπεριλαμβάνεται το ύψος του μη ανακτήσιμου κόστους), της διάρθρωσης, των επιδόσεων και της δυναμικής της αγοράς, μεταξύ των οποίων δείκτες όπως τα μερίδια αγοράς και οι τάσεις τους, οι τιμές της αγοράς και οι τάσεις τους, καθώς και το εύρος και η κάλυψη των ανταγωνιζόμενων δικτύων ή υποδομών.»

- 1.18 Στο πλαίσιο του τρίτου γύρου ανάλυσης αγορών, η ΕΕΤΤ λαμβάνοντας υπόψη τη Σύσταση του 2007<sup>4</sup> για τις σχετικές αγορές εξέδωσε τη με αριθμό 614/012/2011 Απόφασή της<sup>5</sup>, με την οποία κατέληξε στο συμπέρασμα ότι, εν όψει των εθνικών συνθηκών, υφίσταται μια διακριτή σχετική αγορά που περιλαμβάνει την παροχή χονδρικών υπηρεσιών ευρυζωνικής πρόσβασης, με

<sup>3</sup> Μελλοντοστρεφούς (forward looking)

<sup>4</sup> ΣΥΣΤΑΣΗ ΤΗΣ ΕΠΙΤΡΟΠΗΣ της 17ης Δεκεμβρίου 2007 αναφορικά με σχετικές αγορές προϊόντων και υπηρεσιών στον τομέα των ηλεκτρονικών επικοινωνιών, οι οποίες επιδέχονται εκ των προτέρων κανονιστική ρύθμιση, σύμφωνα με την οδηγία 2002/21/ΕΚ του Ευρωπαϊκού Κοινοβουλίου και του Συμβουλίου σχετικά με κοινό κανονιστικό πλαίσιο για δίκτυα και υπηρεσίες ηλεκτρονικών επικοινωνιών [κοινοποιηθείσα υπό τον αριθμό Ε(2007) 5406] (2007/879/ΕΚ)

<sup>5</sup> δημοσιευθείσα στο τεύχος Β' της Εφημερίδας της Κυβερνήσεως, με αριθμό 1983, την 7η-9-2011,

γεωγραφικό εύρος την Ελληνική Επικράτεια, στην οποία η εταιρεία Οργανισμός Τηλεπικοινωνιών της Ελλάδος κατείχε Σημαντική Ισχύ (ΣΙΑ). Ενόψει των ανωτέρω, η ΕΕΤΤ εξέτασε την ανάγκη διατήρησης ή / και τροποποίησης των κανονιστικών υποχρεώσεων που είχαν επιβληθεί στον ΟΤΕ, ως κατέχοντα ΣΙΑ στη σχετική αγορά, στα πλαίσια του δευτέρου γύρου ανάλυσης αγορών (2009) και πρότεινε τη διατήρηση και σε κάποιες περιπτώσεις την τροποποίηση αυτών. Ειδικότερα, και προκειμένου να αντιμετωπισθεί η έλλειψη αποδοτικού ανταγωνισμού στη σχετική αγορά, οι επιβληθείσες κανονιστικές υποχρεώσεις περιλαμβάνουν τις κάτωθι:

- 1.18.1 Υποχρέωση παροχής πρόσβασης και χρήσης ειδικών ευκολιών δικτύου
- 1.18.2 Υποχρέωση Αμεροληψίας
- 1.18.3 Υποχρέωση Διαφάνειας
- 1.18.4 Υποχρέωση Λογιστικού Διαχωρισμού
- 1.18.5 Υποχρέωση Ελέγχου Τιμών και κοστολόγησης
- 1.19 Υποχρέωση περιορισμού των επιπέδων συνολικής ισχύος και του εύρους ζώνης των σημάτων που μεταδίδονται, σε περιπτώσεις σημαντικής μείωσης της ταχύτητας συγχρονισμού των xDSL συστημάτων πρόσβασης που παρέχουν υπηρεσίες σε συνδρομητές εναλλακτικών παρόχων λόγω λειτουργίας xDSL συστημάτων του ΟΤΕ, μέχρι τη θεσμοθέτηση κανόνων διαχείρισης συχνοτήτων και έγχυσης ισχύος.

## **2 ΤΕΤΑΡΤΟΣ ΓΥΡΟΣ ΑΝΑΛΥΣΗΣ ΤΗΣ ΕΘΝΙΚΗΣ ΑΓΟΡΑΣ ΧΟΝΔΡΙΚΗΣ ΚΕΝΤΡΙΚΗΣ ΠΡΟΣΒΑΣΗΣ ΣΕ ΣΤΑΘΕΡΗ ΘΕΣΗ ΓΙΑ ΠΡΟΪΟΝΤΑ ΜΑΖΙΚΗΣ ΚΑΤΑΝΑΛΩΣΗΣ, ΟΡΙΣΜΟΣ ΑΓΟΡΑΣ, ΚΑΘΟΡΙΣΜΟΣ ΕΠΙΧΕΙΡΗΣΕΩΝ ΜΕ ΣΗΜΑΝΤΙΚΗ ΙΣΧΥ ΣΤΗΝ ΕΝ ΛΟΓΩ ΑΓΟΡΑ ΚΑΙ ΥΠΟΧΡΕΩΣΕΙΣ ΑΥΤΩΝ**

- 2.1 Κατ' εφαρμογή των διατάξεων του Ν. 4070/2012 και σύμφωνα με την Οδηγία Πλαίσιο (2002/21/ΕΚ), την Οδηγία για την Πρόσβαση (2002/19/ΕΚ) όπως ισχύουν καθώς και τις Κατευθυντήριες Γραμμές της Ευρωπαϊκής Επιτροπής, η ΕΕΤΤ προχώρησε σε διαδικασία αναθεώρησης του ορισμού και ανάλυση του επιπέδου του ανταγωνισμού στις σχετικές αγορές που ανταποκρίνονται στις



συνθήκες της εθνικής αγοράς, λαμβάνοντας υπόψη τις επικρατούσες νομικές και πραγματικές συνθήκες.

## **A. ΕΘΝΙΚΗ ΔΗΜΟΣΙΑ ΔΙΑΒΟΥΛΕΥΣΗ**

- 2.2 Στο πλαίσιο των διαδικασιών της σχετικά με τον ορισμό και την ανάλυση αγορών, λαμβάνοντας ιδιαίτερος υπόψη τη «Νέα Σύσταση» της Ευρωπαϊκής Επιτροπής και τις «Κατευθυντήριες Γραμμές» αυτής, η ΕΕΤΤ κατέληξε στο συμπέρασμα ότι, ενόψει των εθνικών συνθηκών, υφίσταται μια διακριτή χονδρική αγορά κεντρικής πρόσβασης σε σταθερή θέση για προϊόντα μαζικής κατανάλωσης, που περιλαμβάνει τόσο τις υπηρεσίες πρόσβασης μέσω δικτύου χαλκού, όσο και τις υπηρεσίες πρόσβασης μέσω δικτύου οπτικών ινών, για το σκοπό παροχής ευρυζωνικών υπηρεσιών και η οποία αντιστοιχεί στην αγορά χονδρικής ευρυζωνικής πρόσβασης που είχε ορισθεί με την ΕΕΤΤ ΑΠ 614/012/2011.
- 2.3 Το γεωγραφικό εύρος της σχετικής αγοράς για την χονδρική κεντρική πρόσβαση σε σταθερή θέση για προϊόντα μαζικής κατανάλωσης, σύμφωνα με τα συμπεράσματα της ΕΕΤΤ, είναι η Ελληνική Επικράτεια.
- 2.4 Σε συνέχεια της διαδικασίας ορισμού αγοράς, η ΕΕΤΤ προχώρησε σε ανάλυση του ανταγωνισμού στη σχετική αγορά, προκειμένου να αποφασίσει εάν αυτή είναι επαρκώς ανταγωνιστική και συγκεκριμένα εάν ο ΟΤΕ εξακολουθεί να κατέχει ΣΙΑ στην εν λόγω αγορά. Τα κριτήρια, τα οποία εξετάστηκαν, προκειμένου να διαπιστωθεί η ύπαρξη ΣΙΑ σε σχέση με τη χονδρική αγορά κεντρικής πρόσβασης σε σταθερή θέση περιλαμβάνουν τα εξής: α) τα μερίδια αγοράς του ΟΤΕ, και τη διαχρονική εξέλιξη αυτών, β) την πιθανότητα δυνητικού ανταγωνισμού, ικανού να ασκήσει πίεση στον ΟΤΕ, ιδίως εν όψει των φραγμών εισόδου και ανάπτυξης της αγοράς, λαμβάνοντας υπόψη και την ύπαρξη οικονομιών κλίμακας και σκοπού, γ) την απουσία αντισταθμιστικής αγοραστικής ισχύος των πελατών χονδρικής, και δ) τη δυναμική της αγοράς.
- 2.5 Από την ανάλυση της ΕΕΤΤ προέκυψε ότι η αγορά χονδρικής κεντρικής πρόσβασης σε σταθερή θέση για προϊόντα μαζικής κατανάλωσης (εξακολουθεί να) χαρακτηρίζεται από έλλειψη αποτελεσματικού ανταγωνισμού και ότι ο ΟΤΕ θα πρέπει να ορισθεί εκ νέου ως πάροχος με Σημαντική Ισχύ στην εν λόγω

Αγορά (ΣΙΑ). Οι κρίσιμοι παράγοντες που οδήγησαν την ΕΕΤΤ στο ως άνω συμπέρασμα είναι ιδίως: το γεγονός ότι ο ΟΤΕ, ο οποίος είναι καθετοποιημένος πάροχος, αποτελεί ουσιαστικά τον μοναδικό προμηθευτή της σχετικής αγοράς χονδρικής κεντρικής πρόσβασης, καθώς και το γεγονός ότι δεν υπόκειται σε σημαντικούς ανταγωνιστικούς περιορισμούς από εναλλακτικά δίκτυα. Ειδικότερα, η δομή της αγοράς και η ανάπτυξη εναλλακτικών δικτύων και υποδομών είναι τέτοια που παρουσιάζονται υψηλοί φραγμοί εισόδου διαρθρωτικού χαρακτήρα, με αποτέλεσμα τον περιορισμό πιθανών εναλλακτικών παρόχων που θα πρόσφεραν μια ανταγωνιστική επιλογή. Τέλος, λόγω της έλλειψης ικανών εναλλακτικών, δεν υπάρχουν επαρκείς ενδείξεις αντισταθμιστικής αγοραστικής δύναμης σε επίπεδο χονδρικής.

- 2.6 Ενόψει των ανωτέρω, η ΕΕΤΤ εξέτασε την ανάγκη διατήρησης ή / και τροποποίησης των κανονιστικών υποχρεώσεων που είχαν επιβληθεί στον ΟΤΕ, ως κατέχοντα ΣΙΑ στη σχετική αγορά, στα πλαίσια του τρίτου γύρου ανάλυσης αγορών (2011) και πρότεινε τη διατήρηση και σε κάποιες περιπτώσεις την τροποποίηση αυτών, σύμφωνα με τα κατωτέρω. Ειδικότερα, και προκειμένου να αντιμετωπισθεί η έλλειψη αποδοτικού ανταγωνισμού στη σχετική αγορά, οι προταθείσες στη δημόσια διαβούλευση κανονιστικές υποχρεώσεις περιλαμβάνουν τις κάτωθι:
- 2.6.1 Υποχρέωση πρόσβασης και χρήσης ειδικών ευκολιών δικτύου η οποία περιλαμβάνει:
- i. Διατήρηση υφισταμένου τύπου πρόσβασης (τύπος Α) για κίνηση ADSL και VDSL μέχρι το σημείο παρουσίας παρόχου.
  - ii. Διατήρηση υφισταμένου τύπου πρόσβασης (τύπος Β) για κίνηση ADSL και VDSL μέχρι το σημείο παρουσίας BRAS του ΟΤΕ.
  - iii. Διατήρηση και επέκταση της υφιστάμενης υποχρέωσης παροχής προϊόντων τύπου ΟΚΣΥΑ/ΣΥΜΕΦΣ, ώστε να καθίσταται δυνατή η παροχή πρόσβασης τύπου Α και Β.
  - iv. Διατήρηση της υφιστάμενης υποχρέωσης παροχής συνεγκατάστασης (υπό τη μορφή παροχής φυσικού χώρου και τεχνικών ευκολιών), η οποία, ανάλογα με την περίπτωση, πρέπει να περιλαμβάνει επιλογές όπως τη φυσική συνεγκατάσταση, την απομακρυσμένη συνεγκατάσταση ή και την εικονική συνεγκατάσταση.

- v. Υποχρέωση πρόσβασης σε τεχνικές διεπαφές, πρωτόκολλα και άλλες τεχνολογίες που είναι απαραίτητες για τη διαλειτουργικότητα των υπηρεσιών ή των υπηρεσιών εικονικού δικτύου.
- vi. Υποχρέωση Πρόσβασης σε συστήματα λειτουργικής υποστήριξης ή αντίστοιχα συστήματα λογισμικού που είναι απαραίτητα για τη εξασφάλιση ισότιμου ανταγωνισμού στην παροχή των υπηρεσιών.
- vii. Υποχρέωση καλόπιστης διαπραγμάτευσης και ικανοποίησης εύλογων αιτημάτων των παρόχων αναφορικά με επιπρόσθετα προϊόντα πρόσβασης, συνεγκατάστασης ή/ και λοιπών συναφών ευκολιών.
- viii. Υποχρέωση να μην ανακαλεί ο ΟΤΕ την ήδη χορηγηθείσα πρόσβαση σε ευκολίες.
- ix. Υποχρέωση παροχής, σε επιχειρήσεις, της δυνατότητας μετάβασης μεταξύ διαφορετικών τύπων και διαφορετικών τεχνολογιών (π.χ. ADSL / VDSL) ευρυζωνικής πρόσβασης, καθώς και μεταξύ οποιουδήποτε τύπου/τεχνολογίας ευρυζωνικής πρόσβασης και προϊόντων πλήρους ή μεριζόμενης πρόσβασης στον τοπικό βρόχο.
- x. Υποχρέωση παροχής ενός Βασικού Επιπέδου Συμφωνιών Υπηρεσιών – (Βασικό SLA) αναφορικά με τις προαναφερόμενες (ανωτέρω υπό i-ix) υπηρεσίες και ευκολίες. Προκειμένου να διασφαλισθεί μεταξύ άλλων η αποτελεσματικότητα του Βασικού SLA, η εν λόγω υποχρέωση προτείνεται να συνδυαστεί, στο πλαίσιο της υποχρέωσης διαφάνειας, με υποχρέωση δημοσίευσης δεικτών αποδοτικότητας (Performance Indicators), σε τριμηνιαία βάση και ανά περίπτωση, κατόπιν σχετικού αιτήματος της EETT.
- xi. Υποχρέωση καλόπιστης διαπραγμάτευσης και ικανοποίησης εύλογων αιτημάτων των παρόχων αναφορικά με «πέραν του βασικού» (“advanced”) SLAs.

Επιπλέον, η EETT πρότεινε την άρση της υποχρέωσης παροχής της Πρόσβασης τύπου Γ, η οποία είχε επιβληθεί στον τρίτο γύρο ανάλυσης της αγοράς. Η αγορά 3β, έτσι όπως ορίζεται στη νέα Σύσταση, αφορά μόνο προϊόντα κεντρικής πρόσβασης, συνεπώς η Πρόσβαση τύπου Γ που αφορά τοπική συγκέντρωση δεν θεωρείται ως μέρος της αγοράς αυτής.

2.6.2 Υποχρέωση μη διακριτικής μεταχείρισης (αμεροληψίας) σύμφωνα με την οποία:

- i. Ο ΟΤΕ υποχρεούται να εφαρμόζει ισοδύναμους όρους σε ισοδύναμες περιστάσεις, σε άλλες επιχειρήσεις που παρέχουν ισοδύναμες υπηρεσίες και να παρέχει υπηρεσίες σε τρίτους υπό τους ίδιους όρους

- (ιδίως τιμολογιακούς και τεχνικούς) και της ίδιας ποιότητας με αυτές που παρέχει και στο λιανικό του άκρο (συμπεριλαμβανομένων των θυγατρικών του και των συνδεδεμένων με αυτόν επιχειρήσεων).
- ii. Οι πληροφορίες που λαμβάνονται από τον ΟΤΕ στο πλαίσιο της παροχής ΧΚΠ από έναν εναλλακτικό πάροχο, απαγορεύεται να χρησιμοποιούνται (με οποιοδήποτε τρόπο) από το λιανικό άκρο του ΟΤΕ. Η δέσμευση συμμόρφωσης σχετικά με την παραπάνω υποχρέωση θα πρέπει να γίνεται εγγράφως από τον ΟΤΕ.
  - iii. Απαγορεύεται κάθε προνομιακή πρόσβαση του λιανικού άκρου του ΟΤΕ ή των συνδεδεμένων με αυτόν επιχειρήσεων στις δραστηριότητες χονδρικής του ΟΤΕ. Η υποχρέωση μη διάκρισης καλύπτει και τα πληροφοριακά συστήματα του ΟΤΕ.
  - iv. Υποχρέωση εφαρμογής της αρχής ισοδυναμίας εκροών (Equivalence of Output - EoO) σε όλα τα χονδρικά προϊόντα του ΟΤΕ που ανήκουν στην αγορά χονδρικής κεντρικής πρόσβασης.
  - v. Ο ΟΤΕ δεν επιτρέπεται να διαθέτει νέα NGA προϊόντα λιανικής ευρυζωνικής πρόσβασης, πριν την πάροδο χρονικού διαστήματος έξι (6) μηνών κατ'ελάχιστο από την έγκριση από την ΕΕΤΤ των τιμών και των όρων για τα αντίστοιχα προϊόντα χονδρικής. Σύμφωνα με την πρόταση της ΕΕΤΤ στο κείμενο της εθνικής δημόσιας διαβούλευσης, το χρονικό διάστημα των έξι (6) μηνών:
    - εκκινεί από την έγκριση από την ΕΕΤΤ των τιμών χονδρικής κεντρικής πρόσβασης σύμφωνα με τις διατάξεις της Απόφασης της ΕΕΤΤ που θα εκδοθεί με βάση την παρούσα,
    - αφορά μόνο στην πρώτη έγκριση τιμών και όχι τυχόν τροποποιήσεις αυτών,
    - παύει αυτοδικαίως να ισχύει, στην περίπτωση που οποιοσδήποτε εναλλακτικός πάροχος προμηθευτεί από τον ΟΤΕ τις συγκεκριμένες υπηρεσίες NGA ΧΚΠ, με σκοπό την εμπορική διάθεση υπηρεσιών λιανικής ευρυζωνικής πρόσβασης στο κοινό.
  - vi. Ο ΟΤΕ οφείλει να πραγματοποιεί δοκιμή τεχνικής αναπαραγωγιμότητας για τα προϊόντα χονδρικής που χρησιμοποιούνται για την παροχή των λιανικών του υπηρεσιών, και να κοινοποιεί στην ΕΕΤΤ τα αποτελέσματα της δοκιμής, συμπεριλαμβανομένων όλων των πληροφοριών που είναι απαραίτητες για να καταδειχθεί ότι η τεχνική αναπαραγωγιμότητα είναι πλήρως διασφαλισμένη.

Απαγορεύεται η τιμολογιακή πολιτική του ΟΤΕ αναφορικά με τις υπηρεσίες που ανήκουν στις κατάντη λιανικές αγορές της αγοράς Χονδρικής Κεντρικής Πρόσβασης σε σταθερή θέση για προϊόντα μαζικής κατανάλωσης να προκαλεί συμπίεση περιθωρίου. Ο ΟΤΕ υποχρεούται, κάθε φορά που επιθυμεί να διαθέσει εμπορικά ένα προϊόν λιανικής (είτε μεμονωμένα είτε ως τμήμα ενός πακέτου υπηρεσιών-bundle) το οποίο ανήκει στις λιανικές αγορές επόμενου σταδίου της αγοράς Χονδρικής Κεντρικής Πρόσβασης σε σταθερή θέση για προϊόντα μαζικής κατανάλωσης, καθώς και σε περιπτώσεις που ο ΟΤΕ επιθυμεί να τροποποιήσει τους όρους κάποιου σχετικού λιανικού προϊόντος/πακέτου, να κοινοποιεί εκ των προτέρων στην ΕΕΤΤ την πρότασή του, συνοδευόμενη με όλα τα απαραίτητα στοιχεία προκειμένου να αποδείξει ότι η πρόταση του δεν προκαλεί συμπίεση περιθωρίου.

#### 2.6.3 Υποχρέωση Διαφάνειας, η οποία περιλαμβάνει:

- i. Υποχρέωση δημοσίευσης Προσφοράς Αναφοράς για τις υπηρεσίες χονδρικής κεντρικής πρόσβασης με ορισμένο ελάχιστο περιεχόμενο, η οποία υπόκειται στην έγκριση της ΕΕΤΤ και αποτελεί την βάση για την σύναψη συμφωνιών για την παροχή υπηρεσιών χονδρικής κεντρικής πρόσβασης.
- ii. Υποχρέωση άμεσης παροχής στην ΕΕΤΤ κάθε πληροφορίας, συμπεριλαμβανομένων οικονομικών πληροφοριών, αναφορικά με την χονδρική κεντρική πρόσβαση, κατόπιν αιτιολογημένου αιτήματός της και σύμφωνα με τα χρονοδιαγράμματα και το επίπεδο λεπτομέρειας που αναφέρονται στο σχετικό αίτημα της ΕΕΤΤ.
- iii. Υποχρέωση παροχής στην ΕΕΤΤ αναλυτικής αναφοράς σχετικά με όλους τους δείκτες αποδοτικότητας (performance indicators) σε τριμηνιαία βάση και ανά περίπτωση, οποτεδήποτε αυτό ζητηθεί από την ΕΕΤΤ. Η εν λόγω υποχρέωση εξειδικεύεται περαιτέρω με υποχρεώσεις που αφορούν στη διαθεσιμότητα της πληροφορίας, τα συστήματα υπολογισμού/αποθήκευσης καθώς και την προσβασιμότητα της ΕΕΤΤ και των εναλλακτικών παρόχων στις αποθηκευμένες πληροφορίες.
- iv. Υποχρέωση δημοσιοποίησης πληροφοριών σε σχέση με την ποιότητα υπηρεσίας (Quality Of Service, QOS).

- v. Υποχρέωση κοινοποίησης στην ΕΕΤΤ, για κάθε σύμβαση ΧΚΠ την οποία υπογράφει, των στοιχείων της εν λόγω Σύμβασης, (συμβαλλόμενα μέρη, ημερομηνία υπογραφής και διάρκεια σύμβασης) καθώς και Δήλωσης Συμμόρφωσης του περιεχομένου αυτής με την εγκριθείσα Προσφορά Αναφοράς ΧΚΠ.
- vi. Υποχρέωση κοινοποίησης στην ΕΕΤΤ, κατόπιν αιτήματός της, κάθε σύμβασης ΧΚΠ που υπογράφεται με παρόχους με βάση τη δημοσιευμένη Προσφορά Αναφοράς ΧΚΠ, καθώς και κάθε «πέραν του βασικού» (“advanced”) SLA που τυχόν προσφέρεται από τον ΟΤΕ, βάσει εμπορικής συμφωνίας.
- 2.6.4 Υποχρέωση Λογιστικού Διαχωρισμού, η οποία περιλαμβάνει τη διατήρηση των υφιστάμενων υποχρεώσεων του ΟΤΕ να καταρτίζει και να δημοσιεύει, σε ετήσια βάση για όλους τους χωριστούς λογαριασμούς, συμπεριλαμβανομένων των υπηρεσιών της αγοράς χονδρικής κεντρικής πρόσβασης (χωριστά για υπηρεσίες ΧΚΠ μέσω δικτύου πρόσβασης χαλκού και μέσω δικτύου πρόσβασης οπτικών ινών) μία σειρά χρηματοοικονομικών πληροφοριών με την επιφύλαξη της αρχής του επιχειρηματικού απορρήτου και άλλων γενικών νομικών υποχρεώσεων.
- 2.6.5 Υποχρέωση Ελέγχου Τιμών και κοστολόγησης η οποία αναλύεται ως εξής:
- i. Υποχρέωση ελέγχου τιμών για τις υπηρεσίες χονδρικής κεντρικής πρόσβασης και τις συναφείς ευκολίες βάσει κοστοστρέφειας (μακροπρόθεσμο κόστος ενός αποτελεσματικού παρόχου με συγκρίσιμα χαρακτηριστικά με εκείνα του ΟΤΕ) με μεθοδολογία Μέσου Μακροπρόθεσμου Επαυξητικού Κόστους με βάση το Τρέχον Κόστος των Παγίων (ΜΜΕΚ/TK (LRAIC/Current Cost)). Συγκεκριμένα:
- Ο ΟΤΕ οφείλει να εξάγει τις τιμές για την υπηρεσία ευρυζωνικής πρόσβασης ΑΡΥΣ (BRAS & DSLAM), τόσο αναφορικά με την ADSL, όσο και με την VDSL κίνηση, βάσει της μεθοδολογίας ΜΜΕΚ-ΤΚ μέσω κοστολογικού μοντέλου "top-down".
  - Ο ΟΤΕ οφείλει να εξάγει τις τιμές των υπηρεσιών που σχετίζονται με τις υπηρεσίες ευρυζωνικής πρόσβασης ΑΡΥΣ (BRAS) (πχ. εφάπαξ τέλη σύνδεσης/μετάβασης) και τις τιμές για τις συναφείς

ευκολίες, όπως οι υπηρεσίες ΟΚΣΥΑ Τύπου ΦΥΠ & ΟΛΟ από μοντέλα bottom-up, βάσει της μεθοδολογίας ΜΜΕΚ/ΤΚ.

- ii. Υποχρέωση του ΟΤΕ να μην προβαίνει σε συμπίεση περιθωρίου κατά την παροχή των υπηρεσιών που περιλαμβάνονται στην αγορά Χονδρικής Κεντρικής Πρόσβασης σε σταθερή θέση για προϊόντα μαζικής κατανάλωσης, σύμφωνα με τα αναλυτικά αναφερόμενα, ανωτέρω, στην υποχρέωση μη διακριτικής μεταχείρισης.

2.7 Σύμφωνα με τις απαιτήσεις του κανονιστικού πλαισίου και ιδίως του άρθρου 12 στοιχ. (ιβ) και 17 του Νόμου και του άρθρου 6 της Οδηγίας Πλαίσιο, η ΕΕΤΤ διεξήγαγε εθνική δημόσια διαβούλευση (ΑΠ ΕΕΤΤ 765/15/22-6-2015) αναφορικά με την ανάλυση των αγορών:

- Λιανικής πρόσβασης στο δημόσιο τηλεφωνικό δίκτυο σε σταθερή θέση μέσω γραμμών πρόσβασης PSTN, ISDN BRA και managed VOIP, για οικιακούς και μη οικιακούς χρήστες στην Ελλάδα, (3ος κύκλος ανάλυσης αγορών).
- Λιανικής πρόσβασης στο δημόσιο τηλεφωνικό δίκτυο σε σταθερή θέση μέσω γραμμών πρόσβασης ISDN PRA στην Ελλάδα (3ος κύκλος ανάλυσης αγορών).
- Χονδρικής παροχής τοπικής πρόσβασης σε σταθερή θέση (4ος κύκλος ανάλυσης).
- Χονδρικής παροχής κεντρικής πρόσβασης σε σταθερή θέση για προϊόντα μαζικής κατανάλωσης (4ος κύκλος ανάλυσης).

Η εν λόγω διαβούλευση διήρκεσε συνολικά, κατόπιν Απόφασης του Αντιπροέδρου της ΕΕΤΤ περί χορήγησης παράτασης της προθεσμίας υποβολής απαντήσεων, από τις 29 Ιουνίου 2015 έως τις 2 Νοεμβρίου 2015

## **Β. ΚΟΙΝΟΠΟΙΗΣΗ ΣΤΗΝ ΕΕ, ΣΤΟ BEREC ΚΑΙ ΣΤΙΣ ΕΡΑ ΑΛΛΩΝ ΚΡΑΤΩΝ ΜΕΛΩΝ**

2.8 Σύμφωνα με τα προβλεπόμενα στο ισχύον κανονιστικό πλαίσιο περί ηλεκτρονικών επικοινωνιών και ιδίως το άρθρο 12 (ι) και 45 του Ν. 4070/2012 (άρθρο 7 της Οδηγίας Πλαίσιο, όπως ισχύει), η

ΕΕΤΤ, αφού έλαβε υπόψη τα σχόλια των συμμετεχόντων στην Εθνική δημόσια διαβούλευση, προέβη εν συνεχεία σε Κοινοποίηση στην Ευρωπαϊκή Επιτροπή, στο BEREC και στις Εθνικές Ρυθμιστικές Αρχές (Ε.Ρ.Α.) άλλων Κρατών – Μελών του Σχεδίου Μέτρων της αναφορικά με την ανάλυση της ΕΕΤΤ για τον ορισμό, την ανάλυση του επιπέδου του ανταγωνισμού και τις προτεινόμενες κανονιστικές υποχρεώσεις στις αγορές:

- Λιανικής πρόσβασης στο δημόσιο τηλεφωνικό δίκτυο σε σταθερή θέση μέσω γραμμών πρόσβασης PSTN, ISDN BRA και managed VOIP, για οικιακούς και μη οικιακούς χρήστες στην Ελλάδα, (3ος κύκλος ανάλυσης αγορών).
- Λιανικής πρόσβασης στο δημόσιο τηλεφωνικό δίκτυο σε σταθερή θέση μέσω γραμμών πρόσβασης ISDN PRA στην Ελλάδα (3ος κύκλος ανάλυσης αγορών)
- Χονδρικής παροχής τοπικής πρόσβασης σε σταθερή θέση (4ος κύκλος ανάλυσης).
- Χονδρικής παροχής κεντρικής πρόσβασης σε σταθερή θέση για προϊόντα μαζικής κατανάλωσης (4ος κύκλος ανάλυσης).

2.9 Στις 17 Νοεμβρίου 2016, η Ευρωπαϊκή Επιτροπή απέστειλε επιστολή στην ΕΕΤΤ, με θέμα «Case EL/2016/1936: Wholesale local access provided at a fixed location in Greece. Case EL/2016/1937: Wholesale central access provided at a fixed location for mass-market products in Greece. Request for information pursuant to Article 5(2) of Directive 2002/21/EC», με την οποία ζητούσε συμπληρωματικές πληροφορίες αναφορικά με το Σχέδιο Μέτρων της ΕΕΤΤ για τις χονδρικές αγορές τοπικής και κεντρικής πρόσβασης σε σταθερή θέση [αγορές 3α και 3β της Νέας Σύστασης Ευρωπαϊκής Επιτροπής].

2.10 Με την υπ' αριθμ. ΕΕΤΤ ΕΜΠ. ΥΠΗΡ. 6395/Φ.960/21-11-2016 επιστολή της προς την Ευρωπαϊκή Επιτροπή με θέμα «Case EL/2016/1936: Wholesale local access provided at a fixed location in Greece. Case EL/2016/1937: Wholesale central access provided at a fixed location for mass-market products in Greece. Request for information pursuant to Article 5(2) of Directive 2002/21/EC», η ΕΕΤΤ παρέιχε τις αιτηθείσες συμπληρωματικές πληροφορίες.

2.11 Με το υπ' αριθμ. Πρωτ. ΕΕΤΤ 26659/22-11-2016 μήνυμα ηλεκτρονικού ταχυδρομείου της Ευρωπαϊκής Επιτροπής προς την



ΕΕΤΤ με θέμα «Additional questions concerning the market analysis on markets 3a, 3b and retail access», η Ευρωπαϊκή Επιτροπή έθεσε επιπρόσθετες ερωτήσεις στην ΕΕΤΤ αναφορικά με το περιεχόμενο του κοινοποιηθέντος Σχεδίου Μέτρων.

- 2.12 Με την υπ' αριθμ. πρωτ. ΕΜΠ. ΥΠΗΡ. 6397/Φ.960/22-11-2016 επιστολή της προς την Ευρωπαϊκή Επιτροπή με θέμα «Case EL/2016/1936: Wholesale local access provided at a fixed location in Greece. Case EL/2016/1937: Wholesale central access provided at a fixed location for mass-market products in Greece. Second request for information pursuant to Article 5(2) of Directive 2002/21/EC», η ΕΕΤΤ παρέιχε τις αιτηθείσες συμπληρωματικές πληροφορίες.

### 3 ΕΓΚΡΙΣΗ ΤΗΣ ΕΥΡΩΠΑΪΚΗΣ ΕΠΙΤΡΟΠΗΣ

- 3.1 Την 5η-12-2016, η Ευρωπαϊκή Επιτροπή απέστειλε στην ΕΕΤΤ την υπ' αριθμ. πρωτ. ΕΜΠ. ΥΠΗΡ. 6426/Φ.960/06-12-2016 επιστολή της (Ref. C(2016) 8300/2.12.2016), με θέμα «Απόφαση της Επιτροπής σχετικά με την Υπόθεση EL/2016/1936: Χονδρική παροχή τοπικής πρόσβασης σε σταθερή θέση στην Ελλάδα, Υπόθεση EL/2016/1937: Χονδρική παροχή κεντρικής πρόσβασης, σε σταθερή θέση, για προϊόντα μαζικής κατανάλωσης στην Ελλάδα. Σχόλια κατ' εφαρμογήν του άρθρου 7 παράγραφος 3 της οδηγίας 2002/21/ΕΚ», με την οποία γνωστοποίησε στην ΕΕΤΤ τις παρατηρήσεις της επί του κοινοποιημένου Σχεδίου Μέτρων για τις αγορές:
- Λιανικής πρόσβασης στο δημόσιο τηλεφωνικό δίκτυο σε σταθερή θέση μέσω γραμμών πρόσβασης PSTN, ISDN BRA και managed VOIP, για οικιακούς και μη οικιακούς χρήστες στην Ελλάδα, (3ος κύκλος ανάλυσης αγορών).
  - Λιανικής πρόσβασης στο δημόσιο τηλεφωνικό δίκτυο σε σταθερή θέση μέσω γραμμών πρόσβασης ISDN PRA στην Ελλάδα (3ος κύκλος ανάλυσης αγορών)
  - Χονδρικής παροχής τοπικής πρόσβασης σε σταθερή θέση (4ος κύκλος ανάλυσης).

- Χονδρικής παροχής κεντρικής πρόσβασης σε σταθερή θέση για προϊόντα μαζικής κατανάλωσης (4ος κύκλος ανάλυσης).

3.2 Τα βασικά σημεία των παρατηρήσεων της Ευρωπαϊκής Επιτροπής επί του κοινοποιημένου Σχεδίου Μέτρων, στο μέτρο που αφορούν τη χονδρική αγορά κεντρικής πρόσβασης σε σταθερή θέση για προϊόντα μαζικής κατανάλωσης έχουν ως ακολούθως:

«Ανάγκη για συνεπή καθορισμό των τιμών των χονδρικών προϊόντων.

Η Επιτροπή λαμβάνει υπό σημείωση την προτεινόμενη χρήση διαφορετικών μοντέλων κόστους όσον αφορά χονδρικά προϊόντα πρόσβασης στην τοπική και την κεντρική αγορά πρόσβασης. Σχετικά με αυτό, η Επιτροπή τονίζει ότι μια μέθοδος υπολογισμού του κόστους θα πρέπει να παρέχει τις κατάλληλες ενδείξεις «κατασκευή ή αγορά» και να επιτυγχάνει την κατάλληλη ισορροπία μεταξύ διασφάλισης αποδοτικής εισόδου στην αγορά και επαρκών κινήτρων επένδυσης. Ο στόχος αυτός μπορεί να επιτευχθεί καλύτερα μέσω της ομοιόμορφης χρήσης μιας μεθόδου υπολογισμού του κόστους BU LRIC+ όπως καθορίζεται στη σύσταση της Επιτροπής για τις υποχρεώσεις αμεροληψίας και μεθόδους υπολογισμού του κόστους. Ως εκ τούτου, η Επιτροπή καλεί την EETT να υπολογίσει τις τιμές για τα προϊόντα bitstream, όπως τα ARYS (BRAS) και V-ARYS (BRAS) βάσει του μοντέλου υπολογισμού του κόστους BU LRIC+ της EETT.»

3.3 Τέλος, η Ευρωπαϊκή Επιτροπή καλεί την EETT, σύμφωνα με το άρθρο 7 παρ. 5 της Οδηγίας Πλαίσιο, να λάβει υπόψη στον μέγιστο βαθμό τις παρατηρήσεις των άλλων EPA και της Επιτροπής και εφόσον θεσπίσει το μέτρο να το κοινοποιήσει στην Επιτροπή.

3.4 Στο ως άνω πλαίσιο, η EETT, λαμβάνοντας υπόψη στον μέγιστο βαθμό τις παρατηρήσεις της Επιτροπής τροποποιεί το περιεχόμενο της υποχρέωσης ελέγχου τιμών και κοστολόγησης που είχε κοινοποιήσει στην Επιτροπή, το BEREC και τις άλλες EPA και προβλέπει ότι οι τιμές για την υπηρεσία ευρυζωνικής πρόσβασης APYΣ (BRAS), τόσο αναφορικά με την ADSL, όσο και με την VDSL κίνηση αλλά και των εικονικών προϊόντων τύπου B, θα προκύπτουν από το μοντέλο υπολογισμού του κόστους BU LRIC+

της ΕΕΤΤ το οποίο θα κατασκευαστεί λαμβάνοντας υπόψη τα αναφερόμενα στην σύσταση της Επιτροπής της 11ης Σεπτεμβρίου 2013 σχετικά με συνεκτικές υποχρεώσεις αμεροληψίας και μεθόδους υπολογισμού του κόστους για την προαγωγή του ανταγωνισμού και τη βελτίωση του επενδυτικού περιβάλλοντος στην ευρυζωνικότητα.

- 3.5 Για την έκδοση της παρούσας Απόφασης, η ΕΕΤΤ έχει λάβει υπόψη της, στο μέγιστο δυνατό βαθμό, τις ανωτέρω παρατηρήσεις της Ευρωπαϊκής Επιτροπής, σύμφωνα με τα αναφερόμενα στην παράγραφο 3.2 του παρόντος, καθώς και τα σχόλια των παρόχων που συμμετείχαν στην εθνική δημόσια διαβούλευση.

### **Αποφασίζει:**

- A. Εκδίδει** την παρούσα Απόφαση, σύμφωνα με το κοινοποιηθέν και εγκριθέν από την Ευρωπαϊκή Επιτροπή Σχέδιο Μέτρων, με το ακόλουθο περιεχόμενο:

**I. Ορισμός Σχετικής Αγοράς Προϊόντων/Υπηρεσιών και Γεωγραφικής Αγοράς:**

- 1 Η ΕΕΤΤ ορίζει μια διακριτή χονδρική αγορά κεντρικής πρόσβασης σε σταθερή θέση για προϊόντα μαζικής κατανάλωσης, που περιλαμβάνει τόσο τις υπηρεσίες πρόσβασης μέσω δικτύου χαλκού, όσο και τις υπηρεσίες πρόσβασης μέσω δικτύου οπτικών ινών, για το σκοπό παροχής ευρυζωνικών υπηρεσιών.
- 2 Το γεωγραφικό εύρος της σχετικής αγοράς είναι η Ελληνική Επικράτεια.

**II. Ορισμός Επιχειρήσεων με Σημαντική Ισχύ στην ως άνω, υπό I. Σχετική Αγορά(«ΣΙΑ»)**

- 1 Η ΕΕΤΤ ορίζει την εταιρεία με την επωνυμία «Οργανισμός Τηλεπικοινωνιών της Ελλάδας ΑΕ» (εφεξής ΟΤΕ) ως επιχείρηση ηλεκτρονικών επικοινωνιών με Σημαντική Ισχύ στην Εθνική Αγορά Χονδρικής Κεντρικής Πρόσβασης σε σταθερή θέση για προϊόντα μαζικής κατανάλωσης.

### III. Κανονιστικές Υποχρεώσεις

- 1 Η ΕΕΤΤ διατηρεί με τροποποιήσεις τις επιβληθείσες Κανονιστικές Υποχρεώσεις δυνάμει της ΕΕΤΤ ΑΠ 614/12/2011 (ΦΕΚ 1983/Β/7-9-2011)), σύμφωνα με τα αναφερόμενα στο παρόν.
- 2 Στο πλαίσιο αυτό επιβάλλει στον ΟΤΕ, τις κάτωθι υποχρεώσεις, σύμφωνα με τα αναφερόμενα στις παραγράφους 3 έως 7 του παρόντος:
  - 2.1 Υποχρέωση Παροχής Πρόσβασης και Χρήσης Ειδικών Ευκολιών Δικτύου.
  - 2.2 Υποχρέωση Αμεροληψίας (μη διακριτικής μεταχείρισης).
  - 2.3 Υποχρέωση Διαφάνειας, συμπεριλαμβανομένης της υποχρέωσης δημοσίευσης Προσφοράς Αναφοράς Διασύνδεσης με ορισμένο ελάχιστο περιεχόμενο.
  - 2.4 Υποχρέωση Λογιστικού Διαχωρισμού.
  - 2.5 Υποχρέωση Ελέγχου Τιμών και κοστολόγησης.

### 3 Υποχρέωση Πρόσβασης και Χρήσης ειδικών ευκολιών δικτύου

Αναφορικά με την υποχρέωση παροχής πρόσβασης, ο ΟΤΕ, φέρει τις ακόλουθες υποχρεώσεις:

- 3.1 Υποχρέωση του ΟΤΕ να προσφέρει πρόσβαση τύπου Α, η οποία συνδυάζει τα κυκλώματα (κίνηση ADSL ή VDSL) μέχρι το BRAS (ΑΡΥΣ<sub>BRAS</sub>) μαζί με συναφείς ευκολίες, σε επίπεδο πέρα από το BRAS και μέχρι το σημείο παρουσίας του εναλλακτικού παρόχου (προϊόντα ευκολιών ΟΚΣΥΑ<sub>ΟΛΟ</sub>). Η πρόσβαση τύπου Α προσφέρεται σε κάθε ένα σημείο παρουσίας BRAS το οποίο διαθέτει ο ΟΤΕ κατά τη θέση σε ισχύ της παρούσας ή το οποίο θα τοποθετήσει στο μέλλον –κατά τη διάρκεια ισχύος της παρούσας απόφασης. Το BRAS θα πρέπει να έχει τη δυνατότητα να εκτελεί οποιονδήποτε από τους τύπους συγκέντρωσης (τοπική, περιφερειακή, κεντρική).
- 3.2 Υποχρέωση παροχής πρόσβασης τύπου Β (πρόσβαση στους εναλλακτικούς παρόχους στο επίπεδο BRAS), σε κάθε ένα σημείο παρουσίας BRAS το οποίο διαθέτει ο ΟΤΕ κατά τη θέση σε ισχύ της παρούσας ή το οποίο θα τοποθετήσει στο μέλλον –κατά τη διάρκεια ισχύος της παρούσας απόφασης. Στο συγκεκριμένο τύπο πρόσβασης οι εναλλακτικοί πάροχοι θα έχουν τη δυνατότητα να παραλαμβάνουν την κίνηση (σε επίπεδο ATM ή IP) μετά το BRAS και να τη μεταφέρουν

(κατ'επιλογή τους), είτε με δικά τους μέσα (αυτό-παροχή), ή μέσω προϊόντων (συναφών ευκολιών) του ΟΤΕ, ή μέσω οποιουδήποτε παρόχου προσφέρει τέτοιες υπηρεσίες. Το BRAS θα πρέπει να έχει τη δυνατότητα να εκτελεί οποιονδήποτε από τους τύπους συγκέντρωσης (τοπική, περιφερειακή, κεντρική).

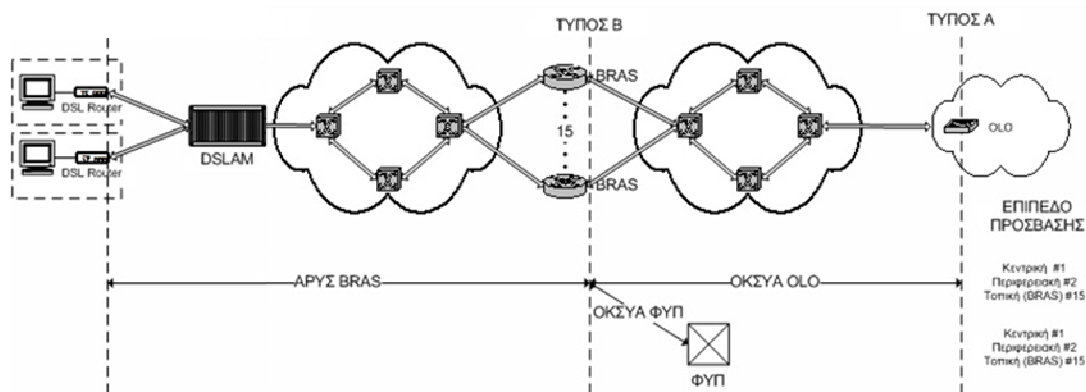

**Σχήμα 1 Τύποι πρόσβασης**

- 3.3 Υποχρέωση να παρέχει το εικονικό χονδρικό προϊόν VPU (Εικονικά Μερικά Αποδεσμοποίητος Βρόχος - Virtual Partially Unbundled, VPU) τύπου Β (τύπου BRAS). Το προϊόν αυτό παρέχει συνδέσεις τεχνολογίας xDSL μεταξύ του σημείου τερματισμού του ακραίου δικτύου στο χώρο του Τελικού Χρήστη και του αντίστοιχου BRAS του NGA δικτύου, στο οποίο δρομολογείται η κίνηση από το DSLAM (όπου συνδέεται ο Τελικός Χρήστης) σε συνδυασμό με υπηρεσίες φωνής, μέσω του υφιστάμενου ΠΤοΒ. Το συγκεκριμένο χονδρικό προϊόν μπορεί να παρέχεται σε τοπικό, περιφερειακό ή εθνικό επίπεδο.
- 3.4 Υποχρέωση να παρέχει το εικονικό χονδρικό προϊόν VPU light τύπου Β (τύπου BRAS). Στο προϊόν αυτό δεν χρησιμοποιείται ο ΠΤοΒ για τη μετάδοση φωνής, αλλά όλες οι υπηρεσίες παρέχονται μέσω της υπηρεσίας Α.Ρ.Υ.Σ [BRAS]. Το προϊόν αυτό παρέχει συνδέσεις τεχνολογίας xDSL μεταξύ του σημείου τερματισμού του ακραίου δικτύου στο χώρο του Τελικού Χρήστη και του αντίστοιχου BRAS του NGA δικτύου, στο οποίο δρομολογείται η κίνηση από το DSLAM (όπου συνδέεται ο Τελικός Χρήστης). Το συγκεκριμένο χονδρικό προϊόν μπορεί να παρέχεται σε τοπικό, περιφερειακό ή εθνικό επίπεδο.
- 3.5 Υποχρέωση να συνεχίσει να παρέχει τα υφιστάμενα προϊόντα τύπου ΟΚΣΥΑ/ΣΥΜΕΦΣ, ώστε να καθίσταται δυνατή η παροχή πρόσβασης τύπου Α και Β. Όλα τα προϊόντα ΟΚΣΥΑ πρέπει να παραδίδονται από

τον ΟΤΕ είτε στο χώρο του εναλλακτικού παρόχου (ΟΚΣΥΑ<sub>ΟΛΟ</sub>), είτε σε φρεάτιο έξω από το κτίριο του ΟΤΕ (ΟΚΣΥΑ<sub>ΦΥΠ</sub>), ενώ το προϊόν ΣΥΜΕΦΣ στο χώρο της φυσικής συνεγκατάστασης. Ειδικότερα:

- (i) Στην περίπτωση της ΟΚΣΥΑ<sub>ΦΥΠ</sub> ο ΟΤΕ οφείλει να παραδίδει στον συνδεδεμένο εναλλακτικό, σε φρεάτιο έξω από το κτίριο ΟΤΕ, ένα κύκλωμα (ή και περισσότερα) το οποίο να μεταφέρει (-ουν) πολλαπλές διόδους (sessions) κίνησης διαδικτύου, η καθεμιά εκ των οποίων να αντιστοιχεί σε έναν τελικό χρήστη DSL. Το κύκλωμα παρέχεται μέσω οπτικής ίνας και συμπεριλαμβάνει ορισμένες ευκολίες (facilities), χωρίς ωστόσο να περιλαμβάνει τερματικό εξοπλισμό στο κτίριο παρόχου. Ο εναλλακτικός πάροχος για να παραλάβει αυτή την κίνηση Διαδικτύου οφείλει να συνδέσει οπτική ίνα στο φρεάτιο έξω από το κτίριο του ΟΤΕ.
- (ii) Στην περίπτωση της ΟΚΣΥΑ<sub>ΟΛΟ</sub>, ο ΟΤΕ υποχρεούται να παραδίδει την κίνηση στο χώρο του εναλλακτικού παρόχου (ΟΛΟ) με ταυτόχρονη παροχή του απαραίτητου τερματικού εξοπλισμού.
- (iii) Στην περίπτωση της ΣΥΜΕΦΣ<sub>ΒΡΑΣ</sub> ο ΟΤΕ δρομολογεί όλη την κίνηση DSL από όλους τους ΒΡΑΣ του συγκεκριμένου σημείου παρουσίας ΒΡΑΣ, προς την φυσική συνεγκατάσταση ενός παρόχου. Η σύνδεση του παρόχου με τον εξοπλισμό του ΟΤΕ γίνεται σε οπτικό καταναεμητή εγκατεστημένο στο χώρο Φυσικής Συνεγκατάστασης. Ο πάροχος χρησιμοποιεί καλώδιο οπτικών ινών μεταξύ του οπτικού καταναεμητή και του ικριώματος όπου είναι εγκατεστημένος ο εξοπλισμός του.
- (iv) Ανάλογα με τον τύπο πρόσβασης που εξυπηρετούν και το βαθμό συγκέντρωσης που επιτυγχάνουν, τα προϊόντα ΟΚΣΥΑ/ΣΥΜΕΦΣ τα οποία υποχρεούται να παρέχει ο ΟΤΕ εμφανίζουν τις παρακάτω παραλλαγές:

**Πρόσβαση Α:** περιλαμβάνονται οι περιπτώσεις κυκλωμάτων ΟΚΣΥΑ<sub>ΟΛΟ-ΒΡΑΣ</sub>. Λαμβάνοντας υπόψη το γεγονός ότι τα ΒΡΑΣ ενδεχομένως να εκτελούν συγκέντρωση η οποία μπορεί να είναι είτε τοπική, είτε περιφερειακή, είτε κεντρική<sup>6</sup>, οι ανωτέρω ευκολίες υποδιαιρούνται περαιτέρω σε ΟΚΣΥΑ<sub>ΟΛΟ-ΒΡΑΣ-ΕΘΝ</sub>, ΟΚΣΥΑ<sub>ΟΛΟ-ΒΡΑΣ-ΠΕΡ</sub>, ΟΚΣΥΑ<sub>ΟΛΟ-ΒΡΑΣ-ΤΟΠ</sub>.

<sup>6</sup> Η κεντρική συγκέντρωση αναφέρεται στην περίπτωση που ένα ΒΡΑΣ συγκεντρώνει την κίνηση από όλα τα ΒΡΑΣs του δικτύου του ΟΤΕ.

**Πρόσβαση Β:** περιλαμβάνονται οι περιπτώσεις κυκλωμάτων ΟΚΣΥΑ<sub>ΦΥΠ-BRAS</sub> και ΣΥΜΕΦΣ<sub>BRAS</sub>. Λαμβάνοντας υπόψη το γεγονός ότι τα BRAS ενδεχομένως να εκτελούν συγκέντρωση η οποία ενδέχεται να είναι είτε τοπική, είτε περιφερειακή, είτε κεντρική<sup>11</sup>, οι ανωτέρω ευκολίες υποδιαιρούνται περαιτέρω σε ΟΚΣΥΑ<sub>ΦΥΠ-BRAS-ΤΟΠ</sub>, ΟΚΣΥΑ<sub>ΦΥΠ-BRAS-ΠΕΡ</sub>, ΟΚΣΥΑ<sub>ΦΥΠ-BRAS-ΕΘΝ</sub>, ΣΥΜΕΦΣ<sub>BRAS-ΤΟΠ</sub>, ΣΥΜΕΦΣ<sub>BRAS-ΠΕΡ</sub> και ΣΥΜΕΦΣ<sub>BRAS-ΕΘΝ</sub>.

Ένας πάροχος, με δύο (2) κυκλώματα περιφερειακής ΟΚΣΥΑ ή ΣΥΜΕΦΣ (σε κέντρα στα οποία έχει φυσική συνεγκατάσταση) (ένα σε κάθε μία από τις δύο περιφέρειες στις οποίες έχει χωρίσει ο ΟΤΕ ολόκληρη την Ελληνική Επικράτεια), είναι σε θέση να προσφέρει υπηρεσία σε πανελλαδικό επίπεδο. Ένας πάροχος με ένα (1) κύκλωμα εθνικής ΟΚΣΥΑ ή ΣΥΜΕΦΣ (σε κέντρα στα οποία έχει φυσική συνεγκατάσταση) είναι σε θέση να προσφέρει υπηρεσία σε πανελλαδικό επίπεδο.

3.6 Στο πλαίσιο της υποχρέωσης πρόσβασης και σε συνδυασμό με την επιβαλλόμενη, δια της παρούσας, υποχρέωση μη διακριτικής μεταχείρισης, ο ΟΤΕ οφείλει να μην εφαρμόζει διαφορετική τεχνική σχεδίαση μεταξύ των συγκεκριμένων προϊόντων που χρησιμοποιούνται για την υλοποίηση των δύο ξεχωριστών υπηρεσιών τύπου Α και Β, εφόσον αυτή δεν δικαιολογείται από αντικειμενικούς λόγους που αφορούν στο τεχνικώς εφικτό. Στο πλαίσιο της ως άνω υποχρέωσης ο ΟΤΕ:

- (i) Διατηρεί το δικαίωμα να αλλάξει την τεχνική υλοποίηση των συγκεκριμένων χονδρικών προϊόντων (ΑΡΥΣ, VPU τύπου Β, VPU light τύπου Β, ΟΚΣΥΑ, ΣΥΜΕΦΣ) τα οποία καθιστούν εφικτή την παροχή Χονδρικής Κεντρικής Πρόσβασης σε σταθερή θέση, ανάλογα με την εξέλιξη της τεχνολογίας, υπό τον όρο ότι εξασφαλίζεται πάντα η πρόσβαση τύπου Α και Β σύμφωνα με τους όρους της παρούσας. Σε κάθε περίπτωση, ο ΟΤΕ οφείλει να παρέχει όλους τους τύπους Χονδρικής Κεντρικής Πρόσβασης που επιβάλλονται δυνάμει της παρούσας.
- (ii) Διατηρεί το δικαίωμα να εισάγει νέα προϊόντα πρόσβασης σε επίπεδα διαφορετικά από τα ανωτέρω οριζόμενα (τύπου Α, Β) καθώς και άλλες συναφείς ευκολίες, τηρουμένων των υποχρεώσεων (ιδίως αμεροληψίας και διαφάνειας) που του επιβάλλονται δυνάμει της παρούσας.

- (iii) Οφείλει να παρέχει στους ανταγωνιστές του όλα τα επίπεδα ποιότητας υπηρεσίας που παρέχει στο λιανικό άκρο του καθώς και να ικανοποιεί όλα τα εύλογα αιτήματα για περαιτέρω ποιοτική διαφοροποίηση.
- 3.7 Υποχρέωση παροχής συνεγκατάστασης (υπό τη μορφή παροχής φυσικού χώρου και τεχνικών ευκολιών), η οποία, ανάλογα με την περίπτωση, πρέπει να περιλαμβάνει επιλογές όπως τη φυσική συνεγκατάσταση, την απομακρυσμένη συνεγκατάσταση ή και την εικονική συνεγκατάσταση.
- 3.8 Υποχρέωση να ικανοποιεί «εύλογα» αιτήματα των εναλλακτικών παρόχων για προϊόντα Χονδρικής Κεντρικής Πρόσβασης, συνεγκατάστασης και συναφών ευκολιών, σε άλλα σημεία πρόσβασης στο δίκτυο του ΟΤΕ από αυτά που αναφέρονται ανωτέρω.
- 3.9 Υποχρέωση να χορηγεί ελεύθερη πρόσβαση σε τεχνικές διεπαφές, πρωτόκολλα ή άλλες βασικές τεχνολογίες που είναι απαραίτητες για τη διαλειτουργικότητα των υπηρεσιών ή των υπηρεσιών εικονικού δικτύου και να παρέχει πρόσβαση σε όλα τα συστήματα λογισμικού που είναι απαραίτητα για την εξασφάλιση ισότιμου ανταγωνισμού στην παροχή των υπηρεσιών.
- 3.10 Υποχρέωση να διαπραγματεύεται με καλή πίστη και να ικανοποιεί όλα τα εύλογα αιτήματα των παρόχων αναφορικά με επιπρόσθετες ευκολίες σχετικά με τη χονδρική κεντρική πρόσβαση σε σταθερή θέση.
- 3.11 Υποχρέωση να μην ανακαλεί την ήδη χορηγηθείσα πρόσβαση σε ευκολίες.
- 3.12 Υποχρέωση να ικανοποιεί αιτήματα για μετάβαση μεταξύ των ακόλουθων υπηρεσιών (οι διαδικασίες και το κόστος της μετάβασης θα πρέπει να συμπεριληφθούν στην σχετική Προσφορά Αναφοράς Χονδρικής Κεντρικής Πρόσβασης-ΧΚΠ):
- (i) Μεταξύ προϊόντων χονδρικής κεντρικής πρόσβασης (τύποι πρόσβασης Α και Β όπως αναφέρονται ανωτέρω),
  - (ii) μεταξύ χονδρικής κεντρικής πρόσβασης και πλήρως αδεσμοποίητης πρόσβασης στον τοπικό βρόχο/υποβρόχο,
  - (iii) μεταξύ χονδρικής κεντρικής πρόσβασης και εικονικών προϊόντων της αγοράς 3<sup>α</sup>, που υποκαθιστούν την πλήρως αδεσμοποίητη πρόσβαση στον τοπικό βρόχο/υποβρόχο και



(iv) μεταξύ υπηρεσιών χονδρικής κεντρικής πρόσβασης διαφορετικής τεχνολογίας (πχ. μετάβαση από ADSL σε VDSL).

- 3.13 Υποχρέωση να παρέχει ένα Βασικό Επίπεδο Συμφωνιών Υπηρεσιών – (Service Level Agreement - SLA) για όλα τα προϊόντα και για όλες τις διαδικασίες όπως παροχή των υπηρεσιών και αποκατάσταση βλαβών. Η βασική/ ελάχιστη ποιότητα των παραμέτρων υπηρεσιών (Βασικό SLA) καθώς και οι σχετικές οικονομικές ρήτρες ή όροι αναφορικά με την ευθύνη των μερών που θα ισχύουν σε περίπτωση μη συμμόρφωσης με τις προϋποθέσεις του Βασικού SLA, δημοσιεύονται στη σχετική Προσφορά Αναφορά ΧΚΠ, σύμφωνα με τα αναφερόμενα κατωτέρω αναφορικά με την υποχρέωση διαφάνειας (Παράγραφος III.5).
- 3.14 Υποχρέωση να δημοσιεύει δείκτες αποδοτικότητας (Key Performance Indicators - KPIs) σε τριμηνιαία βάση και ανά περίπτωση, κατόπιν σχετικού αιτήματος της ΕΕΤΤ, σύμφωνα με τα αναφερόμενα κατωτέρω αναφορικά με την υποχρέωση διαφάνειας.
- 3.15 Υποχρέωση να διαπραγματεύεται με καλή πίστη όλα τα εύλογα αιτήματα αναφορικά με SLAs “πέραν του Βασικού” (Advanced SLAs).

#### 4 Υποχρέωση Αμεροληψίας (Μη Διακριτικής Μεταχείρισης)

Αναφορικά με την υποχρέωση αμεροληψίας, ο ΟΤΕ φέρει τις ακόλουθες υποχρεώσεις:

- 4.1 Υποχρέωση μη διακριτικής μεταχείρισης (υποχρέωση αμεροληψίας) για όλες τις υποχρεώσεις πρόσβασης τις οποίες υπέχει με βάση την παρούσα, σύμφωνα με την οποία υποχρεούται να εφαρμόζει ισοδύναμους όρους, σε ισοδύναμες περιστάσεις, σε άλλες επιχειρήσεις που παρέχουν ισοδύναμες υπηρεσίες, και να παρέχει υπηρεσίες και πληροφορίες σε τρίτους υπό τους ίδιους όρους και της ίδιας ποιότητας με αυτές που παρέχει και στο λιανικό του άκρο (συμπεριλαμβανομένων των θυγατρικών του και των συνδεδεμένων με αυτόν επιχειρήσεων). Ειδικότερα, σύμφωνα με την εν λόγω υποχρέωση:
- 4.1.1 Οι υπηρεσίες και οι πληροφορίες πρέπει να παρέχονται στους εναλλακτικούς παρόχους εντός προκαθορισμένης χρονικής περιόδου και επί τη βάσει προδιαγραφών ποιότητας που είναι τουλάχιστον ισότιμες με αυτές που παρέχονται στο λιανικό άκρο του ΟΤΕ (συμπεριλαμβανομένων των θυγατρικών του και των συνδεδεμένων με αυτόν επιχειρήσεων).

- 4.1.2 Κατά την παροχή υπηρεσιών που ανήκουν στη χονδρική αγορά κεντρικής πρόσβασης, δεν επιτρέπεται να υπάρχουν αδικαιολόγητες καθυστερήσεις, σύζευξη υπηρεσιών ή ευκολιών (εκτός και εάν αυτή δικαιολογείται από τεχνικής σκοπιάς), καθώς και αδικαιολόγητα επαχθείς συμβατικοί όροι.
- 4.1.3 Οι πληροφορίες που λαμβάνονται από τον ΟΤΕ στο πλαίσιο της παροχής Χονδρικής Κεντρικής Πρόσβασης από έναν εναλλακτικό πάροχο, απαγορεύεται να χρησιμοποιούνται (με οποιοδήποτε τρόπο) από το λιανικό άκρο του ΟΤΕ. Η δέσμευση συμμόρφωσης σχετικά με την παραπάνω υποχρέωση θα πρέπει να γίνεται εγγράφως από τον ΟΤΕ.
- 4.2 Υποχρέωση εφαρμογής της αρχής ισοδυναμίας εκροών (Equivalence of Output - EoO) σε όλα τα χονδρικά προϊόντα του ΟΤΕ που ανήκουν στην αγορά χονδρικής κεντρικής πρόσβασης.
- 4.3 Η υποχρέωση μη διάκρισης καλύπτει και τα πληροφοριακά συστήματα του ΟΤΕ. Το λιανικό άκρο του ΟΤΕ ή οι συνδεδεμένες με αυτόν επιχειρήσεις δεν θα πρέπει να έχουν προνομιακή πρόσβαση στα εν λόγω πληροφοριακά συστήματα χονδρικής και ο ΟΤΕ οφείλει να παρέχει πρόσβαση στα εν λόγω συστήματα χονδρικής σε τρίτους παρόχους υπό τους ίδιους όρους και της ίδιας ποιότητας με αυτές που παρέχει και στο λιανικό του άκρο.
- 4.4 Υποχρέωση παροχής στους αιτούντες πρόσβαση, ρυθμιζόμενες εισροές χονδρικής που να επιτρέπουν στους εν λόγω αιτούντες να αναπαράγουν αποτελεσματικά από τεχνικής άποψης τις νέες προσφορές λιανικής του ΟΤΕ (τεχνική αναπαραγωγιμότητα), σύμφωνα με τα κατωτέρω:
- 4.4.1 Η δοκιμή τεχνικής αναπαραγωγιμότητας θα πραγματοποιείται από τον ΟΤΕ, ο οποίος θα παράσχει στην ΕΕΤΤ τα αποτελέσματα της δοκιμής, συμπεριλαμβανομένων όλων των πληροφοριών που είναι απαραίτητες για να καταδειχθεί ότι η τεχνική αναπαραγωγιμότητα είναι πλήρως διασφαλισμένη.
- 4.4.2 Όταν η ΕΕΤΤ θεωρεί ότι η τεχνική αναπαραγωγιμότητα μιας νέας προσφοράς λιανικής δεν διασφαλίζεται, θα ζητά από τον ΟΤΕ να τροποποιεί τη/τις σχετική/-ές ρυθμιζόμενη/-ες εισροή/-ές χονδρικής κατά τρόπο που εξασφαλίζει την τεχνική αναπαραγωγιμότητα.
- 4.4.3 Όταν η ΕΕΤΤ θεωρεί ότι μια προσφορά λιανικής η οποία δεν μπορεί να αναπαραχθεί από τεχνικής πλευράς θα έπληττε

σοβαρά στον ανταγωνισμό, θα ζητά από τον ΟΤΕ να διακόψει ή να καθυστερήσει την παροχή της σχετικής προσφοράς λιανικής όσο εκκρεμεί η συμμόρφωση με τις απαιτήσεις τεχνικής αναπαραγωγιμότητας.

- 4.4.4 Συνεκτιμώντας τους παράγοντες που αναφέρονται στο παράρτημα Ι της Σύστασης 2013/466/ΕΕ, η ΕΕΤΤ θα κρίνει το απαραίτητο διάστημα μεταξύ της διάθεσης του κατάλληλου προϊόντος χονδρικής και της έναρξης διάθεσης του προϊόντος στην λιανική του ΟΤΕ. Το διάστημα αυτό που θέτει η ΕΕΤΤ παύει αυτοδικαίως να ισχύει, στην περίπτωση που οποιοσδήποτε εναλλακτικός πάροχος προμηθευτεί από τον ΟΤΕ τις συγκεκριμένες χονδρικές υπηρεσίες, με σκοπό την εμπορική διάθεση υπηρεσιών λιανικής στο κοινό, βάσει υπογραφείσας σύμβασης και κατά την έναρξη της παροχής των υπηρεσιών βάσει της συμβάσεως αυτής.
- 4.4.5 Κάθε φορά που ο ΟΤΕ επιθυμεί να εισάγει ένα νέο λιανικό προϊόν, υποχρεούται να υποβάλει στην ΕΕΤΤ τη δοκιμή τεχνικής αναπαραγωγιμότητας. Η ΕΕΤΤ θα εκδίδει σχετική απόφαση, στην οποία θα αναφέρει μεταξύ άλλων το απαραίτητο διάστημα μεταξύ της διάθεσης του κατάλληλου προϊόντος χονδρικής και της έναρξης διάθεσης του προϊόντος στην λιανική του ΟΤΕ.
- 4.5 Ο ΟΤΕ δεν επιτρέπεται να διαθέτει νέα ΝGA προϊόντα λιανικής ευρυζωνικής πρόσβασης, πριν την πάροδο χρονικού διαστήματος έξι (6) μηνών κατ'ελάχιστο από την έγκριση από την ΕΕΤΤ των τιμών και των όρων για τα αντίστοιχα προϊόντα χονδρικής. Το χρονικό διάστημα των έξι (6) μηνών:
- (i) εκκινεί από την έγκριση από την ΕΕΤΤ των τιμών χονδρικής,
  - (ii) αφορά μόνο στην πρώτη έγκριση τιμών και όχι τυχόν τροποποιήσεις αυτών,
  - (iii) παύει αυτοδικαίως να ισχύει, στην περίπτωση που οποιοσδήποτε εναλλακτικός πάροχος προμηθευτεί από τον ΟΤΕ τις συγκεκριμένες χονδρικές υπηρεσίες ΝGA, με σκοπό την εμπορική διάθεση υπηρεσιών λιανικής στο κοινό, βάσει υπογραφείσας σύμβασης και κατά την έναρξη της παροχής των υπηρεσιών βάσει της συμβάσεως αυτής. Ρητά εξαιρείται από την εφαρμογή του προηγούμενου εδαφίου, η περίπτωση κατά την οποία εναλλακτικός πάροχος προμηθευτεί από τον ΟΤΕ τις συγκεκριμένες χονδρικές

υπηρεσίες με σκοπό τη διεξαγωγή τεχνικών δοκιμών, η οποία δεν διακόπτει το ως άνω χρονικό διάστημα των έξι (6) μηνών.

- 4.6 Υπηρεσίες NGA οι οποίες συνιστούν μόνο αναβάθμιση ταχυτήτων σε σχέση με ήδη παρεχόμενες υπηρεσίες NGA και δεν διαφέρουν ως προς τον τρόπο και τους όρους παροχής από τις υφιστάμενες υπηρεσίες δεν εντάσσονται στο περιοριστικό διάστημα των έξι (6) μηνών μεταξύ της διάθεσης προϊόντων λιανικής – χονδρικής. Στις περιπτώσεις αυτές επαρκεί ένα διάστημα δύο (2) μηνών μεταξύ της διάθεσης του αναβαθμισμένου προϊόντος χονδρικής και της έναρξης διάθεσης του προϊόντος στην λιανική του ΟΤΕ. Το διάστημα αυτό παύει αυτοδικαίως να ισχύει, στην περίπτωση που οποιοσδήποτε εναλλακτικός πάροχος προμηθευτεί από τον ΟΤΕ τις συγκεκριμένες χονδρικές υπηρεσίες, με σκοπό την εμπορική διάθεση υπηρεσιών λιανικής στο κοινό, βάσει υπογραφείσας σύμβασης και κατά την έναρξη της παροχής των υπηρεσιών βάσει της συμβάσεως αυτής.
- 4.7 Υποχρέωση να μην προβαίνει σε συμπίεση περιθωρίου κατά την παροχή των υπηρεσιών που περιλαμβάνονται στην αγορά Χονδρικής Κεντρικής Πρόσβασης σε σταθερή θέση για προϊόντα μαζικής κατανάλωσης, σύμφωνα με την οποία:
- 4.7.1 Ο ΟΤΕ, κάθε φορά που προτίθεται να διαθέσει εμπορικά ένα προϊόν λιανικής (είτε μεμονωμένα είτε ως τμήμα ενός πακέτου υπηρεσιών-bundle) το οποίο ανήκει στις λιανικές αγορές επόμενου σταδίου στην αγορά Χονδρικής Κεντρικής Πρόσβασης σε σταθερή θέση για προϊόντα μαζικής κατανάλωσης καθώς και σε περιπτώσεις που επιθυμεί να τροποποιήσει τους όρους κάποιου προϊόντος/πακέτου εκ των ανωτέρω, υποχρεούται να προβεί σε προηγούμενη κοινοποίηση στην ΕΕΤΤ της πρότασής του, συνοδευομένης με όλα τα απαραίτητα στοιχεία. Ο ΟΤΕ φέρει το βάρος της απόδειξης ότι η πρόταση του δεν προκαλεί συμπίεση περιθωρίου.
- 4.7.2 Η ΕΕΤΤ επιβάλλει τις ως άνω αρχές σε όλες τις περιπτώσεις σύζευξης προϊόντων των συνδεδεμένων κατάντη αγορών στην υπό ανάλυση αγορά Χονδρικής Κεντρικής Πρόσβασης σε σταθερή θέση για προϊόντα μαζικής κατανάλωσης, είτε αυτές αφορούν σύζευξη υπηρεσιών/προϊόντων των ως άνω αγορών, μόνων ή με άλλα προϊόντα, ανεξαρτήτως του εάν προσδιορίζονται ή όχι ως υπηρεσίες/ προϊόντα ηλεκτρονικών επικοινωνιών (δηλ. στον έλεγχο υπόκειται και η περίπτωση που

στο bundle περιλαμβάνονται προϊόντα/υπηρεσίες που δεν αποτελούν υπηρεσίες/προϊόντα ηλεκτρονικών επικοινωνιών).

- 4.7.3 Η ΕΕΤΤ, μετά από έλεγχο, δύναται να εγκρίνει, να εγκρίνει υπό όρους ή να απορρίψει την εκάστοτε πρόταση του ΟΤΕ. Σε περίπτωση έγκρισης, η δυνατότητα εφαρμογής της πρότασης θα συνοδεύεται με την υποχρέωση του ΟΤΕ να παρέχει στην ΕΕΤΤ απολογιστικά στοιχεία από τη διάθεση του προϊόντος, ανά ορισμένα τακτά διαστήματα, προκειμένου να ελέγχεται η συμμόρφωση του με τις ανωτέρω υποχρεώσεις. Ο ΟΤΕ δεν θα προβαίνει σε οποιαδήποτε ανακοίνωση της πρότασης του πριν την έγκριση της ΕΕΤΤ.
- 4.7.4 Ο έλεγχος της συμπίεσης περιθωρίου θα υλοποιείται από την ΕΕΤΤ με βάση κατάλληλη μεθοδολογία, η οποία θα καθορισθεί κατόπιν δημόσιας διαβούλευσης όλων των ενδιαφερομένων μερών, τηρουμένων των διατάξεων του άρθρου 45 του Ν. 4070/2012 και 16 της Οδηγίας 2002/21/ΕΚ. Κατά το μεταβατικό στάδιο, μέχρι την οριστικοποίηση της μεθοδολογίας, για τον έλεγχο της συμπίεσης περιθωρίου εφαρμόζεται η μεταβατική διάταξη του άρθρου Γ. 4 της παρούσας.

## 5 Υποχρέωση Διαφάνειας

Αναφορικά με την υποχρέωση Διαφάνειας, ο ΟΤΕ φέρει τις ακόλουθες υποχρεώσεις:

- 5.1 Υποχρέωση δημοσίευσης σχετικής Προσφοράς Αναφοράς, η οποία υπόκειται στην έγκριση της ΕΕΤΤ και αποτελεί την βάση για την σύναψη συμφωνιών για την παροχή ΧΚΠ.
- 5.2 Ειδικά αναφορικά με το περιεχόμενο της Προσφοράς Αναφοράς ισχύουν τα κάτωθι:
- (i) Η Προσφορά Αναφοράς είναι επαρκώς αναλυτική, προκειμένου να διασφαλίζεται ότι οι επιχειρήσεις δεν θα εξαναγκάζονται να πληρώνουν για ευκολίες οι οποίες δεν είναι απαραίτητες για τις αιτούμενες υπηρεσίες.
  - (ii) Η Προσφορά Αναφοράς συμπεριλαμβάνει περιγραφή των σχετικών προϊόντων / υπηρεσιών / στοιχείων σύμφωνα με τις ανάγκες της

αγοράς και περιγραφή των σχετικών όρων και προϋποθέσεων, συμπεριλαμβανομένων των τιμών.

- (iii) Η Προσφορά Αναφοράς περιλαμβάνει τουλάχιστον τα στοιχεία που αναφέρονται στο Παράρτημα Ι της παρούσας Απόφασης.

5.3 Δεδομένου ότι η Προσφορά Αναφοράς θα πρέπει να επικαιροποιείται προκειμένου να αντικατοπτρίζει τις ανάγκες της αγοράς, επιβάλλεται η τήρηση της ακόλουθης διαδικασίας:

- (i) Ο ΟΤΕ υποχρεούται να υποβάλει στην ΕΕΤΤ την Προσφορά Αναφοράς Χονδρικής Κεντρικής Πρόσβασης, σύμφωνα με τους όρους της παρούσας Απόφασης, εντός προθεσμίας τριών (3) μηνών από τη θέση της σε ισχύ. Η ΕΕΤΤ δύναται να επιβάλει αλλαγές στην Προσφορά Αναφοράς Χονδρικής Κεντρικής Πρόσβασης και τις συναφείς ευκολίες στις περιπτώσεις όπου κρίνει ότι τέτοιες αλλαγές είναι αιτιολογημένες.
- (ii) Για την περίπτωση όπου ο ΟΤΕ ζητήσει αναθεώρηση της Προσφοράς Αναφοράς στο σύνολό της ή σε συγκεκριμένα σημεία αυτής, η ΕΕΤΤ λαμβάνοντας υπόψη τις όποιες σχετικές εξελίξεις της αγοράς, καθώς και την εμπειρία που αποκτήθηκε στα πλαίσια προγενέστερης εφαρμογής Προσφοράς Αναφοράς, θα εξετάσει εντός εύλογης περιόδου, εάν οι προτεινόμενες αλλαγές είναι κατάλληλες και αιτιολογημένες. Η ΕΕΤΤ δύναται να εγκρίνει, απορρίψει ή και να επιβάλει αλλαγές στις προτάσεις του ΟΤΕ για την αναθεώρηση της Προσφοράς Αναφοράς, στις περιπτώσεις όπου κρίνει ότι τέτοιες αλλαγές είναι αιτιολογημένες.
- (iii) Για την περίπτωση όπου το αίτημα για αναθεώρηση της Προσφοράς Αναφοράς υποβάλλεται από κάποιον άλλο πάροχο (πέραν του ΟΤΕ), η ΕΕΤΤ λαμβάνοντας υπόψη τις όποιες σχετικές εξελίξεις της αγοράς, καθώς και την εμπειρία που αποκτήθηκε στα πλαίσια προγενέστερης εφαρμογής Προσφοράς Αναφοράς, θα εξετάσει εάν η Προσφορά Αναφοράς χρήζει αναθεώρησης. Εάν η απόφαση της ΕΕΤΤ είναι καταφατική, η ΕΕΤΤ θα καλέσει τον ΟΤΕ να υποβάλει προτάσεις αναθεώρησης της Προσφοράς Αναφοράς, εντός συγκεκριμένης χρονικής περιόδου ανάλογα με τις τροποποιήσεις που απαιτούνται. Η ΕΕΤΤ δύναται να εγκρίνει, απορρίψει ή και να επιβάλει αλλαγές στις προτάσεις του ΟΤΕ για την αναθεώρηση της Προσφοράς Αναφοράς στις περιπτώσεις όπου κρίνει ότι τέτοιες αλλαγές είναι αιτιολογημένες. Στις περιπτώσεις όπου ο ΟΤΕ ενώ έχει κληθεί δεν έχει υποβάλλει προτάσεις

αναθεώρησης, η ΕΕΤΤ δύναται να επιβάλλει αλλαγές στην ήδη εγκεκριμένη Προσφορά Αναφοράς εφόσον κρίνει ότι τέτοιες αλλαγές είναι αιτιολογημένες.

- (iv) Τέλος, για την περίπτωση όπου η ΕΕΤΤ, λαμβάνοντας υπόψη τις όποιες σχετικές εξελίξεις της αγοράς, κρίνει ότι απαιτείται αναθεώρηση της Προσφοράς Αναφοράς θα καλέσει τον ΟΤΕ να υποβάλει αναθεωρημένη Προσφορά Αναφοράς στο σύνολό της ή σε συγκεκριμένα σημεία αυτής, εντός συγκεκριμένης χρονικής περιόδου ανάλογα με τις τροποποιήσεις που απαιτούνται. Η ΕΕΤΤ δύναται να εγκρίνει, απορρίψει ή και να επιβάλει αλλαγές στην Προσφορά Αναφοράς στις περιπτώσεις όπου κρίνει ότι τέτοιες αλλαγές είναι αιτιολογημένες. Στις περιπτώσεις όπου ο ΟΤΕ ενώ έχει κληθεί δεν έχει υποβάλλει προτάσεις αναθεώρησης, η ΕΕΤΤ δύναται να επιβάλλει αλλαγές στην ήδη εγκεκριμένη Προσφορά Αναφοράς εφόσον κρίνει ότι τέτοιες αλλαγές είναι αιτιολογημένες.

Στις περιπτώσεις που κρίνει κατάλληλο, η ΕΕΤΤ, δύναται να διεξάγει δημόσια διαβούλευση παρέχοντας στα ενδιαφερόμενα μέρη την δυνατότητα να εκφράσουν τις απόψεις τους αναφορικά με τις προτεινόμενες τροποποιήσεις/ αναθεωρήσεις της Προσφοράς Αναφοράς Χονδρικής Κεντρικής Πρόσβασης.

- 5.4 Υποχρέωση άμεσης παροχής στην ΕΕΤΤ κάθε πληροφορίας, συμπεριλαμβανομένων οικονομικών πληροφοριών αναφορικά με την χονδρική κεντρική πρόσβαση, κατόπιν αιτιολογημένου αιτήματός της, και σύμφωνα με τα χρονοδιαγράμματα και το επίπεδο λεπτομέρειας που αναφέρονται στο σχετικό αίτημα της ΕΕΤΤ.
- 5.5 Υποχρέωση παροχής στην ΕΕΤΤ αναλυτικής αναφοράς σχετικά με όλους τους δείκτες αποδοτικότητας (Key performance indicators - KPIs) σε τριμηνιαία βάση και ανά περίπτωση, οποτεδήποτε αυτό ζητηθεί από την ΕΕΤΤ. Στο πλαίσιο αυτό:
- (i) Ο ΟΤΕ οφείλει να διατηρεί πληροφορίες σχετικά με τους δείκτες αποδοτικότητας σε ολοκληρωμένο πληροφοριακό σύστημα/βάση δεδομένων, στο οποίο οφείλει να εξασφαλίσει δυνατότητα πρόσβασης στην ΕΕΤΤ. Το εν λόγω πληροφοριακό σύστημα θα χρησιμοποιείται για τον υπολογισμό ή/και την αποθήκευση των τιμών των δεικτών αποδοτικότητας, προκειμένου η ΕΕΤΤ να μπορεί να εξάγει αυτοβούλως πληροφορίες, αναφορές κλπ.
- (ii) Ο ΟΤΕ υποχρεούται να εξασφαλίσει στους άλλους παρόχους, ακώλυτη πρόσβαση στο ανωτέρω -υπό 5.1.5 (i)- πληροφοριακό

σύστημα / βάση δεδομένων, η οποία να επιτρέπει την ενημέρωσή τους αναφορικά με τους δείκτες αποδοτικότητας/δεδομένα που σχετίζονται αποκλειστικά με τις δικές τους δραστηριότητες και τις συναλλαγές τους με τον ΟΤΕ.

(iii) Ο ΟΤΕ υποχρεούται να δημοσιεύει στον δικτυακό του τόπο ορισμένους ή και όλους τους δείκτες αποδοτικότητας με κατάλληλη μορφή, διασφαλίζοντας την αρχή του επιχειρηματικού απορρήτου καθώς και την εμπιστευτικότητα κρίσιμων εμπορικών πληροφοριών (λχ. μέσες ή συνολικές εκτιμήσεις, ή αναλυτικά τις τιμές των δεικτών χωρίς να προσδιορίζεται το όνομα του παρόχου) κατόπιν σχετικού αιτήματος από την ΕΕΤΤ και σύμφωνα με το περιεχόμενο αυτού.

(iv) Ο ΟΤΕ υποχρεούται να παρέχει στην ΕΕΤΤ κάθε επιπλέον πληροφορία σχετικά με τους δείκτες αποδοτικότητας (συμπεριλαμβανομένων των εμπιστευτικών πληροφοριών), η οποία εύλογα ζητείται από την ΕΕΤΤ προκειμένου να της επιτρέψει να ασκεί αποτελεσματική εποπτεία, καθώς και να προλαμβάνει την όποια τυχόν εσωτερική ή εξωτερική διακριτική μεταχείριση από τον ΟΤΕ.

Οι δείκτες αποδοτικότητας περιλαμβάνουν (ενδεικτικά και όχι περιοριστικά) τις κάτωθι κατηγορίες:

- α) διαδικασία παραγγελίας,
- β) παροχή υπηρεσίας,
- γ) ποιότητα της υπηρεσίας, συμπεριλαμβανομένων προβλημάτων,
- δ) χρόνοι αποκατάστασης των προβλημάτων, και
- ε) μετάβαση σε διαφορετικές ρυθμιζόμενες εισροές χονδρικής (εξαιρουμένων των εφάπαξ μαζικών μεταβάσεων).

(v) Οι δείκτες αποδοτικότητας πρέπει να επιτρέπουν τη σύγκριση μεταξύ των υπηρεσιών που παρέχονται εσωτερικά, στο κατάντη σκέλος λιανικής του ΟΤΕ, και των υπηρεσιών που παρέχονται εξωτερικά, σε τρίτα μέρη που αιτούνται πρόσβαση.

(vi) Η ΕΕΤΤ θα διαβουλευθεί με τον ΟΤΕ και τους Τ.Π. ώστε να καθορίσει τους δείκτες οι οποίοι εξασφαλίζουν καλύτερα τον εντοπισμό πρακτικών διακριτικής μεταχείρισης.

5.6 Ο ΟΤΕ υποχρεούται να δημοσιεύει, ως μέρος της Προσφοράς Αναφοράς, πληροφορίες σε σχέση με την ποιότητα υπηρεσίας (Quality Of Service, QOS) οι οποίες περιλαμβάνουν:



- (i) Τεχνική περιγραφή της τεχνικής υλοποίησης/ σχεδίασης/λύσης του βασικού προϊόντος λιανικής πρόσβασης και χονδρικής πρόσβασης (ΑΡΥΣ) με ποιότητα best effort.
  - (ii) Τεχνική περιγραφή της τεχνικής υλοποίησης/σχεδίασης/λύσης του βασικού προϊόντος λιανικής πρόσβασης με συγκεκριμένη εγγυημένη ποιότητα ανώτερη από best effort, σε περίπτωση που ο ΟΤΕ προβεί στην εμπορική εισαγωγή νέων λιανικών προϊόντων τα οποία υλοποιούνται με τεχνικά χαρακτηριστικά, σχεδίαση και υλοποίηση συγκεκριμένης εγγυημένης ποιότητας (ανώτερης από επίπεδο best effort).
- 5.7 Ο ΟΤΕ υποχρεούται να κοινοποιεί στην ΕΕΤΤ, για κάθε σύμβαση ΧΚΠ την οποία υπογράφει, τα στοιχεία της εν λόγω Σύμβασης, (συμβαλλόμενα μέρη, ημερομηνία υπογραφής και διάρκεια σύμβασης) καθώς και Δήλωση Συμμόρφωσης του περιεχομένου αυτής με την εγκριθείσα Προσφορά Αναφοράς ΧΚΠ.
- 5.8 Ο ΟΤΕ υποχρεούται να κοινοποιεί στην ΕΕΤΤ, κατόπιν αιτήματός της, κάθε σύμβαση ΧΚΠ που υπογράφεται με παρόχους με βάση τη δημοσιευμένη Προσφορά Αναφοράς ΧΚΠ, καθώς και κάθε «πέραν του βασικού» (“advanced”) SLA που τυχόν προσφέρεται από τον ΟΤΕ, βάσει εμπορικής συμφωνίας.

## 6 Υποχρέωση Λογιστικού Διαχωρισμού

- 6.1 Ο ΟΤΕ υποχρεούται να καταρτίζει και να δημοσιεύει, σε ετήσια βάση για όλους τους χωριστούς λογαριασμούς, συμπεριλαμβανομένων των υπηρεσιών της αγοράς χονδρικής κεντρικής πρόσβασης (χωριστά για υπηρεσίες ΧΚΠ μέσω δικτύου πρόσβασης χαλκού και μέσω δικτύου πρόσβασης οπτικών ινών), τις ακόλουθες χρηματοοικονομικές πληροφορίες με την επιφύλαξη της αρχής του επιχειρηματικού απορρήτου και άλλων γενικών νομικών υποχρεώσεων:
- Κατάσταση λογαριασμού αποτελεσμάτων χρήσεως
  - Κατάσταση απασχολούμενου κεφαλαίου (λεπτομερής μέθοδος υπολογισμού και τιμές των χρησιμοποιούμενων παραμέτρων)
  - Ενοποίηση λογαριασμών και συμφωνία με προβλεπόμενους από το νόμο λογαριασμούς ή άλλες πηγές πληροφοριών κοστολόγησης
  - Περιγραφή της μεθόδου κοστολόγησης, με αναφορά της βάσης και των προτύπων κόστους, των μεθόδων κατανομής και αποτίμησης, της αναγνώρισης και του χειρισμού του έμμεσου κόστους

- Παρατηρήσεις σχετικές με τη μη διακριτική μεταχείριση (λεπτομερή τέλη μεταφοράς προκειμένου να δικαιολογείται η συμμόρφωση με την υποχρέωση της μη διακριτικής μεταχείρισης)
- Έκθεση λογιστικού ελέγχου
- Περιγραφή των πολιτικών λογιστικής και ρυθμιστικώς προβλεπόμενων λογιστικών αρχών και
- Δήλωση συμμόρφωσης προς τους κανόνες του Ευρωπαϊκού και Εθνικού δικαίου.<sup>7</sup>

6.2 Η υποχρέωση λογιστικού διαχωρισμού θα εφαρμόζεται σύμφωνα με τις διατάξεις της Απόφασης της ΕΕΤΤ υπ' αριθμ. 728/3/24.07.2014 (ΦΕΚ 2201/Β/2014), όπως εκάστοτε ισχύει. Οι καταστάσεις του λογιστικού διαχωρισμού και το κοστολογικό σύστημα του ΟΤΕ θα ελέγχονται ετησίως από ανεξάρτητους ορκωτούς ελεγκτές που ορίζονται από την ΕΕΤΤ. Μετά τον έλεγχο δημοσιεύεται Δήλωση Συμμόρφωσης από την ΕΕΤΤ, με την επιφύλαξη της Εθνικής και Κοινοτικής Νομοθεσίας περί εμπορικού απορρήτου.

## 7 Υποχρέωση Ελέγχου Τιμών και Κοστολόγησης

Ο ΟΤΕ φέρει τις ακόλουθες υποχρεώσεις ελέγχου τιμών και κοστολόγησης:

7.1 Υποχρέωση κοστοστρεφούς τιμολόγησης για τις υπηρεσίες χονδρικής κεντρικής πρόσβασης και των συναφών ευκολιών. Ειδικότερα:

- (i) Οι τιμές για την υπηρεσία ευρυζωνικής πρόσβασης ΑΡΥΣ (BRAS) / V-ΑΡΥΣ (BRAS), οι τιμές για τα εικονικά προϊόντα τύπου Β (VPU και VPU light τύπου Β) καθώς και οι τιμές που σχετίζονται με τις ανωτέρω υπηρεσίες (πχ. εφάπαξ τέλη σύνδεσης/μετάβασης) υπολογίζονται με βάση ένα bottom up μοντέλο υπολογισμού του

7 Η Σύσταση της Επιτροπής, (βλ. υποσημείωση 31) προβλέπει ότι η ετήσια δήλωση συμμόρφωσης πρέπει να περιλαμβάνει τουλάχιστον:

- τα συμπεράσματα του ορκωτού ελεγκτή;
- όλες τις ασυμφωνίες που διαπιστώθηκαν;
- συστάσεις εκ μέρους του ορκωτού ελεγκτή (με περιγραφή των αντίστοιχων συνεπειών),
- πλήρη περιγραφή της μεθόδου επαλήθευσης που ακολουθήθηκε και
- ορισμένα συγκεντρωτικά χρηματοοικονομικά και λογιστικά δεδομένα (όπως για παράδειγμα προσαρμογές εκτίμησης τρέχοντος κόστους, βασικές παραδοχές των μεθόδων κατανομής, επίπεδο κατανεμημένου κόστους και βαθμός διακριτότητας του μοντέλου).

Η δημοσίευση της δήλωσης συμμόρφωσης και των αποτελεσμάτων του λογιστικού ελέγχου πρέπει να υποβάλλεται σε μορφή εύκολα προσβάσιμη από τα ενδιαφερόμενα μέρη, εντύπως ή ηλεκτρονικά, ή να δημοσιεύονται στο δικτυακό τόπο του φορέα εκμετάλλευσης ή τον δικτυακό τόπο της ΕΕΤΤ.

κόστους με μεθοδολογία ΜΜΕΚ+ (LRIC+) το οποίο θα υλοποιήσει η ΕΕΤΤ, λαμβάνοντας υπόψη τα αναφερόμενα στην σύσταση της Επιτροπής της 11ης Σεπτεμβρίου 2013 σχετικά με συνεκτικές υποχρεώσεις αμεροληψίας και μεθόδους υπολογισμού του κόστους για την προαγωγή του ανταγωνισμού και τη βελτίωση του επενδυτικού περιβάλλοντος στην ευρυζωνικότητα.

- (ii) Οι τιμές των υπηρεσιών για τις συναφείς ευκολίες, όπως οι υπηρεσίες ΟΚΣΥΑ Τύπου ΦΥΠ & ΟΛΟ εξάγονται από μοντέλα bottom-up που διαθέτει ο ΟΤΕ, βάσει της μεθοδολογίας ΜΜΕΚ+/ΤΚ και σύμφωνα με την ΕΕΤΤ ΑΠ 728/3/24-07-2014 (ΦΕΚ 2201/Β/2014), με θέμα «Τροποποίηση και κωδικοποίηση της απόφασης ΕΕΤΤ ΑΠ 482/051/2008 «Μεθοδολογίες/ Αρχές Κοστολόγησης και Λογιστικού Διαχωρισμού για την υλοποίηση των επιβληθέντων στον πάροχο με ΣΙΑ ρυθμιστικών υποχρεώσεων ελέγχου τιμών, κοστολόγησης και λογιστικού διαχωρισμού στις επιμέρους ορισθείσες αγορές ηλεκτρονικών επικοινωνιών» (ΦΕΚ 1151/Β/24.6.2008)», όπως εκάστοτε ισχύει.

7.2 Κατά τον καθορισμό των τιμών των υπηρεσιών στις οποίες ο ΟΤΕ υποχρεούται να παρέχει πρόσβαση στο πλαίσιο των δικτύων Νέας Γενιάς δεν λαμβάνεται υπόψη διαφορετικός επενδυτικός κίνδυνος από εκείνον της υπάρχουσας υποδομής χαλκού. Σε περίπτωση που ο ΟΤΕ φέρει στην ΕΕΤΤ στοιχεία που να αποδεικνύουν ότι υφίσταται υψηλότερο επενδυτικό κίνδυνο για τις υπηρεσίες χονδρικής κεντρικής πρόσβασης που προσφέρει μέσω του δικτύου Νέας Γενιάς που αναπτύσσει, η ΕΕΤΤ θα εξετάσει τα υποβληθέντα στοιχεία, διενεργώντας, εφόσον κριθεί αναγκαίο, δημόσια διαβούλευση για τον καθορισμό του ποσοστού επενδυτικού κινδύνου.

7.3 Αναφορικά με το άρθρο 7.1 (ii) ανωτέρω, ο ΟΤΕ φέρει το βάρος απόδειξης ότι τα τέλη υπολογίζονται με βάση το κόστος συμπεριλαμβανομένου ενός εύλογου συντελεστή απόδοσης της επένδυσης.

7.4 Οι καταστάσεις του λογιστικού διαχωρισμού και τα μοντέλα bottom up που διαθέτει ο ΟΤΕ ελέγχονται ετησίως από ανεξάρτητους ορκωτούς ελεγκτές που ορίζονται από την ΕΕΤΤ. Μετά τον έλεγχο δημοσιεύεται Δήλωση Συμμόρφωσης από την ΕΕΤΤ με την επιφύλαξη της Εθνικής και Κοινοτικής Νομοθεσίας περί εμπορικού απορρήτου.

7.5 Στην περίπτωση που ο ΟΤΕ δεν παρέχει στην ΕΕΤΤ ακριβή στοιχεία για τον έλεγχο των τιμών των συναφών ευκολιών (π.χ. συνεγκατάσταση,

πρόσβαση σε τεχνικά έργα υποδομής) συμπεριλαμβανομένων των συνδέσεων οπισθόζευξης σύμφωνα με τις υποχρεώσεις του, η ΕΕΤΤ δύναται να εξάγει τιμές:

- είτε χρησιμοποιώντας τεχνικοοικονομικά μοντέλα άλλα από αυτά του ΟΤΕ, χρησιμοποιώντας δεδομένα/πληροφορίες που έχει η ίδια συλλέξει, και να απαιτήσει την άμεση εφαρμογή των τιμών αυτών,
- είτε, όπου αυτό κρίνεται εφικτό, εφαρμόζοντας τη μέθοδο της συγκριτικής τιμολόγησης (benchmarking) (λαμβάνοντας ιδίως υπ' όψιν τις διαθέσιμες τιμές σε συγκρίσιμες ανταγωνιστικές αγορές Κρατών – Μελών της Ευρωπαϊκής Ένωσης).

- 7.6 Στην περίπτωση που ο ΟΤΕ θέλει να εκκινήσει την παροχή κάποιου νέου χονδρικού προϊόντος που ανήκει στην αγορά Χονδρικής Κεντρικής Πρόσβασης σε σταθερή θέση για προϊόντα μαζικής κατανάλωσης και για το οποίο δεν έχει προσδιοριστεί τιμή από το bottom-up μοντέλο της ΕΕΤΤ ή από τα bottom up μοντέλα του ΟΤΕ, ο ΟΤΕ υποβάλει στην ΕΕΤΤ προς έγκριση τιμή και φέρει το βάρος απόδειξης ότι αυτή έχει υπολογιστεί με βάση το κόστος συμπεριλαμβανομένου ενός εύλογου συντελεστή απόδοσης της επένδυσης. Ειδικά για τις συναφείς ευκολίες (π.χ. συνεγκατάσταση, πρόσβαση σε τεχνικά έργα υποδομής) και τις συνδέσεις οπισθόζευξης, η τιμή που θα υποβάλλεται προς έγκριση θα πρέπει να βασίζεται στα εγκεκριμένα στοιχεία του πιο πρόσφατα ολοκληρωμένου κοστολογικού ελέγχου του ΟΤΕ. Η ΕΕΤΤ, κατόπιν ελέγχου, εκδίδει σχετική απόφαση στην οποία θα προσδιορίζεται και ο χρόνος εφαρμογής των τιμών, τηρουμένης της παραγράφου 5 του άρθρου 52 του Ν. 4070/2012.
- 7.7 Υποχρέωση να μην προβαίνει σε συμπίεση περιθωρίου κατά την παροχή των υπηρεσιών που περιλαμβάνονται στην αγορά Χονδρικής Κεντρικής Πρόσβασης σε σταθερή θέση για προϊόντα μαζικής κατανάλωσης, σύμφωνα με τα αναλυτικά αναφερόμενα στην υποχρέωση μη διακριτικής μεταχείρισης.
- 7.8 Για το διάστημα μέχρι την ολοκλήρωση και θέση σε ισχύ του κοστολογικού μοντέλου bottom-up με μεθοδολογία LRIC+ το οποίο θα υλοποιήσει η ΕΕΤΤ, σύμφωνα με την παρούσα, εφαρμόζεται η Μεταβατική Διάταξη του άρθρου Γ. 5.

- Β.** Ο Οργανισμός Τηλεπικοινωνιών της Ελλάδος, ως επιχείρηση με ΣΙΑ στην αγορά Χονδρικής Κεντρικής Πρόσβασης σε σταθερή θέση για προϊόντα μαζικής κατανάλωσης, εκπληρώνει όλες τις υποχρεώσεις που επιβάλλονται με την παρούσα σύμφωνα με τα αναφερόμενα στην κείμενη Εθνική και Ευρωπαϊκή νομοθεσία.
- Γ.** Ορίζει τις ακόλουθες Μεταβατικές Διατάξεις:
1. Καταργείται η υποχρέωση του ΟΤΕ για την παροχή πρόσβασης μέχρι το σημείο παρουσίας DSLAM (ή multiplexing node) του ΟΤΕ, (πρόσβαση Τύπου Γ) με την επιφύλαξη του επόμενου εδαφίου της παρούσας.
  2. Οι υφιστάμενες συμφωνίες παροχής πρόσβασης τύπου Γ με τους όρους και προϋποθέσεις, που ορίστηκαν σύμφωνα με την απόφαση της ΕΕΤΤ ΑΠ 614/012/2011 (ΦΕΚ 1983/Β/7-9-2011), εξακολουθούν να ισχύουν για διάστημα εννέα (9) μηνών από τη θέση σε ισχύ της παρούσας.
  3. Νέα αιτήματα για υπηρεσίες πρόσβασης τύπου Γ στην μεταβατική περίοδο των εννέα (9) μηνών υλοποιούνται με εμπορικούς όρους.
  4. Κατά το μεταβατικό στάδιο, μέχρι την οριστικοποίηση της μεθοδολογίας, για τον έλεγχο της συμπίεσης περιθωρίου, σύμφωνα με τα αναφερόμενα στο άρθρο 4.7.4 του Κεφαλαίου Α της παρούσας, χρησιμοποιείται η μεθοδολογία του Παραρτήματος Ι της ΑΠ ΕΕΤΤ 595/013/10.3.2011 (ΦΕΚ 533/6.4.2011).
  5. Μέχρι την ολοκλήρωση και θέση σε ισχύ του κοστολογικού μοντέλου bottom-up με μεθοδολογία LRIC+, σύμφωνα με το άρθρο 7 του Κεφαλαίου Α της παρούσας, εφαρμόζεται η ακόλουθη διαδικασία:
    - (i) οι κοστοστρεφείς τιμές του ΟΤΕ για την υπηρεσία ευρυζωνικής πρόσβασης ΑΡΥΣ (BRAS) / V-ΑΡΥΣ (BRAS), οι τιμές για τα εικονικά προϊόντα τύπου Β (VPU και VPU light τύπου Β) καθώς και οι τιμές που σχετίζονται με τις ανωτέρω υπηρεσίες (πχ. εφάπαξ τέλη σύνδεσης/μετάβασης) θα εξάγονται από τα κοστολογικά μοντέλα LRAIC+/CCA που διαθέτει ο ΟΤΕ. Για τις εν λόγω υπηρεσίες, κατά το μεταβατικό διάστημα, οι υποχρεώσεις ελέγχου τιμών και κοστολόγησης εφαρμόζονται σύμφωνα με την ΑΠ ΕΕΤΤ 728/3/24-07-2014 (ΦΕΚ 2201/Β/2014) με θέμα «Τροποποίηση και

κωδικοποίηση της απόφασης ΕΕΤΤ ΑΠ 482/051/2008 «Μεθοδολογίες/ Αρχές Κοστολόγησης και Λογιστικού Διαχωρισμού για την υλοποίηση των επιβληθέντων στον πάροχο με ΣΙΑ ρυθμιστικών υποχρεώσεων ελέγχου τιμών, κοστολόγησης και λογιστικού διαχωρισμού στις επιμέρους ορισθείσες αγορές ηλεκτρονικών επικοινωνιών» (ΦΕΚ 1151/Β/24.6.2008), όπως εκάστοτε ισχύει.

(ii) Στην περίπτωση που ο ΟΤΕ δεν παρέχει στην ΕΕΤΤ ακριβή στοιχεία για τον έλεγχο τιμών σύμφωνα με τις υποχρεώσεις του, με την επιφύλαξη των αρμοδιοτήτων της από τα άρθρα 14, 38 και 77 του Ν. 4070/2012, η ΕΕΤΤ δύναται να εξάγει τιμές:

- είτε χρησιμοποιώντας τεχνικοοικονομικά μοντέλα άλλα από αυτά του ΟΤΕ, χρησιμοποιώντας δεδομένα/πληροφορίες που έχει η ίδια συλλέξει, και να απαιτήσει την άμεση εφαρμογή των τιμών αυτών,
- είτε, όπου αυτό κρίνεται εφικτό, εφαρμόζοντας τη μέθοδο της συγκριτικής τιμολόγησης (benchmarking) (λαμβάνοντας ιδίως υπ' όψη τις διαθέσιμες τιμές σε συγκρίσιμες ανταγωνιστικές αγορές Κρατών – Μελών της Ευρωπαϊκής Ένωσης).

(iii) Στην περίπτωση που ο ΟΤΕ θέλει να εκκινήσει την παροχή κάποιου νέου χονδρικού προϊόντος που ανήκει στην αγορά Χονδρικής Κεντρικής Πρόσβασης σε σταθερή θέση για προϊόντα μαζικής κατανάλωσης και για το οποίο δεν έχει προσδιοριστεί τιμή από τον ετήσιο κοστολογικό έλεγχο που διεξάγει η ΕΕΤΤ, ο ΟΤΕ υποβάλλει στην ΕΕΤΤ προς έγκριση τιμή και φέρει το βάρος απόδειξης, ότι αυτή έχει υπολογιστεί με βάση το κόστος, συμπεριλαμβανομένου ενός εύλογου συντελεστή απόδοσης της επένδυσης. Η τιμή που υποβάλλεται προς έγκριση βασίζεται στα εγκεκριμένα στοιχεία του πιο πρόσφατα ολοκληρωμένου κοστολογικού ελέγχου. Η ΕΕΤΤ, μετά από εξέταση, εκδίδει σχετική απόφαση στην οποία προσδιορίζεται και ο χρόνος εφαρμογής των τιμών.

- Δ.** Η θέση σε ισχύ της παρούσας Απόφασης άρχεται από την ημερομηνία δημοσίευσής της στην Εφημερίδα της Κυβέρνησης.
- Ε.** Εκτός αν άλλως ορίζεται στην παρούσα, από την έναρξη ισχύος της καταργείται κάθε άλλη γενική ή ειδική διάταξη απόφασης της Ε.Ε.Τ.Τ., που αντίκειται στις διατάξεις της παρούσας ή κατά το μέρος που

ρυθμίζει κατά τρόπο διαφορετικό θέματα που ρυθμίζονται με την παρούσα Απόφαση.

**ΣΤ.** Προσαρτάται και αποτελεί αναπόσπαστο μέρος της παρούσας το ακόλουθο Παράρτημα:

**Παράρτημα Ι****Ελάχιστο περιεχόμενο Προσφοράς Αναφοράς Χονδρικής Κεντρικής Πρόσβασης (Reference Broadband Offer, RBO)**

Τα κάτωθι στοιχεία συνιστούν τον κατάλογο με τα ελάχιστα δεδομένα που πρέπει να περιλαμβάνονται στην Προσφορά Αναφοράς ΧΚΠ του ΟΤΕ.

**α) Προϋποθέσεις πρόσβασης bitstream**

1. Στοιχεία δικτύου στα οποία προσφέρεται η πρόσβαση,
2. Πληροφορίες που αφορούν τις θέσεις των τόπων φυσικής πρόσβασης<sup>8</sup>, συμπεριλαμβανομένων πληροφοριών σχετικά με το τα σημεία διασύνδεσης
3. Τεχνικοί όροι που συνδέονται με την πρόσβαση ΧΚΠ
4. Διαδικασίες παραγγελιών, μετάβασης μεταξύ υπηρεσιών και παροχής υπηρεσιών, περιορισμοί χρήσης.

**β) Υπηρεσίες συνεγκατάστασης**

1. Πληροφορίες σχετικά με τα Δικτυακά Κέντρα του κοινοποιημένου φορέα εκμετάλλευσης.
2. Δυνατότητες συνεγκατάστασης στα Δικτυακά Κέντρα που αναφέρονται στο σημείο 1 (συμπεριλαμβανομένης της φυσικής συνεγκατάστασης και, ενδεχομένως, της απομακρυσμένης και της εικονικής συνεγκατάστασης).
3. Χαρακτηριστικά εξοπλισμού: περιορισμοί, εφόσον υπάρχουν, στον εξοπλισμό που μπορεί να συνεγκατασταθεί.
4. Θέματα ασφαλείας: μέτρα που λαμβάνονται από τον κοινοποιημένο φορέα εκμετάλλευσης για την ασφάλεια των χώρων του.
5. Προϋποθέσεις πρόσβασης για το προσωπικό ανταγωνιστικών φορέων εκμετάλλευσης.
6. Προδιαγραφές ασφαλείας.
7. Κανόνες για τη διάθεση χώρου στις περιπτώσεις όπου ο χώρος συνεγκατάστασης είναι περιορισμένος.
8. Προϋποθέσεις για την επιθεώρηση, από τους δικαιούχους, των χώρων στους οποίους διατίθεται φυσική συνεγκατάσταση ή των Δικτυακών Κέντρων όπου η συνεγκατάσταση δεν έχει γίνει δεκτή λόγω έλλειψης χωρητικότητας.

---

<sup>8</sup> Η διάθεση των πληροφοριών μπορεί να περιοριστεί στους ενδιαφερόμενους για να αποφευχθούν θέματα δημόσιας ασφάλειας



**γ) Συστήματα Πληροφοριών**

Προϋποθέσεις πρόσβασης στα συστήματα λειτουργικής υποστήριξης, στα συστήματα πληροφοριών ή στις βάσεις δεδομένων του κοινοποιημένου φορέα εκμετάλλευσης για προπαραγγελία, παραγγελία, παροχή υπηρεσιών, συντήρηση και επισκευή και τιμολόγηση.

**δ) Όροι Παροχής**

1. Προθεσμία ανταπόκρισης στις αιτήσεις παροχής υπηρεσιών και ευκολιών, συμφωνίες επιπέδου υπηρεσιών, επιδιόρθωση σφαλμάτων, διαδικασίες αποκατάστασης του κανονικού επιπέδου υπηρεσιών και παράμετροι ποιότητας υπηρεσιών.
2. Τυποποιημένοι όροι συμβάσεως, συμπεριλαμβανομένης, ανάλογα με την περίπτωση, αποζημίωσης, σε περίπτωση μη τήρησης των προβλεπόμενων προθεσμιών.
3. Τιμές ή τρόποι τιμολόγησης για κάθε προαναφερόμενο χαρακτηριστικό, λειτουργία και ευκολία.

- Ζ.** Η παρούσα Απόφαση και το Παράρτημα αυτής να κοινοποιηθούν στον Οργανισμό Τηλεπικοινωνιών της Ελλάδος, ως επιχείρηση κατέχουσα ΣΙΑ στη σχετική αγορά χονδρικής κεντρικής πρόσβασης σε σταθερή θέση για προϊόντα μαζικής κατανάλωσης.
- Η.** Η παρούσα Απόφαση και το Παράρτημα αυτής να κοινοποιηθούν στην Ευρωπαϊκή Επιτροπή σύμφωνα με το άρθρο 16 παρ.3 του Ν. 4070/2012.
- Θ.** Η παρούσα Απόφαση και το Παράρτημα αυτής, να δημοσιευθούν στην Εφημερίδα της Κυβερνήσεως.

Ο ΠΡΟΕΔΡΟΣ

ΚΑΘΗΓΗΤΗΣ ΔΗΜ. ΤΣΑΜΑΚΗΣ