



02011991609020068



16295

ΕΦΗΜΕΡΙΣ ΤΗΣ ΚΥΒΕΡΝΗΣΕΩΣ

ΤΗΣ ΕΛΛΗΝΙΚΗΣ ΔΗΜΟΚΡΑΤΙΑΣ

ΤΕΥΧΟΣ ΔΕΥΤΕΡΟ

Αρ. Φύλλου 1199

16 Σεπτεμβρίου 2002

ΑΠΟΦΑΣΕΙΣ

Αριθ. 261/142

Έγκριση Υποδείγματος Προσφοράς Διασύνδεσης ΟΤΕ για το έτος 2002.

Η ΕΘΝΙΚΗ ΕΠΙΤΡΟΠΗ ΤΗΛΕΠΙΚΟΙΝΩΝΙΩΝ ΚΑΙ ΤΑΧΥΔΡΟΜΕΙΩΝ (ΕΕΤΤ)

Έχοντας υπόψη:

α. Το Ν.2867/2000 «Οργάνωση και Λειτουργία των Τηλεπικοινωνιών και άλλες Διατάξεις» (ΦΕΚ 273/Α/2000).

β. Το Ν.703/1977 «Περί ελέγχου Μονοπωλίων και Ολιγοπωλίων και Προστασίας του Ελεύθερου Ανταγωνισμού», όπως ισχύει τροποποιηθείς (ΦΕΚ 278/Α/1977).

γ. Το Π.Δ. 165/1999 «Εναρμόνιση της Ελληνικής Νομοθεσίας με την Οδηγία 97/33/ΕΚ του Ευρωπαϊκού Κοινοβουλίου και του Συμβουλίου σχετικά με τη διασύνδεση τηλεπικοινωνιακών δικτύων και υπηρεσιών» (ΦΕΚ 159/Α/1999).

δ. Το Π.Δ. 181/1999 «Προσαρμογή στην Οδηγία 98/10/ΕΚ του Ευρωπαϊκού Κοινοβουλίου και του Συμβουλίου για την εφαρμογή της παροχής ανοικτού δικτύου (ΟΝΡ) στην Φωνητική Τηλεφωνία και για την καθολική υπηρεσία για τις τηλεπικοινωνίες σε ανταγωνιστικό περιβάλλον» (ΦΕΚ 170/Α/1999).

ε. Το Π.Δ. 40/1996 (ΦΕΚ 276/Α/1996), όπως τροποποιήθηκε με το Π.Δ. 156/1999 (ΦΕΚ 153/Α/1999) σε συμμόρφωση προς την Οδηγία 97/51/ΕΚ του Ευρωπαϊκού Κοινοβουλίου και Συμβουλίου σχετικά με την τροποποίηση των Οδηγιών 90/387/ΕΟΚ και 92/44/ΕΟΚ του Συμβουλίου με σκοπό την προσαρμογή του τηλεπικοινωνιακού τομέα στο ανταγωνιστικό περιβάλλον.

στ. Τη Σύσταση της Επιτροπής της 22ας Φεβρουαρίου 2002, για την τροποποίηση της σύστασης 98/195/ΕΚ, όπως τροποποιήθηκε τελευταία από τη σύσταση 2000/263/ΕΚ, σχετικά με τη διασύνδεση σε ελευθερωμένη αγορά τηλεπικοινωνιών (Μέρος 1 - Τιμολόγηση της διασύνδεσης) (ΕΕ L 058, της 28.2.2002, σ. 0056).

ζ. Τη Σύσταση της Ευρωπαϊκής Επιτροπής (Ε (1999) 3863) σχετικά με τα τιμολόγια διασύνδεσης για μισθωμένες γραμμές σε μια απελευθερωμένη αγορά τηλεπικοινωνιών.

η. Την απόφασή της ΑΠ.: 203/4/10.1.2001 «Υπόδειγμα Προσφοράς Διασύνδεσης του Οργανισμού Τηλεπικοινωνιών της Ελλάδος Α.Ε (ΟΤΕ) 2001» (ΦΕΚ 138/Β/2001).

θ. Την απόφασή της ΑΠ.: 210/10/28.2.2001 «Έγκριση του Επιχειρησιακού Κοστολογικού Συστήματος του ΟΤΕ».

ι. Την απόφασή της ΑΠ.: 211/3/16.3.2001 «Κανονισμός Αρχών Κοστολόγησης και Τιμολόγησης» (ΦΕΚ 466/Β/2001).

ια. Την απόφασή της ΑΠ.: 240/13/28.12.2001 «Ορισμός Υπόχρεων Παροχής Καθολικής Υπηρεσίας» (ΦΕΚ 23/Β/2002).

ιβ. Την απόφασή της ΑΠ.: 244/124/1.2.2002 «Κανονιστικές Διατάξεις περί καθολικής υπηρεσίας» (ΦΕΚ 188/Β/2002).

ιγ. Την απόφασή της ΑΠ.: 241/47/9.1.2002 «Νέα Τιμολόγια του ΟΤΕ για τις Μισθωμένες Γραμμές».

ιδ. Την απόφασή της ΑΠ.: 247/62/1.3.2002 «Μη έγκριση της υποβληθείσας από τον ΟΤΕ Μεθοδολογίας του Μέσου Μακροπρόθεσμου Επauξητικού Κόστους με βάση το Τρέχον Κόστος των Παγίων («ΜΜΕΚ/ΤΚ» - «LRAIC/CCA»).

ιε. Την απόφασή της ΑΠ.: 247/63/1.3.2002 «Προσωρινά Τέλη Διασύνδεσης Τερματισμού Κλήσεων στο Δίκτυο του ΟΤΕ για το έτος 2002» (ΦΕΚ 319/Β/2002).

ιστ. Την απόφασή της ΑΠ.: 251/77/24.4.2002 «Καθορισμός Τηλεπικοινωνιακών Οργανισμών με Σημαντική Θέση στην Αγορά για την παροχή Μισθωμένων Γραμμών» (ΦΕΚ 527/Β/2002).

ιζ. Την απόφασή της ΑΠ.: 255/83/14.6.2002 «Καθορισμός του Περιεχομένου της Καθολικής Υπηρεσίας» (ΦΕΚ 874/Β/2002).

ιη. Την απόφασή της ΑΠ.: 255/84/14.6.2002 «Ρύθμιση Θεμάτων Σχετικών με την Παροχή Μισθωμένων Γραμμών» (ΦΕΚ 810/Β/2002).

ιθ. Την από 29.1.2002 επιστολή του ΟΤΕ (Αριθ. Πρωτ. ΟΤΕ 215/Δ. ΕΜΠ. 8/29.1.2002), με την οποία υποβλήθηκε προς έγκριση στην ΕΕΤΤ η Μεθοδολογία του εγκατασταθέντος από τον ΟΤΕ Μέσου Μακροπρόθεσμου Επauξητικού Κόστους με βάση το Τρέχον Κόστος των Παγίων («ΜΜΕΚ/ΤΚ» - «LRAIC/CCA»).

κ. Την από 1.2.2002 επιστολή του ΟΤΕ (Αριθ. Πρωτ. ΟΤΕ 215/Δ.ΕΜΠ. 10/1.2.2002).

κα. Την από 4.2.2002 επιστολή του ΟΤΕ (Αριθ. Πρωτ. ΟΤΕ 36/44773/4.2.2002), με την οποία υποβλήθηκε προς έγκριση στην ΕΕΤΤ το Υπόδειγμα Προσφοράς Διασύνδεσης ΟΤΕ για το έτος 2002.

κβ. Την από 5.2.2002 επιστολή της (Αριθ. Πρωτ. ΕΕΤΤ

1683/Φ.305/5.2.2002), με παρατηρήσεις της επί της υποβληθείσας Μεθοδολογίας του Μέσου Μακροπρόθεσμου Επαγγελματικού Κόστους με βάση το Τρέχον Κόστος των Παγίων («ΜΜΕΚ/ΤΚ» - «LRAIC/CCA»).

κγ. Την από 8.2.2002 επιστολή της (Αριθ. Πρωτ. ΕΕΤΤ 1861/Φ.305/8.2.2002).

κδ. Την από 15.2.2002 επιστολή της (Αριθ. Πρωτ. ΕΕΤΤ 2278/Φ.305/15.2.2002) με παρατηρήσεις επί του υποβληθέντος Υποδείγματος Προσφοράς Διασύνδεσης 2002.

κε. Την από 18.2.2002 επιστολή της (Αριθ. Πρωτ. ΕΕΤΤ 2351/Φ.305/18.2.2002).

κστ. Την από 19.2.2002 επιστολή της (Αριθ. Πρωτ. ΕΕΤΤ 2498/Φ.305/19.2.2002) με παρατηρήσεις οικονομικού περιεχομένου επί του υποβληθέντος Υποδείγματος Προσφοράς Διασύνδεσης 2002.

κζ. Την από 22.2.2002 επιστολή του ΟΤΕ (Αριθ. Πρωτ. ΟΤΕ 804/45026/22.2.2002) σχετικά με τις παρατηρήσεις οικονομικού περιεχομένου επί του Υποδείγματος Προσφοράς Διασύνδεσης 2002.

κη. Την από 7.3.2002 επιστολή του ΟΤΕ σχετικά με τις ανωτέρω παρατηρήσεις (Αριθ. Πρωτ. ΟΤΕ 804/45180/7.3.2002).

κθ. Την από 12.3.2002 επιστολή της (Αριθ. Πρωτ. ΕΕΤΤ 3699/Φ.305/12.3.2002) για την ηλεκτρονική υποβολή του Υποδείγματος Προσφοράς Διασύνδεσης 2002.

κι. Την από 17.4.2002 επιστολή της (Αριθ. Πρωτ. ΕΕΤΤ 6491/Φ.305/17.4.2002).

λ. Την από 30.4.2002 επιστολή του ΟΤΕ (Αριθ. Πρωτ. ΟΤΕ 804/45815/30.4.2002).

λα. Την από 5.6.2002 επιστολή της (Αριθ. Πρωτ. ΕΕΤΤ 9642/Φ.305/5.6.2002).

λβ. Την από 25.6.2002 επιστολή του ΟΤΕ (Αριθ. Πρωτ. ΟΤΕ 804/46440/25.6.2002).

λγ. Την από 27.8.2002 Εισήγηση της αρμόδιας υπηρεσίας της ΕΕΤΤ με αριθμό 2138/Φ.600/27.8.2002.

λδ. Το γεγονός ότι από τις διατάξεις της παρούσας Απόφασης δεν προκαλείται δαπάνη σε βάρος του Κρατικού Προϋπολογισμού.

Εκτιμώντας ότι:

1. Σύμφωνα με το άρθρο 1 παράγρ. 4 του Ν. 2867/2000 (ΦΕΚ 273/Α/2000), ανάμεσα στις βασικές αρχές οι οποίες διέπουν την οργάνωση και τη λειτουργία του τομέα των τηλεπικοινωνιών είναι η προστασία του καταναλωτή, η προστασία του ελεύθερου και υγιούς ανταγωνισμού και η ανάπτυξη των τηλεπικοινωνιών.

2. Στο άρθρο 2 του ανωτέρω νόμου η Διασύνδεση ορίζεται ως: «φυσική και λογική σύνδεση τηλεπικοινωνιακών δικτύων που χρησιμοποιούνται από τον ίδιο ή διαφορετικό Τηλεπικοινωνιακό Οργανισμό προκειμένου να παρέχεται στους Χρήστες ενός Τηλεπικοινωνιακού Οργανισμού η δυνατότητα να επικοινωνούν με Χρήστες του ίδιου ή άλλου Τηλεπικοινωνιακού Οργανισμού ή να έχουν πρόσβαση σε υπηρεσίες που παρέχονται από άλλο τηλεπικοινωνιακό οργανισμό. Οι υπηρεσίες μπορούν να παρέχονται από τα ενεχόμενα μέρη ή από τρίτους που έχουν πρόσβαση στο δίκτυο».

3. Το άρθρο 8 παράγρ. 1 του Ν. 2867/2000 προβλέπει ότι οι Τηλεπικοινωνιακοί Οργανισμοί οφείλουν να διασφαλίζουν Παροχή Ανοικτού Δικτύου, ανεξαρτήτως της χρησιμοποιούμενης υποδομής, αντί ευλόγου τιμήματος και εφαρμόζοντας τις αρχές της αντικειμενικότητας, της διαφάνειας, της αποφυγής διακρίσεων, της ισότητας στη πρόσβαση και προσφέροντας την ίδια ποιότητα υπηρε-

σίας με αυτήν που προσφέρουν οι ίδιοι ή θυγατρικές τους επιχειρήσεις ή οι εταίροι τους στην αγορά.

4. Σύμφωνα με το άρθρο 8 παράγρ. 3 του ίδιου νόμου «Οι Τηλεπικοινωνιακοί Οργανισμοί που παρέχουν α) σταθερά ή/και κινητά Δημόσια Τηλεπικοινωνιακά Δίκτυα μεταγωγής ή/και Δημόσιες Τηλεπικοινωνιακές Υπηρεσίες β) Μισθωμένες Γραμμές στις εγκαταστάσεις των Χρηστών και γ) άλλες Τηλεπικοινωνιακές Υπηρεσίες που ενδεχομένως ορίσει η ΕΕΤΤ με ειδική Απόφασή της, οφείλουν να προσφέρουν Διασύνδεση είτε μεταξύ τους, είτε με αλλοδαπούς Τηλεπικοινωνιακούς Οργανισμούς, κατά τις διατάξεις της κείμενης νομοθεσίας. Όλες οι συμφωνίες διασύνδεσης μεταξύ των Τηλεπικοινωνιακών Οργανισμών, καθώς και κάθε άρνηση παροχής Διασύνδεσης από Τηλεπικοινωνιακό Οργανισμό κοινοποιούνται στην ΕΕΤΤ, η οποία διατηρεί το δικαίωμα να ζητήσει τη τροποποίηση ή τον περιορισμό τους κατά τις ισχύουσες νομοθετικές διατάξεις. Το ελάχιστο περιεχόμενο της προσφερόμενης Διασύνδεσης, καθώς και κάθε άλλο ειδικότερο θέμα εφαρμογής της παρούσας παραγράφου, συμπεριλαμβανομένων των αρχών τιμολόγησης της Διασύνδεσης, που (για Οργανισμούς με Σημαντική Θέση στην Αγορά) πρέπει να είναι διαφανείς και προσανατολισμένες προς το κόστος, ορίζεται με Απόφαση της ΕΕΤΤ».

5. Σύμφωνα με το άρθρο 13 παράγρ. 12 του ίδιου νόμου: «Από την έναρξη της ισχύος του παρόντος νόμου καταργούνται τα άρθρα 1 έως και 4 του Ν. 2840/2000, ο Ν. 2246/1994, όπως ισχύει πλην των διατάξεων του που αφορούν τον τομέα παροχής ταχυδρομικών υπηρεσιών, καθώς και κάθε άλλη γενική ή ειδική διάταξη νόμου, προεδρικού διατάγματος ή υπογραφής (υπουργικής) απόφασης η οποία αντίκειται στις διατάξεις του παρόντος, ή κατά το μέρος που ρυθμίζει κατά διάφορο τρόπο θέματα τα οποία ρυθμίζονται με τον παρόντα νόμο. Κατ' εξαίρεση παραμένουν σε ισχύ (β) έως τη θέση σε ισχύ Απόφασης της ΕΕΤΤ με την οποία να ορίζονται οι ακριβείς προϋποθέσεις Παροχής Ανοικτού Δικτύου, το Παράρτημα Ι και ΙΙ του Ν. 2246/1994, όπως τροποποιήθηκαν από το Π.Δ. 156/1999», γ) Έως τη θέση σε ισχύ Απόφασης της ΕΕΤΤ με την οποία να ορίζονται λεπτομερώς οι όροι Διασύνδεσης μεταξύ Δημοσίων Τηλεπικοινωνιακών Δικτύων, η παράγραφος 3α, η υποπαράγραφος β' του στοιχείου Σ' της παραγράφου 9, η παράγραφος 12, η παράγραφος 13 υποπαράγραφος 1, 2, και 3 και η παράγραφος 14 του άρθρου τρίτου του Ν. 2246/1994, όπως προστέθηκαν σε αυτόν με το Π.Δ. 165/1999. Λοιπά προεδρικά διατάγματα ή υπουργικές αποφάσεις που έχουν εκδοθεί βάση εξουσιοδότησης του Ν. 2246/1994 διατηρούνται σε ισχύ εφόσον οι διατάξεις τους δεν αντίκεινται στις διατάξεις του παρόντος νόμου». Ακολούθως, τόσο οι διατάξεις του Π.Δ. 40/1996 όπως τροποποιήθηκε από το Π.Δ. 156/1999, όσο και το Π.Δ. 165/1999 παραμένουν σε ισχύ, στην έκταση που δεν αντίκεινται στο Ν.2867/2000. Η παράγρ. 13 υποπαράγρ. 1 του άρθρου τρίτου του Ν. 2246/1994 που παραμένει σε ισχύ και το Παράρτημα ΙΙ του Π.Δ. 165/1999 στο οποίο παραπέμπει, ορίζουν ποιοι δικαιούνται και υποχρεούνται σε διασύνδεση.

6. Σύμφωνα με τις ανωτέρω διατάξεις και ειδικότερα την παράγρ. 13 υποπαράγρ. 1 του άρθρου τρίτου του Ν. 2246/1994 η οποία παραμένει σε ισχύ, «οργανισμοί οι οποίοι αναφέρονται στο Παράρτημα ΙΙ του παρόντος Διατάγματος και στους οποίους έχει χορηγηθεί ειδική άδεια για παροχή δημόσιων τηλεπικοινωνιακών δικτύων ή/και

τηλεπικοινωνιακών υπηρεσιών διαθέσιμων στο κοινό, έχουν το δικαίωμα και όταν ζητείται από οργανισμούς της κατηγορίας αυτής την υποχρέωση να διαπραγματευτούν τη μεταξύ τους διασύνδεση για την παροχή των εν λόγω υπηρεσιών προκειμένου να εξασφαλίζεται η παροχή των δημοσίων τηλεπικοινωνιακών δικτύων ή/και δημόσιων τηλεπικοινωνιακών υπηρεσιών στο σύνολο της ελληνικής επικράτειας σε όλους τους χρήστες σε κοινοτικό επίπεδο». Περαιτέρω, οι οργανισμοί οι οποίοι έχουν σημαντική ισχύ στην αγορά, (όπως αυτή ορίζεται στο άρθρο 8 παράγρ. 7 του Ν. 2867/2000) όταν παρέχουν διασύνδεση δημοσίων τηλεπικοινωνιακών δικτύων ή/και δημόσιων τηλεπικοινωνιακών υπηρεσιών οι οποίες είναι διαθέσιμες στο κοινό, φέρουν, μεταξύ άλλων, υποχρέωση αμεροληψίας και διαφάνειας (άρθρο 6 Π.Δ. 165/1999), υποχρέωση κοστοστρέφειας (άρθρο 8 παράγρ. 3 Ν.2867/2000), υποχρέωση να καταρτίζουν Υπόδειγμα Προσφοράς Διασύνδεσης, (στοιχείο Σ' της παραγρ. 9 του άρθρου τρίτου του Ν. 2246/94), υποχρέωση να προβαίνουν σε λογιστικό διαχωρισμό και να υποβάλλουν εκθέσεις (άρθρο 10 του Π.Δ. 165/1999).

7. Σύμφωνα με τις ανωτέρω διατάξεις, ο ΟΤΕ υπόκειται στις υποχρεώσεις αμεροληψίας και διαφάνειας του άρθρου 6 παράγρ. 1 του Π.Δ. 165/1999 (άρθρο 6 της Οδηγίας 97/33/ΕΚ), και συγκεκριμένα, οφείλει να: ι) τηρεί την αρχή της αμεροληψίας όσον αφορά τη διασύνδεση που προσφέρει σε τρίτους, ιι) εφαρμόζει παρόμοιους όρους σε παρόμοιες περιστάσεις προς τους διασυνδεόμενους οργανισμούς οι οποίοι παρέχουν παρόμοιες υπηρεσίες, ιιι) παρέχει διευκολύνσεις και πληροφορίες σχετικά με τη διασύνδεση σε τρίτους, με τους ίδιους όρους και την ίδια ποιότητα των υπηρεσιών που παρέχει για τις δικές του υπηρεσίες ή για τις υπηρεσίες των θυγατρικών του εταιρειών ή των εταίρων του.

8. Παράλληλα, σύμφωνα με την υποπαράγρ. β του στοιχείου ΣΤ της παραγρ. 9 του άρθρου τρίτου του Ν. 2246/1994, ο ΟΤΕ ως οργανισμός που παρέχει δημόσια τηλεπικοινωνιακά δίκτυα ή/και δημόσιες τηλεπικοινωνιακές υπηρεσίες οι οποίες αναφέρονται στο Παράρτημα Ι, μέρη 1 και 2 του Π.Δ. 165/1999, ο οποίος κατέχει σημαντική ισχύ στην αγορά, οφείλει να καταρτίζει Υπόδειγμα Προσφοράς Διασύνδεσης, το οποίο περιλαμβάνει την περιγραφή των προσφορών διασύνδεσης, οι οποίες έχουν αναλυθεί κατά στοιχείο και ανάλογα με τις ανάγκες της αγοράς και τους συναφείς όρους και προϋποθέσεις, συμπεριλαμβανομένων των τιμών. Το εν λόγω Υπόδειγμα κοινοποιείται στην ΕΕΤΤ, η οποία φροντίζει για τη δημοσίευσή του στην Εφημερίδα της Κυβερνήσεως, σύμφωνα με τις διατάξεις του άρθρου 14 παράγρ. 1 του Π.Δ. 165/1999, ενώ δύναται να επιβάλλει αλλαγές σε αυτό, όπου κάτι τέτοιο δικαιολογείται. Οι αλλαγές (προσαρμογές) τις οποίες απαιτεί η εθνική ρυθμιστική αρχή μπορούν να ισχύουν αναδρομικά από την ημερομηνία που επήλθε η αλλαγή.

9. Σύμφωνα με τη παράγρ. 13 υποπαράγρ. 3 του άρθρου τρίτου του Ν. 2246/1994, (άρθρο 4 παράγρ. 2 Οδηγίας 97/33/ΕΚ) οι οργανισμοί οι οποίοι αναφέρονται στο Παράρτημα Ι του Π.Δ. 165/1999, εφόσον έχουν σημαντική ισχύ στην αγορά, πρέπει να ικανοποιούν όλα τα εύλογα αιτήματα για πρόσβαση στο δημόσιο τηλεπικοινωνιακό δίκτυο «συμπεριλαμβανομένης της πρόσβασης σε διαφορετικά σημεία από τα τερματικά σημεία του δημόσιου τηλεπικοινωνιακού δικτύου που παρέχονται στις εγκατα-

στάσεις των τελικών χρηστών». Ανάλογα προβλέπονται για την ειδική πρόσβαση και στο άρθρο 15 του Π.Δ. 181/1991 με το οποίο εναρμονίζεται το ελληνικό δίκαιο με την Οδηγία 98/10/ΕΚ.

10. Εξάλλου, σύμφωνα με την παράγρ. 5 του άρθρου 15 του Π.Δ. 181/1999 (άρθρο 16 παράγρ. 7 Οδηγίας 98/10/ΕΚ) «Οργανισμοί έχοντες σημαντική ισχύ στην αγορά σταθερών δημόσιων τηλεφωνικών υπηρεσιών πρέπει να τηρούν την αρχή της αμεροληψίας, όταν χρησιμοποιούν το σταθερό δημόσιο τηλεφωνικό δίκτυο και ιδίως όταν χρησιμοποιούν οποιασδήποτε μορφής ειδική πρόσβαση στο δίκτυο, για την παροχή διαθέσιμων στο κοινό τηλεπικοινωνιακών υπηρεσιών. Οι ίδιοι οργανισμοί επιβάλλουν παρόμοιες προϋποθέσεις, υπό παρόμοιες περιστάσεις στους οργανισμούς, που παρέχουν παρόμοιες υπηρεσίες και επίσης παρέχουν παρόμοιες διευκολύνσεις και πληροφορίες για ειδική πρόσβαση στο δίκτυο σε άλλους οργανισμούς, υπό τις ίδιες προϋποθέσεις και της αυτής ποιότητας υπηρεσίες, όπως αυτές που παρέχουν οι ίδιοι, ή οι θυγατρικές τους εταιρείες, ή συνεργαζόμενοι με αυτούς οργανισμοί».

11. Σύμφωνα με το άρθρο 9 παράγρ. 1 του Π.Δ. 165/1999, η ΕΕΤΤ μεριμνά για την κατάλληλη διασύνδεση μεταξύ των οργανισμών, ώστε να εξασφαλίζεται η μέγιστη οικονομική απόδοση και να παρέχεται το μέγιστο όφελος στους τελικούς χρήστες, λαμβάνοντας ειδικότερα υπόψη: α) την ανάγκη εξασφάλισης ικανοποιητικών διατηρηματικών επικοινωνιών για τους χρήστες, β) την ανάγκη τόνωσης του ανταγωνισμού, γ) την ανάγκη διασφάλισης δίκαιης και σωστής ανάπτυξης μιας εναρμονισμένης ευρωπαϊκής αγοράς τηλεπικοινωνιών, δ) την ανάγκη συνεργασίας με τις εθνικές ρυθμιστικές αρχές άλλων κρατών μελών της Ευρωπαϊκής Ένωσης, ε) την ανάγκη προώθησης της εγκατάστασης και της ανάπτυξης διευρωπαϊκών δικτύων και της διαθεσιμότητας των υπηρεσιών καθώς και τη δυνατότητα πρόσβασης σε αυτά τα δίκτυα και τις υπηρεσίες, στ) τις αρχές της αμεροληψίας (συμπεριλαμβανομένης της ισότιμης πρόσβασης) και της αναλογικότητας, ζ) την ανάγκη διατήρησης και ανάπτυξης της καθολικής υπηρεσίας.

12. Παράλληλα, σύμφωνα με την παράγρ. 2 του άρθρου 9 του ανωτέρω νομοσχεδίου η ΕΕΤΤ δύναται να προκαθορίζει και να δημοσιεύει στην Εφημερίδα της Κυβερνήσεως γενικούς όρους των συμφωνιών διασύνδεσης μεταξύ των Οργανισμών του Παραρτήματος ΙΙ του Π.Δ. 165/1999 οι οποίοι αφορούν στο πλαίσιο για τη διαπραγμάτευση συμφωνιών διασύνδεσης, σύμφωνα με τα αναφερόμενα στο Παράρτημα VII, μέρος 1 του εν λόγω προεδρικού διατάγματος και να ενθαρρύνει τη κάλυψη, μέσω εμπορικών συμφωνιών των θεμάτων που αναφέρονται στο 2ο Μέρος του Παραρτήματος VII του τελευταίου.

13. Σύμφωνα με το σημείο 10 του προοιμίου της Οδηγίας 97/33/ΕΚ, η τιμολόγηση της διασύνδεσης αποτελεί καίριο παράγοντα για τον καθορισμό της δομής και της εντάσεως του ανταγωνισμού στη διαδικασία μετάβασης προς την ελεύθερη αγορά. Στα πλαίσια αυτά οι οργανισμοί με σημαντική ισχύ στην αγορά πρέπει να είναι σε θέση να αποδεικνύουν ότι τα τέλη διασύνδεσης που εφαρμόζουν καθορίζονται βάσει αντικειμενικών κριτηρίων και ακολουθούν τις αρχές της διαφάνειας και του προσανατολισμού στο κόστος και ότι είναι επαρκώς διαχωρισμένα από τα προσφερόμενα στοιχεία δικτύου και υπηρεσιών, τελών, όρων και προϋποθέσεων διασύνδεσης. Στα πλαί-

σια αυτά το επίπεδο των τελών πρέπει να προωθεί την παραγωγικότητα και να ενθαρρύνει την αποδοτική και αειφόρο είσοδο στην αγορά, δεν θα πρέπει δε να είναι κατώτερο ενός ορίου που υπολογίζεται με τη χρήση μεθόδων μακροπρόθεσμου οριακού κόστους καθώς και κατανομής και απονομής κόστους, βάσει της προέλευσης του πραγματικού κόστους, ούτε ανώτερο ενός ορίου που καθορίζεται μέσω του αυτόνομου κόστους παροχής της εν λόγω διασύνδεσης. Σύμφωνα με την ίδια διάταξη, τα τέλη διασύνδεσης που βασίζονται σε επίπεδο τιμών συνδεόμενου στενά με το μακροπρόθεσμο οριακό κόστος για την παροχή πρόσβασης στην διασύνδεση προσφέρονται για την ενθάρρυνση της ταχείας ανάπτυξης μιας ανοικτής και ανταγωνιστικής αγοράς.

14. Με την απόφασή της ΑΠ.: 211/3/16.3.2001 «Κανονισμός Αρχών Κοστολόγησης και Τιμολόγησης» (ιδίως στα άρθρα 7 και 10 αυτής), η ΕΕΤΤ έθεσε λεπτομερείς αρχές και κατευθύνσεις ειδικά σχετικά με την κοστολόγηση και την τιμολόγηση της Διασύνδεσης. Συγκεκριμένα, σύμφωνα με το άρθρο 7, παράγρ. 2α της ανωτέρω Απόφασης, η κοστολόγηση της Διασύνδεσης γίνεται βάσει του κοστολογικού προτύπου του «ΜΜΕΚ+», ήτοι του Μέσου Μακροπρόθεσμου Επαυξητικού Κόστους συν περιθώριο κάλυψης του κοινού και ομαδικού κόστους και της κοστολογικής βάσης του τρέχοντος κόστους. Εξάλλου σύμφωνα με το άρθρο 7 παράγρ. 4 του ανωτέρω Κανονισμού, σε συμφωνία και με το άρθρο 8 παράγρ. 3 του Π.Δ. 165/1999, ο ΟΤΕ έχει υποχρέωση λογιστικού διαχωρισμού, αφενός για τις δραστηριότητες του που σχετίζονται με τη διασύνδεση - υπηρεσίες διασύνδεσης που παρέχονται εσωτερικά και τις υπηρεσίες διασύνδεσης που παρέχονται σε τρίτους - και αφετέρου για άλλες δραστηριότητες, ώστε να εντοπίζονται όλα τα στοιχεία κόστους και εσόδων και να αναφέρεται η βάση και οι λεπτομερείς μέθοδοι του υπολογισμού τους, που έχουν σχέση με τη δραστηριότητα διασύνδεσης, συμπεριλαμβανομένης της αναλυτικής κατανομής του παγίου και διαρθρωτικού κόστους.

15. Παράλληλα, σύμφωνα με τα αναφερόμενα στην παράγρ. 3 του άρθρου 7 του ανωτέρω Κανονισμού, «οποιαδήποτε χρέωση θεωρηθεί αναγκαία για την παροχή της υπηρεσίας της Διασύνδεσης πρέπει να είναι κοστοστρεφής. Ο Υπόχρεος Οργανισμός πρέπει να είναι σε θέση να δικαιολογήσει την αναγκαιότητα της χρέωσης και τον τρόπο προσδιορισμού του σχετικού κόστους». Η εν λόγω διάταξη τελεί σε συμφωνία με τα προβλεπόμενα στο άρθρο 7 παράγρ. 2 της Οδηγίας 97/33/ΕΚ, (άρθρο 7 παράγρ. 1 α του Π.Δ. 165/1999) όπου ορίζεται, μεταξύ άλλων, ότι ο οργανισμός ο οποίος παρέχει διασύνδεση με τις διευκολύνσεις του, φέρει το βάρος της απόδειξης ότι τα τέλη υπολογίζονται βάσει του πραγματικού κόστους, συμπεριλαμβανομένου ενός λογικού ποσοστού απόδοσης της επένδυσης, ενώ οι εθνικές ρυθμιστικές αρχές μπορούν να ζητούν από έναν οργανισμό να αιτιολογεί πλήρως τα τέλη διασύνδεσης που επιβάλλει απαιτώντας όπου είναι σκόπιμο την προσαρμογή τους. Από το σύνολο των ανωτέρω διατάξεων συνάγεται ότι ο νόμος επιβάλλει στον ΟΤΕ την υποχρέωση χρέωσης και δημοσίευσης κοστοστρεφών τελών διασύνδεσης καθώς και την υποχρέωση να αποδείξει την κοστοστρέφεια των εν λόγω τελών. Σε περίπτωση κατά την οποία ο ΟΤΕ έχει παραβεί την εν λόγω υποχρέωσή του και εξ αυτής της παράβασης προκαλείται ζημία σε οποιοδήποτε τρίτο, ο τελευταίος πρέπει να έχει το δικαίωμα να αναζητήσει από τον ΟΤΕ το εν λό-

γω ποσό. Για το λόγο αυτό δικαιολογείται η προσθήκη της διάταξης του Άρθρου 3 Μέρος ΙΙΙ της παρούσας Απόφασης.

16. Στα πλαίσια των υποχρεώσεων της από την Οδηγία 97/33 (άρθρο 7 παράγρ. 5) για την έκδοση συστάσεων σχετικά με τα συστήματα κοστολόγησης και το λογιστικό διαχωρισμό και σχετικά με τη διασύνδεση, η Επιτροπή δημοσίευσε (Σύσταση 98/195/ΕΚ, (ΕΕ L 058, της 28.2.2002, σ. 0056), τροποποιηθείσα) τέλη διασύνδεσης επί τη βάσει «βέλτιστης τρέχουσας πρακτικής». Τα εν λόγω τέλη αποσκοπούσαν στην παροχή καθοδήγησης στις Εθνικές Κανονιστικές Αρχές κατά την εκτίμηση των τελών διασύνδεσης που προτείνονται από τους κοινοποιημένους φορείς έως ότου καταστούν διαθέσιμες τιμές διασύνδεσης βάσει μελλοντοστρεφών μακροπρόθεσμων μέσων οριακών δαπανών. Με τη Σύσταση της, της 22ας Φεβρουαρίου 2002, (για την τροποποίηση της Σύστασης 98/195/ΕΚ), η Επιτροπή, αξιολογώντας την ανάγκη συνέχισης της δημοσίευσης τελών «βέλτιστης τρέχουσας πρακτικής», αποφαινεται ότι εξαιτίας της σταδιακής μείωσης των τελών διασύνδεσης στην Κοινότητα, στα επίπεδα που δημοσιεύονται στις συστάσεις τιμών της Επιτροπής για βέλτιστη πρακτική καθώς και της διευρυνόμενης διάθεσης συστημάτων λογιστικής κόστους για φορείς εκμετάλλευσης που υπέχουν υποχρεώσεις διασύνδεσης, από την 1η Ιανουαρίου 2002 και εφεξής δεν θεωρείται πλέον απαραίτητη η αναφορά στη μέθοδο της βέλτιστης πρακτικής και της επικαιροποίησης της σύστασης των τιμών, όπως περιλαμβάνονταν αρχικά στη Σύσταση 98/195/ΕΚ. Τα ανωτέρω ισχύουν με την επιφύλαξη της παραγρ. 107 της παρούσας σχετικά με τα τέλη διαβίβασης κλήσεων από το δίκτυο του Τ.Π. σε δίκτυο τρίτου Τ.Π., μέσω του δικτύου του ΟΤΕ. Ειδικότερα, δεδομένου ότι δεν είναι δυνατό να καθορισθούν κοστοστρεφείς τιμές με βάση το κοστολογικό σύστημα του ΜΜΕΚ/ΤΚ του ΟΤΕ, όπως επιστημαίνεται στην Απόφασή της ΕΕΤΤ ΑΠ.: 252/67/ 29.4.2002 (βλ. κατωτέρω παράγρ. 21) οι τιμές διαβίβασης κλήσεων υπολογίζονται με βάση την βέλτιστη πρακτική (best practice) και διατηρούνται στο επίπεδο που είχαν καθορισθεί στην Απόφαση της ΕΕΤΤ ΑΠ.: 203/4/ 10.1.2001.

17. Στην παράγρ. 6 της Σύστασης 98/195/ΕΚ, το οποίο, σύμφωνα με τα αναφερόμενα στην τροποποίηση της 22ας Φεβρουαρίου 2002, σημείο 3 του προοιμίου, άρθρο 1 εδ. 2, παραμένει σε ισχύ, συνιστάται στις Εθνικές Ρυθμιστικές Αρχές, να καθορίζουν, στους κοινοποιημένους φορείς που ορίζουν, προθεσμίες για την εφαρμογή νέων συστημάτων κοστολόγησης βάσει τρεχουσών δαπανών.

18. Με την Απόφασή της ΑΠ.: 210/10/28.2.2001, επέβαλε στον ΟΤΕ την υποχρέωση να εφαρμόσει το κοστολογικό σύστημα «ΜΜΕΚ+», για την κοστολόγηση της Διασύνδεσης, το αργότερο μέχρι το τέλος του έτους 2001. Ο ΟΤΕ εντούτοις δεν συμμορφώθηκε με την ανωτέρω υποχρέωσή του εντός των επιβαλλόμενων προθεσμιών.

19. Με την Απόφασή της ΑΠ.: 247/62/1.3.2002 απέρριψε την υποβληθείσα από τον ΟΤΕ Μεθοδολογία του Μέσου Μακροπρόθεσμου Επαυξητικού Κόστους με βάση το Τρέχον Κόστος των Παγίων («ΜΜΕΚ/ΤΚ» - «LRAIC/CCA»), (σχετ. ιδ), εξαιτίας των σημαντικών ελλείψεων τις οποίες παρουσίαζε, επιβάλλοντας στον ΟΤΕ την τροποποίησή του προκειμένου να ενσωματωθούν πλήρως όλες οι σχετικές παρατηρήσεις που έγιναν από την ΕΕΤΤ, τόσο στα πλαίσια της εν λόγω Απόφασης όσο και σε προηγούμενη επιστολή της προς τον ΟΤΕ (σχετ. κβ). Συγκεκριμένα, η

οργάνωση της υποβληθείσας μεθοδολογίας δεν επέτρεπε τον υπολογισμό των τελών των βασικών υπηρεσιών διασύνδεσης στα τρία (3) επίπεδα (Local, Single, Double) και κατά συνέπεια την εξαγωγή, βάσει αυτής, κοστοστρεφών τιμολογίων για τις υπηρεσίες διασύνδεσης.

20. Προκειμένου να προωθηθεί άμεσα ο ανταγωνισμός στην αγορά τηλεπικοινωνιών στην Ελλάδα, και δεδομένου ότι ο ΟΤΕ δεν απέδειξε κοστοστρέφεια των τιμών για τις προαναφερθείσες υπηρεσίες διασύνδεσης στα πλαίσια του Υποδείγματος Προσφοράς Διασύνδεσης το οποίο υπέβαλε προς έγκριση στην ΕΕΤΤ, η τελευταία, με την Απόφασή της ΑΠ.: 247/63/1.3.2002, όρισε Προσωρινά Τέλη Διασύνδεσης για τον τερματισμό κλήσεων στο Δίκτυο του ΟΤΕ και τη συλλογή κλήσεων από το Δίκτυο του ΟΤΕ, για το χρονικό διάστημα μέχρι τον προσδιορισμό κοστοστρεφών τιμών διασύνδεσης, βάσει της εγκεκριμένης μεθοδολογίας «ΜΜΕΚ/ΤΚ» του ΟΤΕ.

21. Με την Απόφασή της ΑΠ.: 252/67/29.4.2002 ενέκρινε ως προς τις αρχές, τη Μεθοδολογία του Μέσου Μακροπρόθεσμου Επαυξητικού Κόστους και Τρέχοντος κόστους των Παγίων (Μ.Μ.Ε.Κ/Τ.Κ, LRAIC/CCA) όπως αυτή υποβλήθηκε εκ νέου με την από 10.4.2002 επιστολή του ΟΤΕ, «Νέα Μεθοδολογία ΜΜΕΚ/ΤΚ (Έκδοση 1.1)», μετά από ενσωμάτωση των βελτιωτικών παρατηρήσεων της ΕΕΤΤ, επιφυλασσομένη να προβεί σε επανεξέταση των εν λόγω αρχών, μετά την πρώτη εφαρμογή τους. Εξάλλου, στην εν λόγω Απόφαση επισημαίνονται οι ελλείψεις της υποβληθείσας μεθοδολογίας. Ιδίως σύμφωνα με το σημείο (γ), περίπτωση 1, του αιτιολογικού της ανωτέρω Απόφασης, «Δεν αναφέρεται ο τρόπος υπολογισμού των τελών διασύνδεσης για την υπηρεσία διαβίβασης κλήσεων (transit) σε επίπεδο single και double». Παράλληλα με την Απόφασή της ΑΠ.: 252/68/29.4.2002 ανέθεσε σε ανεξάρτητο ελεγκτή, μεταξύ άλλων, τη διεξαγωγή ελέγχου της συμμόρφωσης του ΟΤΕ προς την υπό έγκριση από την ΕΕΤΤ μεθοδολογία, η οποία βασίζεται στο πρότυπο του Μακροπρόθεσμου Μέσου Επαυξητικού Κόστους (ΜΜΕΚ), συμπεριλαμβανομένου και του Ελέγχου της ορθότητας της επικαιροποίησης από τον ΟΤΕ των παγίων του και της Αξιολόγησης της κοστοστρέφειας των υπηρεσιών Διασύνδεσης και Αδεσμοποίησης Πρόσβασης στον Τοπικό Βρόχο. Με βάση τα πορίσματα του ελέγχου που διεξήχθη από τον ανεξάρτητο ελεγκτή, σύμφωνα με τα ανωτέρω αναφερόμενα, η ΕΕΤΤ ορίζει με την παρούσα Απόφαση κοστοστρεφείς τιμές τερματισμού και συλλογής κλήσεων από το δίκτυο του ΟΤΕ, όπως αυτές προέκυψαν από το εγκεκριμένο κοστολογικό σύστημα Μέσου Μακροπρόθεσμου Επαυξητικού Κόστους και Τρέχοντος κόστους των Παγίων (Μ.Μ.Ε.Κ/Τ.Κ, LRAIC/CCA) του ΟΤΕ.

22. Σύμφωνα με την Απόφασή της ΑΠ.: 240/13/28.12.2001 (ΦΕΚ 23/Β/2002), υπόχρεος παροχής καθολικής υπηρεσίας είναι ο ΟΤΕ μέχρι 31.12.2002. Το περιεχόμενο της καθολικής υπηρεσίας, ορίστηκε με την Απόφασή της ΕΕΤΤ ΑΠ.: 255/83/14.6.2002 (ΦΕΚ 874/Β/2002), στο άρθρο 3 της οποίας απαριθμούνται εξαντλητικά οι υπηρεσίες οι οποίες αποτελούν αντικείμενο καθολικής υπηρεσίας. Στις εν λόγω υπηρεσίες περιλαμβάνονται, μεταξύ άλλων, «...β. Υπηρεσία Πληροφοριών Τηλεφωνικού καταλόγου και κατάλογοι συνδρομητών σε έντυπη ή/και ηλεκτρονική μορφή, γ. κοινόχρηστα τηλέφωνα, ...στ. δωρεάν πρόσβαση σε υπηρεσίες εκτάκτου ανάγκης, χρησιμοποιώντας τον κωδικό επιλογής «112» ή λοιπούς αριθμούς έκτακτης ανάγκης» Εξάλλου, σύμφωνα με το άρθρο

3 παρ. 2 της εν λόγω Απόφασης, «με την επιφύλαξη ρητής διαφορετικής ρύθμισης από τις διατάξεις της παρούσας Απόφασης, όλες οι υπηρεσίες οι οποίες αποτελούν αντικείμενο της Καθολικής Υπηρεσίας, σύμφωνα με την παράγρ. 1 ...παρέχονται σε προσιτή τιμή». Το ζήτημα της χρηματοδότησης της καθολικής υπηρεσίας προβλέπεται στο άρθρο 8 παράγρ. 5 του Ν. 2867/2000 (και άρθρο 5 Οδηγίας 97/33), σύμφωνα με το οποίο, εφόσον αποδειχθεί από τον Οργανισμό που υποχρεούται σε παροχή καθολικής υπηρεσίας ότι η εν λόγω παροχή συνιστά για αυτόν υπερβολική επιβάρυνση, η ΕΕΤΤ με Απόφασή της μπορεί να ρυθμίσει τον επιμερισμό του καθαρού κόστους παροχής της καθολικής υπηρεσίας με άλλους τηλεπικοινωνιακούς οργανισμούς που εκμεταλλεύονται Δημόσια Τηλεπικοινωνιακά Δίκτυα ή/και Δημόσιες Τηλεπικοινωνιακές υπηρεσίες που προσφέρουν ομοειδείς υπηρεσίες με εκείνες που αποτελούν περιεχόμενο της καθολικής υπηρεσίας. (βλ. και Απόφασή ΕΕΤΤ ΑΠ.: 244/14/1.2.2002 (ΦΕΚ 188/Β/2002)) Σύμφωνα με την παράγρ. 2 του άρθρου 5 της Οδηγίας 97/33/ΕΚ, «οι τυχόν εισφορές στο κόστος των υποχρεώσεων καθολικής υπηρεσίας μπορούν να βασίζονται σε μηχανισμό ο οποίος εγκαθιδρύεται ειδικά για το σκοπό αυτό και τον οποίο διαχειρίζεται φορέας ανεξάρτητος από τους δικαιούχους ή/και μπορούν να λαμβάνουν τη μορφή συμπληρωματικού τέλους το οποίο προστίθεται στο τέλος διασύνδεσης». Εξάλλου, σύμφωνα με την παράγρ. 6 του άρθρου 5 της 97/33, «μέχρις ότου εφαρμοσθεί η διαδικασία που περιγράφεται στις παραγρ. 3, 4, και 5, τυχόν τέλη καταβλητέα από διασυνδεδεμένο μέρος, τα οποία περιλαμβάνουν ή υποκαθιστούν εισφορά στο κόστος υποχρεώσεων καθολικής υπηρεσίας, κοινοποιούνται, πριν από την καθιέρωσή τους στην Εθνική Ρυθμιστική Αρχή». Δεδομένου ότι δεν έχει τεθεί επί του παρόντος ζήτημα υπέρμετρου κόστους, ούτε έχει θεσπισθεί μηχανισμός επιμερισμού του σχετικού κόστους παροχής καθολικής υπηρεσίας, ενώ παράλληλα ο ΟΤΕ δεν έχει προβεί στην επιβαλλόμενη από την ανωτέρω διάταξη προηγούμενη κοινοποίηση «συμπληρωματικών τελών διασύνδεσης» στην ΕΕΤΤ, δεν δικαιούται να προβαίνει σε είσπραξη από διασυνδεδεμένα μέρη τελών τα οποία να περιλαμβάνουν εισφορά στο κόστος υποχρεώσεων καθολικής υπηρεσίας.

23. Όπως επισημαίνεται στην Απόφασή της ΑΠ.: 203/4/10.1.2001 (Υπόδειγμα Διασύνδεσης του ΟΤΕ 2001), σημεία κζ., κη., κθ., η αρχή της κοστοστρέφειας ισχύει εξίσου και για τις μισθωμένες γραμμές που χρησιμοποιούνται ως ζεύξεις διασύνδεσης. Παράλληλα, με δεδομένο ότι η προσφορά μισθωμένων γραμμών ως μέρος μιας προσφοράς διασύνδεσης θεωρείται χονδρική προσφορά διασύνδεσης (wholesale) η οποία έχει χαμηλότερη βάση κόστους σε σχέση με τη λιανική προσφορά μισθωμένων γραμμών, ο ΟΤΕ έχει υποχρέωση παροχής μισθωμένων γραμμών διασύνδεσης σε κοστοστρεφείς τιμές χονδρικής.

24. Με την Απόφασή της ΑΠ.: 241/47/9.1.2002 (άρθρο 4 παράγρ. β) επιβλήθηκε στον ΟΤΕ μεταξύ άλλων, η υποχρέωση να προβεί «άμεσα» σε προσδιορισμό κοστοστρεφών τιμολογίων χονδρικής διάθεσης Μισθωμένων Γραμμών (Τιμολόγια για οργανισμούς που παρέχουν τηλεπικοινωνιακές υπηρεσίες σε τρίτους). Εξάλλου, όπως επισημαίνεται στην Απόφαση της ΕΕΤΤ ΑΠ.: 251/77/22.4.2002 (527/Β/2002), (άρθρο 2) ο ΟΤΕ ως οργανισμός με σημαντική ισχύ στην Αγορά για την παροχή

Μισθωμένων Γραμμών, οφείλει να εκπληρώνει όλες τις σχετικές υποχρεώσεις που προβλέπονται από την κείμενη εσωτερική και ευρωπαϊκή νομοθεσία.

25. Σύμφωνα με τον Κανονισμό Αρχών Κοστολόγησης και Τιμολόγησης (ΑΠ.: ΕΕΤΤ 211/3/16.3.2001), βασική αρχή που διέπει την τιμολόγηση της Διασύνδεσης, είναι η αρχή του ελεύθερου ανταγωνισμού. Συγκεκριμένα, σύμφωνα με το άρθρο 10 παράγρ. 1 περίπτωση (δ), του εν λόγω Κανονισμού, σε συνδυασμό με το άρθρο 8 παράγρ. 2, περίπτωση (γ) του ιδίου, η τιμολόγηση των υπηρεσιών Διασύνδεσης από τον Υπόχρεο Οργανισμό, προς τους Δικαιούχους, δεν θα πρέπει να δημιουργεί εμπόδια στην είσοδο Δικαιούχων στην αγορά ή/και άλλες στρεβλώσεις του ανταγωνισμού, ιδίως υπερβολική τιμολόγηση (excessive pricing), και συμπίεση τιμών (price squeeze). Ως υπερβολική τιμολόγηση θεωρείται η περίπτωση όπου τα τιμολόγια του Υπόχρεου Οργανισμού για τις υπηρεσίες διασύνδεσης, είναι υπερβολικά σε σχέση με την οικονομική αξία των παρεχόμενων υπηρεσιών. Ως συμπίεση τιμών θεωρείται η περίπτωση όπου ο Υπόχρεος Οργανισμός χρεώνει τους Δικαιούχους για τις ενδιάμεσες υπηρεσίες που αγοράζουν από αυτόν, τιμές που δεν επιτρέπουν σε αυτούς να τον ανταγωνιστούν στην αγορά λιανικής.

26. Κατά την παροχή διασυνωριακής διασύνδεσης ο ΟΤΕ δεσμεύεται από την υποχρέωση αμεροληψίας, σύμφωνα με τα αναφερόμενα στο άρθρο 6 της Οδηγίας 97/33/ΕΚ ενώ υποχρεούται παράλληλα να σέβεται τις αρχές του ελεύθερου ανταγωνισμού, ιδίως την αρχή της ισότιμης μεταχείρισης.

27. Η παροχή πληροφοριών από τον ΟΤΕ σε Τηλεπικοινωνιακούς Οργανισμούς που αιτούνται διασύνδεσης, αποτελεί τη βάση για την υλοποίηση των υποχρεώσεων αμεροληψίας και διαφάνειας οι οποίες βαρύνουν τον ΟΤΕ κατά την παροχή Διασύνδεσης σύμφωνα με τα ανωτέρω (παράγρ. 7). Επομένως η διαδικασία και οι προϋποθέσεις παροχής των εν λόγω πληροφοριών δεν πρέπει να αποσκοπούν ή να έχουν ως αποτέλεσμα αδικαιολόγητη δέσμευση ή καθυστέρηση του Δικαιούχου κατά την παροχή της αιτούμενης Διασύνδεσης.

28. Η απαίτηση προηγούμενης υπογραφής Συμφωνίας Εμπιστευτικότητας από τα μέρη δικαιολογείται αλλά και επιβάλλεται σε περίπτωση ανταλλαγής πληροφοριών που έχουν αυστηρά εμπιστευτικό χαρακτήρα (προστασία εμπορικού απορρήτου, δημόσιας ασφάλειας) και μόνο για τις πληροφορίες αυτές.

29. Η δημοσίευση του παρόντος Υποδείγματος Προσφοράς Διασύνδεσης του ΟΤΕ δεν περιορίζει με κανένα τρόπο τα δικαιώματα των Τηλεπικοινωνιακών Οργανισμών από την κείμενη εθνική και κοινοτική νομοθεσία να διαπραγματεύονται και να συμφωνούν μορφές διασύνδεσης με, ή/και ειδικής πρόσβασης στο δημόσιο τηλεπικοινωνιακό δίκτυο του ΟΤΕ οι οποίες δεν ρυθμίζονται στα πλαίσια της παρούσας Προσφοράς Διασύνδεσης. Σε κάθε περίπτωση ο ΟΤΕ δεσμεύεται από την υποχρέωση αμεροληψίας (ανωτέρω παράγρ. 7).

30. Ο ΟΤΕ, ύστερα από διαπραγματεύσεις με Τηλεπικοινωνιακούς Παρόχους δύναται να συμφωνεί ευνοϊκότερους όρους διασύνδεσης, συμπεριλαμβανομένης της τιμολογιακής πολιτικής, από τους προβλεπόμενους στην παρούσα Προσφορά Διασύνδεσης. Στην περίπτωση αυτή, ο ΟΤΕ υποχρεούται, σύμφωνα με τις αρχές της μη διάκρισης, της ισότητας στην πρόσβαση και της αναλογικότητας, να προτείνει συγχρόνως τους ίδιους όρους σε κάθε Τηλεπικοινωνιακό

Πάροχο με τον οποίο έχει υπογράψει ήδη, ή πρόκειται να υπογράψει σχετική συμφωνία διασύνδεσης.

31. Στα πλαίσια της εφαρμογής των αρμοδιοτήτων της ΕΕΤΤ από το άρθρο 3 παράγρ. 14, εδάφιο κγ του Ν. 2867/2000, οι συμβάσεις διασύνδεσης μεταξύ Τηλεπικοινωνιακών Οργανισμών πρέπει να κοινοποιούνται στην ΕΕΤΤ. Η υποχρέωση κοινοποίησης καλύπτει και κάθε μεταγενέστερη τροποποίηση της σύμβασης διασύνδεσης ή/και των Παραρτημάτων αυτής.

32. Ο ΟΤΕ εκπληρώνει τις υποχρεώσεις του, όπως αυτές απορρέουν από την παρούσα Απόφαση και την λοιπή κείμενη κοινοτική και εθνική νομοθεσία σχετικά με τη διασύνδεση. Σε περίπτωση που για την εκπλήρωση των υποχρεώσεων του χρησιμοποιεί ως βοηθούς εκπλήρωσης τρίτα φυσικά ή νομικά πρόσωπα, με την επιφύλαξη των διατάξεων της εκάστοτε ισχύουσας νομοθεσίας και ιδιαίτερα των διατάξεων του δικαίου του ανταγωνισμού καθώς και των σχετικών διατάξεων περί προστασίας του καταναλωτή, τα παραπάνω πρόσωπα έχουν όλες τις σχετικές υποχρεώσεις του ΟΤΕ και ευθύνονται αλληλεγγύως προς αυτόν. Ο ΟΤΕ οφείλει να εξασφαλίζει τη συμβατική δέσμευση των τρίτων μερών προς την τήρηση των υποχρεώσεων αυτών. Τα ανωτέρω ισχύουν ιδίως στην περίπτωση που ο ΟΤΕ χρησιμοποιεί συνδεδεμένη με αυτόν Εταιρεία για την παροχή της υπηρεσίας Διεθνούς κίνησης, σύμφωνα με τα αναφερόμενα στην παρούσα. Ο ΟΤΕ υποχρεούται να κοινοποιεί στην ΕΕΤΤ τα στοιχεία των τρίτων αυτών φυσικών ή νομικών προσώπων, καθώς και τους συμβατικούς όρους που διέπουν τη μεταξύ τους σχέση.

Λαμβάνοντας επιπροσθέτως υπόψη:

α. ότι με τις από 15.2.2002, 19.2.2002 και 5.6.2002 επιστολές της (Αριθ. Πρωτ. ΕΕΤΤ 2278/Φ.305/15.2.2002, 2498/Φ.305/19.2.2002 και 9642/Φ.305/5.6.2002 αντίστοιχα) υπέβαλε στον ΟΤΕ, εγγράφως παρατηρήσεις επί του υποβληθέντος Υποδείγματος Προσφοράς Διασύνδεσης 2002, καλώντας παράλληλα τον ΟΤΕ να εκφράσει τις απόψεις του επί των ανωτέρω σημείων,

β. ότι, με τις από 22.2.2002, 7.3.2002, 25.6.2002 επιστολές του (Αριθ. Πρωτ. ΟΤΕ 804/45026/22.2.2002, 804/45180/7.3.2002 και 804/46440/25.6.2002 αντίστοιχα), ο ΟΤΕ υπέβαλε στην ΕΕΤΤ τροποποιήσεις/διευκρινίσεις στο αρχικά υποβληθέν Υπόδειγμα Προσφοράς Διασύνδεσης 2002.

γ. τις εν λόγω προταθείσες τροποποιήσεις του ΟΤΕ, σε απάντηση των προαναφερομένων παρατηρήσεων της ΕΕΤΤ, καθώς επίσης και τις σχετικές διευκρινίσεις που υπέβαλε αυτός, με την από 25.6.2002 ως άνω επιστολή του, προς την ΕΕΤΤ, αποφασίζει:

Ι. Εγκρίνει το υποβληθέν από τον ΟΤΕ Υπόδειγμα Προσφοράς Διασύνδεσης για το έτος 2002 (εφεξής ΥΠΔ), με τις ακόλουθες τροποποιήσεις:

1. Γενικές Παρατηρήσεις:

1.1 Για λόγους σαφήνειας και αποφυγής τυχόν παρερμηνειών που δύναται να δημιουργήσει η χρήση της λέξης «transit», προκειμένου να περιγραφούν διαφορετικές υπηρεσίες, στο παρόν Υπόδειγμα ακολουθείται η εξής ορολογία:

«Απλή Συλλογή Κλήσεων (Single Call Origination),

Διπλή Συλλογή Κλήσεων (Double Call Origination)

Τοπική Συλλογή Κλήσεων (Local Call Origination),

Απλός Τερματισμός Κλήσεων (Single Call Termination),

Διπλός Τερματισμός Κλήσεων (Double Call Termination),

Τοπικός Τερματισμός Κλήσεων (Local Call Termination),

Απλή Διαβίβαση Κλήσεων (Single Transit),
Διπλή Διαβίβαση Κλήσεων (Double Transit)»

1.2 Για λόγους συνοχής του κειμένου και δεδομένου ότι ο Διασυνδεδεμένος Τηλεπικοινωνιακός Πάροχος αναφέρεται σε άλλα σημεία ως «Τ.Π.» και σε άλλα σημεία ως «Συμβαλλόμενος», κρίνεται σκόπιμο ο όρος Συμβαλλόμενος να αντικατασταθεί από τον όρο «Τ.Π.» στο σύνολο του Υποδείγματος Προσφοράς Διασύνδεσης.

2. Στη σελίδα 4 του ΥΠΔ προστίθεται γενική διάταξη ως εξής:

«Οι ορισμοί από τον ΟΤΕ λέξεων ή φράσεων που περιλαμβάνονται στο παρόν Υπόδειγμα Προσφοράς Διασύνδεσης δεν δύνανται να περιορίσουν με κανένα τρόπο τα δικαιώματα των Τηλεπικοινωνιακών Παρόχων ως προς το περιεχόμενο και τους όρους παροχής διασύνδεσης, όπως αυτά προβλέπονται στην κείμενη νομοθεσία, όπως εκάστοτε ισχύει».

3. Από τους ορισμούς που δίνονται στις σελίδες 4-9 του ΥΠΔ οι ορισμοί που αναφέρονται κατωτέρω τροποποιούνται ως εξής:

i. Βασικές υπηρεσίες διασύνδεσης: Οι Υπηρεσίες διασύνδεσης μεταξύ ΟΤΕ και Τ.Π., που περιλαμβάνουν τον τερματισμό κλήσεων (call termination) στο δίκτυο ΟΤΕ, την συλλογή κλήσεων (call origination) από το δίκτυο ΟΤΕ, τη χρήση του δικτύου ΟΤΕ ως transit για τη διαβίβαση κλήσεων από έναν Τ.Π. σε έναν άλλον Τ.Π., την υπηρεσία Διεθνούς κίνησης και την υπηρεσία τερματισμού κίνησης στο δίκτυο του Τ.Π.

ii. Δίκτυο κινητής τηλεφωνίας: Δίκτυο όπου οι κλήσεις εκκινούν /καταλήγουν σε κινητό τερματικό σημείο.

iii. Εθνικό Σχέδιο Αριθμοδότησης (ΕΣΑ): Το Σχέδιο το οποίο περιλαμβάνει τους αριθμούς που χρησιμοποιούνται από τους παρόχους δημόσιων τηλεπικοινωνιακών δικτύων ή και υπηρεσιών για τις υπηρεσίες κινητών και προσωπικών επικοινωνιών.

iv. Εμπιστευτικές Πληροφορίες: Οι πληροφορίες οι οποίες αφορούν το εμπορικό ή επαγγελματικό απόρρητο των εταιρειών και οι οποίες χαρακτηρίζονται από τα μέρη ως εμπιστευτικού χαρακτήρα, σύμφωνα με την παρούσα. Δύνανται να περιλαμβάνουν μεταξύ άλλων τεχνολογία, ιδέες, όρους, έννοιες, τεχνολογία, διαδικασίες παραγωγής, εμπορικές πληροφορίες. Δεν θεωρούνται εμπιστευτικές οι πληροφορίες αυτές που είναι ή καθίστανται δημοσίως διαθέσιμες.

v. Μισθωμένες γραμμές/υπηρεσίες μετάδοσης: Τα τηλεπικοινωνιακά μέσα τα οποία παρέχουν χωρητικότητα διαφανούς μετάδοσης μεταξύ των σημείων απολήξεως του δικτύου και δεν περιλαμβάνουν κατ' απαίτηση μεταγωγή.

vi. Περιοχή Διασύνδεσης: Μια από τις έντεκα (11) περιοχές διασύνδεσης στις οποίες χωρίζεται το δημόσιο τηλεπικοινωνιακό δίκτυο του ΟΤΕ και οι οποίες χρησιμοποιούνται για τον καθορισμό των τελών των υπηρεσιών διασύνδεσης.

vii. Τ.Π.: Κάθε Τηλεπικοινωνιακός Πάροχος ο οποίος έχει δικαίωμα διασύνδεσης με το δίκτυο του ΟΤΕ, σύμφωνα με τις ισχύουσες διατάξεις της κείμενης νομοθεσίας.

viii. Υπηρεσία διαβίβασης κλήσης: Η υπηρεσία όπου το ένα εκ των συμβαλλόμενων μερών διαβιβάζει στο δίκτυο τρίτου μέρους μια κλήση, προερχόμενη από το δίκτυο του άλλου Συμβαλλόμενου μέρους.

ix. Υπηρεσία επιλογής φορέα (Carrier Selection): Η υπηρεσία μέσω της οποίας δίνεται η δυνατότητα στο συνδρομητή του ΟΤΕ, μέσω της πληκτρολόγησης ενός Κωδικού Επιλογής Φορέα, να επιλέξει άλλον Τ.Π. για την διεκπεραίωση μιας ξεχωριστής κλήσης (επιλογή ανά κλήση).

x. Υπηρεσία συλλογής κλήσεων: Η τηλεπικοινωνιακή υπηρεσία όπου μια κλήση, προερχόμενη από συνδρομητή του ΟΤΕ προωθείται στο δίκτυο εναλλακτικού Τ.Π., προκειμένου να διεκπεραιωθεί.

xi. Υπηρεσία τερματισμού κλήσης: Η τηλεπικοινωνιακή υπηρεσία, όπου το ένα εκ των συμβαλλόμενων μερών τερματίζει στο δίκτυο του μια κλήση η οποία προέρχεται από το δίκτυο του άλλου Συμβαλλόμενου μέρους.

4. Στην σελίδα 10 του ΥΠΔ στην παράγρ. 2.1 η φράση «ΣΤΟ PSTN» διαγράφεται και ο υπότιτλος διαμορφώνεται ως εξής:

«ΥΠΗΡΕΣΙΑ ΤΕΡΜΑΤΙΣΜΟΥ ΚΛΗΣΕΩΝ ΣΤΟ ΔΗΜΟΣΙΟ ΤΗΛΕΠΙΚΟΙΝΩΝΙΑΚΟ ΔΙΚΤΥΟ ΤΟΥ ΟΤΕ».

Σύμφωνα με την Οδηγία 97/33 και το Π.Δ. 165/1999, ο ΟΤΕ υποχρεούται να παρέχει διασύνδεση στο σύνολο του δημόσιου τηλεπικοινωνιακού δικτύου το οποίο έχει εγκαταστήσει. Η αναφορά μόνο στο δίκτυο PSTN του ΟΤΕ περιορίζει αδικαιολόγητα την υπηρεσία τερματισμού κλήσεων από το ISDN καθώς και από το IN δίκτυο του ΟΤΕ.

5. Στην σελίδα 10 του ΥΠΔ στο τέλος της παραγρ. 2.1.3 προστίθεται εδάφιο ως εξής: «Η εφαρμογή των ανωτέρω σε καμία περίπτωση δεν δύναται να επιφέρει μετατροπή του απλού τερματισμού κλήσεων (single call termination) σε διπλό τερματισμό κλήσεων (double call termination), καθώς επίσης και του τοπικού τερματισμού κλήσεων (local call termination) σε απλό ή διπλό τερματισμό κλήσεων (single/double call termination)».

Ο ίδιος ο ΟΤΕ στην από 7.3.2002 επιστολή του διευκρινίζει σχετικά με την παράγρ. 2.2.9 του ΥΠΔ ότι η αναφορά στην ιεραρχική δομή του δικτύου του, για τον προσδιορισμό των σημείων διασύνδεσης στα οποία θα παραδίδονται στον Τ.Π. οι κλήσεις, σε καμία περίπτωση δεν υπονοεί την μετατροπή της απλής συλλογής κλήσεων (single call origination) σε διπλή συλλογή κλήσεων (double call origination). Η απαγόρευση μετατροπής χρέωσης για τοπικό τερματισμό κλήσεων (local) σε χρέωση για απλό ή διπλό τερματισμό κλήσεων (single/double) επιβάλλεται από την ΕΕΤΤ κατ' αναλογία της ανωτέρω αρχής.

6. Στην σελίδα 10 του ΥΠΔ η παράγρ. 2.1.4 αντικαθίσταται ως εξής:

«Η χρέωση διπλού τερματισμού κλήσης (double call termination) εφαρμόζεται όταν ο Τ.Π. παραδίδει την κλήση στον ΟΤΕ σε σημείο διασύνδεσης μίας περιοχής διασύνδεσης (Προσάρτημα Ι, πίνακας 4.2), διαφορετικής από αυτή στην οποία βρίσκεται η τηλεφωνική σύνδεση του καλούμενου συνδρομητή του ΟΤΕ».

Για λόγους αποσαφήνισης της διαδικασίας και προς αποφυγή τυχόν παρερμηνειών γίνεται παραπομπή στο αντίστοιχο Προσάρτημα του ΥΠΔ στο οποίο απεικονίζονται οι περιοχές διασύνδεσης.

7. Στην σελίδα 10 του ΥΠΔ η παράγρ. 2.1.5 αντικαθίσταται ως εξής:

«Η χρέωση απλού τερματισμού κλήσης (single call termination) εφαρμόζεται όταν ο Τ.Π. παραδίδει την κλήση στον ΟΤΕ σε σημείο διασύνδεσης μίας περιοχής διασύνδεσης (Προσάρτημα Ι, πίνακας 4.2), στην οποία βρίσκεται και η τηλεφωνική σύνδεση του καλούμενου συνδρομητή του ΟΤΕ».

Για λόγους αποσαφήνισης της διαδικασίας και προς αποφυγή τυχόν παρερμηνειών γίνεται παραπομπή στο αντίστοιχο Προσάρτημα του ΥΠΔ στο οποίο απαριθμούνται οι περιοχές διασύνδεσης.

8. Η παράγρ. 2.1.6 του ΥΠΔ τροποποιείται ως εξής: «Η χρέωση τοπικού τερματισμού κλήσης (local call termination) εφαρμόζεται όταν ο Τ.Π. έχει διασυνδεθεί σε τοπικό επίπεδο, (επίπεδο αστικού ψηφιακού κέντρου) και τερματίζει κίνηση αποκλειστικά στην τοπική περιοχή αυτού του κέντρου (σε συνδρομητές ΟΤΕ που ανήκουν στο αστικό ψηφιακό κέντρο που έχει διασυνδεθεί ο Τ.Π.)».

Η ανωτέρω τροποποίηση επιβάλλεται για λόγους αποσαφήνισης της διαδικασίας και προς αποφυγή πιθανών παρερμηνειών.

9. Το πρώτο εδάφιο της παραγρ. 2.2.2 του ΥΠΔ αντικαθίσταται ως εξής:

«Ενδεικτικά αναφέρονται οι ακόλουθες υπηρεσίες στις οποίες μπορεί να έχει πρόσβαση ένας συνδρομητής του ΟΤΕ μέσω της υπηρεσίας συλλογής κλήσεων με χρήση ΚΕΦ:»

Η αναφορά στην παράγρ. 2.2.2 του ΥΠΔ των υπηρεσιών στις οποίες μπορεί να έχει πρόσβαση ένας συνδρομητής του ΟΤΕ, μέσω της υπηρεσίας συλλογής κλήσεων με χρήση Κωδικού Επιλογής Φορέα (ΚΕΦ) δεν διατυπώνεται με τρόπο που να καθιστά σαφές ότι η απαρίθμηση που ακολουθεί είναι ενδεικτική. Δεδομένου ότι είναι δυνατό να παρέχονται και άλλες υπηρεσίες, πλην των αναφερομένων, όπως δέχεται και ο ίδιος στην από 7.3.2002 επιστολή του (αρ. Πρωτ. ΟΤΕ 804/45180/7.3.2002), η παράγραφος θα πρέπει να αναδιατυπωθεί με τη διευκρίνιση ότι πρόκειται για ενδεικτική και μόνον απαρίθμηση.

10. Το πρώτο εδάφιο της παραγρ. 2.2.3 του ΥΠΔ διαγράφεται και αντικαθίσταται από τη φράση: «Η διαδικασία κλήσης (για τις παραπάνω ενδεικτικές περιπτώσεις) στην περίπτωση όπου αυτή γίνεται σε μια φάση (one stage dialing) είναι η εξής:»

Ο αποκλεισμός της διαδικασίας κλήσης σε δύο φάσεις (two stage dialing) αντιτίθεται στο Εθνικό Σχέδιο Αριθμοδότησης (Αποφάσεις ΕΕΤΤ ΑΠ.: 206/2/29.1.2001, 207/6/2.2.2001, ΦΕΚ 127/Β/2001 και 159/Β/2001 αντίστοιχα).

11. Στην παράγρ. 2.2.3, ο Πίνακας καθώς και το αμέσως επόμενο του Πίνακα εδάφιο τροποποιούνται ως εξής:

	Διάταξη	Μήκος Ψηφίων	Σηματοδοσία
Γεωγραφικοί αριθμοί	ABXX(X)ΕΣΑ	14 ή 15	En-bloc
Αρ. Κινητής τηλεφ.	ABXX(X)ΑΚΤ	14 ή 15	En-bloc
Διεθνείς Αριθμοί	ABXX(X)(00)ΚΧΕΣΑ	13-24	Overlap

ABXX(X): 16XX(X)-17XX(X)- (Τετραψήφιοι ή πενταψήφιοι)».

Σύμφωνα με το Εθνικό Σχέδιο Αριθμοδότησης (Απ. ΕΕΤΤ 206/2/29.1.2001, ΦΕΚ 127/Β/2001), οι σειρές από τις οποίες γίνεται εκχώρηση Κωδικών Επιλογής Φορέα (ΚΕΦ) είναι οι ανωτέρω.

12. Η παράγρ. 2.2.5 του ΥΠΔ αντικαθίσταται ως ακολούθως:

«Η χρήση της υπηρεσίας συλλογής κλήσεων με χρήση ΚΕΦ είναι δυνατόν να μην είναι προσβάσιμη από ορισμένες κατηγορίες πελατών ΟΤΕ, οι οποίοι επωφελούνται από συγκεκριμένα πακέτα εμπορικών προσφορών. Ο περιορισμός αυτός ισχύει μόνο κατά τη διάρκεια ισχύος των ανωτέρω πακέτων εμπορικών προσφορών και τελεί υπό

την επιφύλαξη της εφαρμογής των διατάξεων περί ανταγωνισμού».

Η διάταξη της παραγρ. 2.2.5 του ΥΠΔ, σύμφωνα με την οποία στερούνται τη δυνατότητα πρόσβασης στην υπηρεσία κλήσεως με Κωδικό Επιλογής Φορέα (ΚΕΦ) ορισμένες κατηγορίες πελατών ΟΤΕ, που επωφελούνται από συγκεκριμένα πακέτα προσφορών ή ειδικά τιμολόγια (κοινωνικών παροχών) δεν είναι αιτιολογημένη. Ιδίως όσον αφορά τα ειδικά τιμολόγια κοινωνικών παροχών, δεν δικαιολογείται ο περιορισμός της δυνατότητας της συγκεκριμένης κατηγορίας πελατών να εκμεταλλευτούν την προσφορά αυτή εφόσον κρίνουν πως παρέχονται σε αυτούς πιο συμφέρουσες εναλλακτικές λύσεις από τρίτους Τ.Π. Συνεπώς, η ισχύς της διάταξης αυτής περιορίζεται μόνο σε περιπτώσεις πακέτων εμπορικών προσφορών τα οποία οι πελάτες του ΟΤΕ επιλέγουν να χρησιμοποιήσουν. Ο περιορισμός της διάταξης στις περιπτώσεις πακέτων εμπορικών προσφορών προτείνεται και από τον ίδιο τον ΟΤΕ στην από 7.3.2002 επιστολή του (804/45180/7.3.2002).

Δεδομένου ότι ο ανωτέρω περιορισμός δίνει στον ΟΤΕ τη δυνατότητα, μέσω της παροχής εκπαιδευτικών πακέτων/προσφορών να εξαιρεί τη χρήση της υπηρεσίας συλλογής κλήσεων με χρήση ΚΕΦ για ολόκληρες κατηγορίες συνδρομητών του και με αυτό τον τρόπο να περιορίσει σημαντικά την πελατειακή βάση του διασυνδεδεμένου Τ.Π., επιτρέπεται μόνο στην έκταση που δεν συνιστά, από μέρους του ΟΤΕ, καταχρηστική εκμετάλλευση δεσπόζουσας θέσης του, ή άλλου είδους παράβαση των αρχών του ανταγωνισμού.

13. Το σημείο α) της παραγρ. 2.2.6 του ΥΠΔ αντικαθίσταται ως ακολούθως:

«Για την συλλογή των κλήσεων που γίνονται με χρήση έγκυρου ΚΕΦ και την δρομολόγησή τους στα σημεία διασύνδεσης με τον Τ.Π.»

Η ανωτέρω τροποποίηση επιβάλλεται για λόγους αποσαφήνισης της διαδικασίας.

14. Στην παράγρ. 2.2.7 του ΥΠΔ δίπλα στη φράση «Εθνικής Ρυθμιστικής Αρχής», προστίθεται εντός παρενθέσεως: «(ΕΕΤΤ)».

15. Τα σημεία β) και γ) της παραγρ. 2.2.8 του ΥΠΔ τροποποιούνται ως εξής:

i. Το σημείο β) διαγράφεται και αντικαθίσταται ως ακολούθως:

«β) Για την παραλαβή των κλήσεων στα σημεία διασύνδεσης και την κατάλληλη στη συνέχεια δρομολόγησή τους»

ii. Το σημείο γ) συμπληρώνεται ως εξής: «γ) Για τη συνολική διαχείριση των κλήσεων των συνδρομητών του, που γίνονται μέσω της υπηρεσίας συλλογής κλήσεων (με χρήση κωδικού επιλογής φορέα) του ΟΤΕ».

Στην περίπτωση της παραγράφου β) (περίπτωση i), πρόκειται για αποδεκτή προσθήκη ΟΤΕ με την από 7.3.2002 επιστολή του (804/45180/7.3.2002), σημείο 6, ενώ η τροποποίηση της παραγρ. γ) γίνεται για λόγους αποσαφήνισης της διαδικασίας.

16. Η παράγρ. 2.2.9 του ΥΠΔ τροποποιείται ως εξής:

«2.2.9. Κλήσεις που εκκινούν από το δίκτυο του ΟΤΕ με την επιλογή ΚΕΦ θα παραδίδονται στον Τ.Π. σε σημεία διασύνδεσης τα οποία βρίσκονται όσον το δυνατόν πλησιέστερα στο σημείο εκκίνησης των κλήσεων, σύμφωνα με την ιεραρχική δομή του δικτύου ΟΤΕ. Διευκρινίζεται ότι η εφαρμογή των ανωτέρω σε καμία περίπτωση δεν δύνα-

ται να επιφέρει μετατροπή της απλής συλλογής κλήσεων (single call origination) σε διπλή συλλογή κλήσεων (double call origination), καθώς επίσης και της τοπικής συλλογής κλήσεων (local call origination) σε απλή ή διπλή συλλογή κλήσεων (single/double call origination)».

Ο ίδιος ο ΟΤΕ στην από 7.3.2002 επιστολή του διευκρινίζει σχετικά με την παράγρ. 2.2.9 του ΥΠΔ ότι η αναφορά στην ιεραρχική δομή του δικτύου του, για τον προσδιορισμό των σημείων διασύνδεσης στα οποία θα παραδίδονται στον Τ.Π. οι κλήσεις, σε καμία περίπτωση δεν υπονοεί την μετατροπή της απλής συλλογής κλήσεων (single call origination) σε διπλή συλλογή κλήσεων (double call origination). Η απαγόρευση μετατροπής χρέωσης για τοπικό τερματισμό κλήσεων (local) σε χρέωση για απλό ή διπλό τερματισμό κλήσεων (single/double) επιβάλλεται από την ΕΕΤΤ κατ'αναλογία της ανωτέρω αρχής.

17. Το σημείο β) της παραγρ. 2.3.3 του ΥΠΔ διαγράφεται και αντικαθίσταται ως ακολούθως:

«β) Για την παραλαβή των κλήσεων από τα σημεία διασύνδεσης και την κατάλληλη στη συνέχεια δρομολόγησή τους»

Αποδεκτή προσθήκη ΟΤΕ με την από 7.3.2002 επιστολή του (804/45180/7.3.2002), σημείο 8.

18. Στο σημείο δ) της παραγρ. 2.3.3 του ΥΠΔ η φράση «οι πελάτες του» αντικαθίσταται από τη φράση «οι συνδρομητές του».

Δεδομένου ότι ανωτέρω, περίπτωση γ) της ίδιας παραγράφου γίνεται αναφορά σε κλήσεις «συνδρομητών» του ΟΤΕ, κρίνεται σκόπιμη η χρήση ενιαίας ορολογίας από τον ΟΤΕ για λόγους σαφήνειας του κειμένου και προς αποφυγή παρερμηνειών.

19. Η παράγρ. 2.3.4 του ΥΠΔ τροποποιείται ως εξής:

«2.3.4. Κλήσεις που εκκινούν από το δίκτυο του ΟΤΕ με πρόθεμα 0807 θα παραδίδονται στον Τ.Π. σε σημεία διασύνδεσης τα οποία βρίσκονται όσον το δυνατόν πλησιέστερα στο σημείο εκκίνησης των κλήσεων, σύμφωνα με την ιεραρχική δομή του δικτύου ΟΤΕ. Διευκρινίζεται ότι η εφαρμογή των ανωτέρω σε καμία περίπτωση δεν δύναται να επιφέρει μετατροπή της απλής συλλογής κλήσεων (single call origination) σε διπλή συλλογή κλήσεων (double call origination), καθώς επίσης και της τοπικής συλλογής κλήσεων (local call origination) σε απλή ή διπλή συλλογή κλήσεων (single/double call origination)».

Συντρέχουν οι ίδιοι δικαιολογητικοί λόγοι που αναφέρθηκαν ανωτέρω (παράγρ. 16), σχετικά με την τροποποίηση της παραγρ. 2.2.9 του ΥΠΔ.

20. Στο Άρθρο 2, του ΥΠΔ υπό την κατηγορία «Βασικές υπηρεσίες» προστίθεται νέα παράγρ. 2.4, μεταξύ των παραγρ. 2.3 και 2.4, με τίτλο «ΥΠΗΡΕΣΙΑ ΔΙΑΒΙΒΑΣΗΣ ΚΛΗΣΕΩΝ (TRANSIT)» η οποία έχει ως ακολούθως:

2.4.1 Η υπηρεσία διαβίβασης κλήσεων μέσω του δικτύου ΟΤΕ, προσφέρει τη μεταφορά κλήσεων από δίκτυο ενός Τηλεπικοινωνιακού Παρόχου -Α (Τ.Π.-Α) σε δίκτυο ενός Τηλεπικοινωνιακού Παρόχου -Β (Τ.Π.-Β) το οποίο βρίσκεται εντός της εθνικής επικράτειας.

2.4.2 Προϋπόθεση για την παροχή της υπηρεσίας είναι αφενός η ύπαρξη συμφωνίας διασύνδεσης μεταξύ ΟΤΕ και του Τ.Π.-Β στο δίκτυο του οποίου θα τερματίζουν οι κλήσεις και αφετέρου η ύπαρξη συμφωνίας μεταξύ Τ.Π.-Α και Τ.Π.-Β.

2.4.3 Ο Τ.Π.-Α θα είναι υπεύθυνος για τα εξής:

Α) Την πρόβλεψη της κίνησης, σύμφωνα με την παράγραφο 8.

Β) Τον έλεγχο της εγκυρότητας του καλούμενου αριθμού σύμφωνα με το ΕΣΑ.

Γ) Τη συνολική διαχείριση των υπηρεσιών που παρέχει στους πελάτες του και οι οποίες χρησιμοποιούν την υπηρεσία διαβίβασης κλήσεων στο δίκτυο του ΟΤΕ.

Οι κλήσεις που μεταφέρονται από το δίκτυο του Τ.Π.-Α μέσω του δικτύου ΟΤΕ στο δίκτυο του Τ.Π.-Β, θα παραδίδονται με ευθύνη του Τ.Π.-Α, σε σημείο διασύνδεσης με το δίκτυο του ΟΤΕ, το οποίο βρίσκεται όσο το δυνατό πλησιέστερα σε σημείο διασύνδεσης με το δίκτυο του Τ.Π.-Β και σύμφωνα με την ιεραρχική δομή του δικτύου του ΟΤΕ. Η εφαρμογή της τελευταίας αρχής σε καμία περίπτωση δεν επιτρέπει την μετατροπή της απλής διαβίβασης (single transit) σε διπλή διαβίβαση (double transit).

2.4.4 Η αμοιβή του ΟΤΕ για την προσφορά της υπηρεσίας (όπως αυτή καθορίζεται στο Προσάρτημα ΙΙ) αφορά αποκλειστικά τη διαβίβαση κλήσεων από το δίκτυο του Τ.Π.-Α σε δίκτυο Τ.Π.-Β και δεν περιλαμβάνει τα τέλη τερματισμού στο δίκτυο του Τ.Π.-Β. Τα τέλη τερματισμού στο δίκτυο του Τ.Π.-Β επιβαρύνουν τον Τ.Π.-Α. Η καταβολή των τελών τερματισμού θα γίνεται με έναν από τους ακόλουθους τρόπους, κατ' επιλογή του Τ.Π.-Α:

α. τα τέλη καταβάλλονται από τον Τ.Π.Α απευθείας στον Τ.Π.-Β, μετά από συμφωνία μεταξύ Τ.Π.-Α και Τ.Π.Β και σύμφωνα με τους όρους που προβλέπονται σε αυτήν, ή

β. Μετά από ειδική συμφωνία μεταξύ ΟΤΕ και Τ.Π.Α, ο ΟΤΕ αναλαμβάνει τον οικονομικό διακανονισμό με τον Τ.Π.Β. Στην περίπτωση αυτή ο Τ.Π.Β έχει δικαίωμα να απαιτήσει τα τέλη τερματισμού απευθείας από τον ΟΤΕ.

2.4.5 Η χρέωση απλής διαβίβασης (single transit) εφαρμόζεται όταν ο Τ.Π.-Β στο οποίο το δίκτυο θα τερματίσει η κλήση, έχει σημείο διασύνδεσης με τον ΟΤΕ στην περιοχή διασύνδεσης όπου βρίσκεται το σημείο διασύνδεσης στο οποίο ο Τ.Π.-Α παραδίδει την κίνηση διαβίβασης.

2.4.6 Η χρέωση διπλής διαβίβασης (double transit) εφαρμόζεται όταν ο Τ.Π.-Β στο δίκτυο του οποίου θα τερματίσει η κλήση, δεν έχει σημείο διασύνδεσης με τον ΟΤΕ στην περιοχή διασύνδεσης όπου βρίσκεται το σημείο διασύνδεσης στο οποίο ο Τ.Π.-Α παραδίδει την κίνηση διαβίβασης».

Η παράλειψη αναφοράς της υπηρεσίας διαβίβασης κλήσεων (transit) στο Άρθρο 2 του ΥΠΔ που αναφέρεται στις βασικές υπηρεσίες διασύνδεσης και αντίστοιχα στο Προσάρτημα ΙΙ στο οποίο προσδιορίζονται τα τέλη των υπηρεσιών διασύνδεσης, δεν είναι δικαιολογημένη. Δεδομένου ότι η υπηρεσία διαβίβασης κλήσεων (transit) αποτελεί μια από τις βασικές υπηρεσίες διασύνδεσης, με βάση τον ορισμό που δίνεται στη διασύνδεση στα πλαίσια της Οδηγίας 97/33/ΕΚ, θα πρέπει να περιλαμβάνεται στο ΥΠΔ του ΟΤΕ. Συγκεκριμένα η αιτιολόγηση του ΟΤΕ ότι πρόκειται για τριμερή σχέση μεταξύ του Τ.Π., του ΟΤΕ και του τρίτου δικτύου (Τ.Π.-Β) και ως εκ τούτου απαιτείται προηγούμενη συμφωνία μεταξύ και των τριών μερών προκειμένου να ρυθμιστούν οικονομικοί και άλλοι όροι που δεν μπορούν να επιλυθούν μονομερώς από τον ΟΤΕ (ή μόνο από τα δύο μέρη) δεν ευσταθεί. Σε κάθε περίπτωση ο ΟΤΕ οφείλει να προσδιορίσει, βάσει της αρχής της κοστοστρέφειας, το τέλος διαβίβασης κλήσεων που θα οφείλει ο Τ.Π. σε αυτόν. Επιπλέον και προκειμένου να διευκολυνθεί ο ανταγωνισμός, κρίνεται ότι ο τρόπος του οικονομικού διακανονισμού μεταξύ Τ.Π. - Α, Τ.Π. - Β θα επιλέγεται από τον Τ.Π.-Α.

21. Η παράγρ. 2.4 «Υπηρεσίες Διεθνούς Κίνησης» του ΥΠΔ αριθμείται σε 2.5.

22. Η παράγρ. 2.4.2 του ΥΠΔ, αριθμείται σε 2.5.2 και αντικαθίσταται ως ακολούθως:

«Σε περίπτωση όπου η συνολική διεθνής κίνηση ενός ΤΠ ο οποίος δεν έχει διασυνδεθεί στα διεθνή κέντρα του ΟΤΕ είναι τέτοια ώστε αποδεδειγμένα να δημιουργεί προβλήματα συμφόρησης στις ζεύξεις διασύνδεσης των κέντρων του ΟΤΕ (ΑΥΚ) με τα διεθνή κέντρα του ΟΤΕ, τότε ο ΤΠ υποχρεούται να διασυνδεθεί απ' ευθείας σε διεθνές κέντρο του ΟΤΕ (Διεθνές Α ΝΥΜΑ, Διεθνές Β-Κωλλέτη, Διεθνές Θεσ/κης 5 ΕΣ)».

Η αιτιολόγηση της προτεινόμενης από τον ΟΤΕ παραγράφου είναι ελλιπής. Επιπλέον, η προτεινόμενη από τον ΟΤΕ διάταξη είναι καταχρηστική καθώς δύναται να αποβεί εις βάρος των Τ.Π. οι οποίοι έχουν περιορισμένη διεθνή κίνηση.

23. Στο τέλος της παραγρ. 2.5 του ΥΠΔ προστίθενται παράγρ. 2.5.3 και 2.5.4 ως ακολούθως:

«2.5.3 Στην περίπτωση όπου ο ΟΤΕ χρησιμοποιεί τρίτα φυσικά ή νομικά πρόσωπα, συνδεδεμένα ή μη με αυτόν, για την παροχή της υπηρεσίας Διεθνούς κίνησης, τα πρόσωπα αυτά έχουν τις ίδιες υποχρεώσεις τις οποίες εκπληρώνουν υπό τους ίδιους όρους και προϋποθέσεις που ισχύουν για τον ΟΤΕ, και φέρουν κάθε σχετική ευθύνη αλληλεγγύως προς τον ΟΤΕ.

2.5.4 Σε κάθε περίπτωση ο ΟΤΕ δεν δύναται να προκαλεί αδικαιολόγητες καθυστερήσεις στην διαδικασία παροχής της υπηρεσίας Διεθνούς Κίνησης σεβόμενος την αρχή της αμεροληψίας και της ισότιμης μεταχείρισης».

Η προσθήκη της παραγρ. 2.5.3 του ΥΠΔ είναι αναγκαία για λόγους προστασίας των δικαιωμάτων των Τ.Π. σε περίπτωση που ο ΟΤΕ δεν παρέχει ο ίδιος την εν λόγω υπηρεσία στους Τ.Π., αλλά αναθέτει την παροχή της σε τρίτα φυσικά ή νομικά πρόσωπα. Η παράγρ. 2.5.4 αποτελεί εξειδίκευση της υποχρέωσης αμεροληψίας και ισότιμης μεταχείρισης με την οποία βαρύνεται ο ΟΤΕ.

24. Προστίθεται παράγρ. 2.6 ως ακολούθως:

«2.6 ΥΠΗΡΕΣΙΑ ΤΕΡΜΑΤΙΣΜΟΥ ΚΛΗΣΕΩΝ ΣΤΟ ΔΙΚΤΥΟ ΤΟΥ ΤΠ

2.6.1 Η υπηρεσία όπου ο Τ.Π. τερματίζει στο δίκτυό του κίνηση προερχόμενη από το δίκτυο του ΟΤΕ.

2.6.2 Οι κλήσεις προερχόμενες από το δίκτυο του ΟΤΕ θα παραδίδονται με ευθύνη του ΟΤΕ σε σημεία διασύνδεσης με το δίκτυο του Τ.Π. τα οποία θα συμφωνούνται μεταξύ του Τ.Π. και του ΟΤΕ. Σε περίπτωση διαφωνίας μεταξύ ΟΤΕ και Τ.Π. οι κλήσεις θα παραδίδονται σε σημεία διασύνδεσης όσο το δυνατόν πλησιέστερα στην περιοχή εκκίνησης της κλήσης.

2.6.3 Ο Τ.Π. υποχρεούται να γνωστοποιήσει στον ΟΤΕ τα τέλη τερματισμού για το δίκτυό του, ενώ ο ΟΤΕ θα πρέπει εντός δέκα (10) εργάσιμων ημερών από την γνωστοποίηση των εν λόγω τελών να ανακοινώνει τις λιανικές χρεώσεις για τις κλήσεις από το δίκτυο του ΟΤΕ προς το δίκτυο του Τ.Π.

2.6.4 Το διαχειριστικό τέλος το οποίο παρακρατείται από τον ΟΤΕ για κάθε κλήση, σύμφωνα με το παρόν άρθρο 2.6.3, πρέπει να είναι κοστοστρεφές».

Η προσθήκη της ανωτέρω παραγράφου κρίνεται αναγκαία δεδομένου ότι ο ΟΤΕ είναι υποχρεωμένος, στην περίπτωση όπου ο Τ.Π. το επιθυμεί, να διαβιβάζει κίνηση προερχόμενη από το δίκτυό του προς το δίκτυο του Τ.Π. Εξάλλου, δεδομένης της υποχρέωσης κοστοστρέφειας με την οποία βαρύνεται ο ΟΤΕ κατά την παροχή των επιμέρους υπηρεσιών διασύνδεσης, το διαχειριστικό τέλος

το οποίο παρακρατεί για κάθε κλήση πρέπει να είναι κοστοστρεφές, ανταποκρινόμενο στο σχετικό διαχειριστικό κόστος του ΟΤΕ κατά την παροχή της υπηρεσίας.

25. Η παράγρ. 3.1.2 του ΥΠΔ αντικαθίσταται ως ακολούθως:

«Οι κλήσεις προς 3ψήφιες -4ψήφιες υπηρεσίες θα δρομολογούνται από το δίκτυο του ΤΠ σε κόμβους διασύνδεσης ΟΤΕ, οι οποίοι είναι τα Tandem των Αθηνών, στα οποία οι Τ.Π είναι διασυνδεδεμένοι».

Αποδεκτή τροποποίηση ΟΤΕ με την από 7.3.2002 επιστολή του (804/45180/7.3.2002), σημείο 11.

26. Στην παράγρ. 3.1.3 του ΥΠΔ πριν από τα αρχικά KEY, συμπληρώνεται «Κέντρου Ειδικών Υπηρεσιών».

Η ανωτέρω τροποποίηση επιβάλλεται για λόγους αποσαφήνισης της διαδικασίας.

27. Στην παράγρ. 3.1.4 του ΥΠΔ προστίθεται η φράση: «... εφόσον αυτά είναι διαθέσιμα, με την επιφύλαξη των διατάξεων περί προστασίας προσωπικών δεδομένων».

Η προσθήκη κρίνεται αναγκαία καθώς δύναται να υπάρχουν περιπτώσεις όπου δεν είναι διαθέσιμα όλα τα στοιχεία (πχ. στοιχεία κατόχων καρτοκινητών τηλεφώνων), και στο βαθμό που αυτό επιτρέπεται με βάση τις διατάξεις περί προστασίας προσωπικών δεδομένων.

28. Η παράγρ. 3.2.2 του ΥΠΔ αντικαθίσταται ως εξής: «Κατά την παροχή των εν λόγω υπηρεσιών, ο ΟΤΕ τηρεί την αρχή της αμεροληψίας, παρέχοντας πρόσβαση στο δίκτυο του σε άλλους Τ.Π., υπό τις ίδιες προϋποθέσεις και με την ίδια ποιότητα όπως παρέχει στις θυγατρικές του ή τους εταίρους του, ενώ παράλληλα επιβάλλει παρόμοιες προϋποθέσεις υπό παρόμοιες περιστάσεις στους οργανισμούς που παρέχουν παρόμοιες υπηρεσίες»

Η παρούσα τροποποίηση επιβάλλεται δεδομένου ότι η αρχή της αμεροληψίας, όπως αυτή επιβάλλεται από τα άρθρα 16 παράγρ. 7 Οδηγίας 98/10 και 15 παράγρ. 5 Π.Δ. 181/1999, έχει γενική εφαρμογή και δεν περιορίζεται μόνο στην ποιότητα των παρεχόμενων υπηρεσιών.

29. Στην παράγρ. 3.2.6 προστίθεται η φράση:

«... κατά την διάρκεια των διαπραγματεύσεων...»

Η ανωτέρω προσθήκη κρίνεται αναγκαία προκειμένου να αποσαφηνιστεί η διαδικασία.

30. Η παράγρ. 3.2.8 του ΥΠΔ τροποποιείται ως εξής:

«3.2.8 Σε περίπτωση κινδύνου συμφόρησης στο δίκτυό του, ο ΟΤΕ θα εφαρμόζει μέτρα περιορισμού των κλήσεων, με τους ίδιους όρους που εφαρμόζει για ομοειδείς κλήσεις που προέρχονται από το δίκτυό του σύμφωνα με τα αναφερόμενα στην παράγρ. 6».

Η ανωτέρω τροποποίηση συνάδει με τα αναφερόμενα στην από 7.3.2002 (Αριθ. Πρωτ. ΟΤΕ 804/45180/7.3.2002) διευκρινιστική επιστολή του ΟΤΕ.

31. Η παράγρ. 3.2.10 του ΥΠΔ αντικαθίσταται ως εξής: «Για κάθε επιτυχή κλήση από το δίκτυο του Τ.Π. προς αριθμούς Freephone του ΟΤΕ, ο ΟΤΕ θα αποδίδει στον Τ.Π το τέλος συλλογής (single ή double) ανάλογα με την περιοχή εκκίνησης και την περιοχή παράδοσης της κλήσης».

Δεδομένου ότι ο ΟΤΕ κατά την παροχή των εν λόγω υπηρεσιών λιανικώς σε συνδρομητές του διαφοροποιεί το τέλος που εισπράττει από τους παρόχους των εν λόγω υπηρεσιών, ανάλογα με την περιοχή εκκίνησης της κλήσης, η αρχή της αμεροληψίας (ανωτέρω παράγρ. 7 του αιτιολογικού της Απόφασης (άρθρο 6 Οδηγίας 97/33)) επιβάλλει την εφαρμογή όμοιων όρων και στην περίπτωση παροχής της εν λόγω υπηρεσίας σε Τ. Π.

Για τον ίδιο λόγο επιβάλλεται και η αμέσως επόμενη τροποποίηση της παραγρ. 32.

32. Η παράγρ. 3.2.11 του ΥΠΔ αντικαθίσταται ως εξής:

«3.2.11 Για κάθε επιτυχή κλήση από το δίκτυο του Τ.Π. προς αριθμούς Οnerphone ΟΤΕ ο Τ.Π. θα αποδίδει στον ΟΤΕ τα τέλη αστικής χρονοχρέωσης και ο ΟΤΕ θα αποδίδει στον Τ.Π. το τέλος συλλογής (single ή double) ανάλογα με την περιοχή εκκίνησης και την περιοχή παράδοσης της κλήσης».

33. Η παράγρ. 3.3.2 αντικαθίσταται ως εξής:

«Ο Τ.Π. θα συλλέγει τις πληρωμές των συνδρομητών του και θα αποδίδει στον ΟΤΕ, για κάθε επιτυχή κλήση, το ποσό που ορίζεται σε συμφωνία με τον ΟΤΕ και κοινοποιείται στην ΕΕΤΤ».

Η εν λόγω τροποποίηση επιβάλλεται καθώς ο ΟΤΕ δεν δύναται να καθορίσει την λιανική τιμή την οποία θα εισπράττει ο Τ.Π. από τους συνδρομητές του, παρά μόνο το διαχειριστικό τέλος το οποίο χρεώνει ο ίδιος. Ως προς το ύψος του συγκεκριμένου διαχειριστικού τέλους το οποίο χρεώνει στους Τ.Π. ο ΟΤΕ δεσμεύεται βάσει της αρχής της ισότιμης μεταχείρισης.

34. Η παράγρ. 3.3.3 του ΥΠΔ αντικαθίσταται ως εξής: «Κατά την παροχή των υπηρεσιών πρόσβασης προς αριθμούς Audiotex, Televoting-IN και Premium Rate Services ΟΤΕ, ο ΟΤΕ τηρεί την αρχή της αμεροληψίας, παρέχοντας πρόσβαση στο δίκτυο του σε άλλους Τ.Π., υπό τις ίδιες προϋποθέσεις και με την ίδια ποιότητα όπως παρέχει στις θυγατρικές του ή τους εταίρους του. Παράλληλα επιβάλλει παρόμοιες προϋποθέσεις, (συμπεριλαμβανομένου του διαχειριστικού τέλους το οποίο εισπράττει από τον Τ.Π.), υπό παρόμοιες περιστάσεις στους οργανισμούς που παρέχουν παρόμοιες υπηρεσίες».

Η παρούσα τροποποίηση επιβάλλεται δεδομένου ότι η αρχή της αμεροληψίας, όπως αυτή επιβάλλεται από τα άρθρα 16 παράγρ. 7 Οδηγίας 98/10 και 15 παράγρ. 5 Π.Δ. 181/1999, έχει γενική εφαρμογή και δεν περιορίζεται μόνο στην ποιότητα των παρεχόμενων υπηρεσιών.

35. Η παράγρ. 3.3.5 του ΥΠΔ αντικαθίσταται ως εξής: «Σε περίπτωση κινδύνου συμφόρησης στο δίκτυο του, σύμφωνα με τα αναφερόμενα στην παράγρ. 6, ο ΟΤΕ θα εφαρμόζει μέτρα περιορισμού των κλήσεων, με τους ίδιους όρους που εφαρμόζει για τις κλήσεις που προέρχονται από το δίκτυο του».

Δεδομένου ότι η επέλευση του κινδύνου συμφόρησης επιτρέπει στον ΟΤΕ να λάβει μέτρα περιορισμού κλήσεων τα οποία συνιστούν περιορισμό της παρεχόμενης στον Τ.Π. διασύνδεσης, το περιεχόμενο και η έκταση της έννοιας πρέπει να ορίζεται περιοριστικά και να αιτιολογείται αντικειμενικά.

36. Η παράγρ. 3.3.6 του ΥΠΔ τροποποιείται ως εξής: «Ο ΟΤΕ θα παρέχει περιοδικά, ή/και κατόπιν σχετικής αιτήσεως, στους Τ.Π. που έχουν ήδη πρόσβαση στις υπηρεσίες αυτές, κατάλογο με τους ενεργούς αριθμούς Audiotex, Televoting-IN και Premium Rate Services ΟΤΕ».

Η προσθήκη επιβάλλεται για λόγους αποσαφήνισης της διαδικασίας. Εξάλλου, η διαγραφή της φράσης «...όπου θα παρέχονται και οι λιανικές χρεώσεις για κάθε υπηρεσία» αποτελεί αποδεκτή τροποποίηση που προτάθηκε από τον ΟΤΕ με την από 7.3.2002 επιστολή του (804/45180/7.3.2002), σημείο 16.

37. Η παράγρ. 3.3.8 του ΥΠΔ τροποποιείται ως εξής: «Οι κλήσεις προς τις υπηρεσίες Audiotex θα παραδίδονται με

ευθύνη του Τ.Π. στα Tandem Αθηνών και στα ΑΥΚ Θεσσαλονίκης».

Αποδεκτή τροποποίηση ΟΤΕ με την από 7.3.2002 επιστολή του (804/45180/7.3.2002), σημείο 17.

38. Η παράγρ. 3.3.9 του ΥΠΔ τροποποιείται ως εξής:

«3.3.9. Σε περίπτωση που ο ΟΤΕ αλλάξει την λιανική χρέωση των κλήσεων σε αριθμούς Audiotex, Televoting-IN και Premium Rate Services ΟΤΕ, θα πρέπει να ενημερώσει άμεσα τον Τ.Π. και σε κάθε περίπτωση τουλάχιστον δέκα (10) ημέρες πριν την ημερομηνία εφαρμογής των νέων τιμολογίων».

Η τροποποίηση κρίνεται αναγκαία προκειμένου να αποσαφηνιστεί η διαδικασία.

39. Στο τέλος της παραγρ. 3.4 (ΥΠΗΡΕΣΙΑ ΠΕΡΙΑΓΩΓΗΣ) του ΥΠΔ, προστίθεται φράση ως εξής: «Ο ΟΤΕ κατά την παροχή της εν λόγω υπηρεσίας τηρεί την αρχή της αμεροληψίας, επιβάλλοντας τις ίδιες προϋποθέσεις και την ίδια ποιότητα που παρέχει στις θυγατρικές του ή τους εταίρους του, ενώ παράλληλα επιβάλλει παρόμοιες προϋποθέσεις υπό παρόμοιες περιστάσεις στους οργανισμούς που παρέχουν παρόμοιες υπηρεσίες».

Ο ΟΤΕ υπόκειται στις υποχρεώσεις αμεροληψίας και διαφάνειας του άρθρου 6 παραγρ. 1 του Π.Δ. 165/1999 (άρθρο 6 της Οδηγίας 97/33/ΕΚ).

40. Η παράγρ. 4 (ΤΟΠΟΛΟΓΙΑ ΣΗΜΕΙΩΝ ΔΙΑΣΥΝΔΕΣΗΣ - ΖΕΥΞΕΙΣ ΔΙΑΣΥΝΔΕΣΗΣ) του ΥΠΔ, τροποποιείται ως εξής:

i. Το πρώτο εδάφιο τροποποιείται ως εξής: «Το δίκτυο του Τ.Π. μπορεί να διασυνδεθεί με το δίκτυο του ΟΤΕ με τους ακόλουθους τρόπους, κατ' επιλογή του Τ.Π., που προσδιορίζουν το φυσικό σημείο διασύνδεσης μεταξύ των δύο δικτύων:»

ii. Στο τέλος της παραγρ. 4 προστίθεται εδάφιο ως εξής: «Το μέρος που προβαίνει στην εγκατάσταση διατάξεων τεματισμού, υποχρεούται σε αποκατάσταση οιασδήποτε βλάβης ή φθοράς η οποία προκαλείται στις εγκαταστάσεις του άλλου μέρους κατά την εκτέλεση των ανωτέρω εργασιών, εφόσον ευθύνεται για αυτήν, σύμφωνα με τις διατάξεις του ΑΚ».

Το δικαίωμα επιλογής μεταξύ των τριών τρόπων διασύνδεσης ανήκει στον Δικαιούχο ο οποίος επιλέγει αυτόν που θεωρεί πιο πρόσφορο σύμφωνα με τις ανάγκες του, και στο βαθμό που ο εν λόγω τρόπος διασύνδεσης είναι στη συγκεκριμένη περίπτωση αντικειμενικά εφικτός για τον ΟΤΕ. Η προσθήκη της τελευταίας παραγράφου είναι σύμφωνη με τις διατάξεις του Αστικού Δικαίου περί ευθύνης αποζημίωσης.

41. Στην παράγρ. 5 «Περιοχές Διασύνδεσης - /Σημεία Πρόσβασης» του ΥΠΔ, το Προσάρτημα II διορθώνεται σε «Προσάρτημα Ι».

Ανακρίβεια ΟΤΕ.

42. Η παράγρ. 6.1 του ΥΠΔ τροποποιείται ως εξής:

«Η ποιότητα και η διασφάλιση των υπηρεσιών διασύνδεσης, είναι αντίστοιχη της ποιότητας και της διασφάλισης των αντίστοιχων υπηρεσιών που παρέχει ο ΟΤΕ στο δίκτυο του».

Η τροποποίηση επιβάλλεται για λόγους αποσαφήνισης της διαδικασίας.

43. Η παράγρ. 6.2 του ΥΠΔ αντικαθίσταται ως εξής: «Η παραπάνω αρχή θα πρέπει να εφαρμόζεται αντίστοιχα και από τον Τ.Π., εφόσον αυτός έχει οριστεί ως κατέχων σημαντική ισχύ στην αγορά και αυτό επιβάλλεται στην συγκεκριμένη περίπτωση από τις κείμενες διατάξεις».

Η ύπαρξη στον Τ.Π υποχρέωσης αμεροληψίας και ισότιμης μεταχείρισης εξαρτάται και επιβάλλεται μόνο εφόσον προβλέπεται από τις κείμενες διατάξεις.

44. Το δεύτερο εδάφιο της παραγρ. 6.3 του ΥΠΔ συμπληρώνεται ως ακολούθως:

«...τα απαραίτητα μέτρα για τη διασφάλιση του δικτύου του, σύμφωνα με τη διεθνή πρακτική και τις συστάσεις E.412, E.411 και Q.542 της ΙΤU-T (π.χ. code blocking control, call gapping κτλ.). Σε κάθε περίπτωση εφαρμογής των ανωτέρω μέτρων ο ΟΤΕ τηρεί τις αρχές της διαφάνειας και της αμεροληψίας».

Το πρώτο εδάφιο αποτελεί αποδεκτή τροποποίηση που προτείνει ο ίδιος ο ΟΤΕ με την από 7.3.2002 επιστολή του (804/45180/7.3.2002), σημείο 19. Ο ΟΤΕ υπόκειται στις υποχρεώσεις αμεροληψίας και διαφάνειας του άρθρου 6 παράγρ. 1 του Π.Δ. 165/1999 (άρθρο 6 της Οδηγίας 97/33/ΕΚ).

45. Η παράγρ. 6.4 του ΥΠΔ τροποποιείται ως εξής:

«Για τις κλήσεις του Τ.Π. που τερματίζονται στο δίκτυο του ΟΤΕ, θα διατηρείται ο ίδιος δείκτης συμφόρησης με αυτόν που ισχύει για κλήσεις για υπηρεσίες που παρέχει ο ΟΤΕ ή/και οι θυγατρικές του εταιρείες, σύμφωνα με τα αναφερόμενα κατωτέρω στην παράγρ. 6.7. του ΥΠΔ».

Η τροποποίηση επιβάλλεται κατ'εφαρμογή των υποχρεώσεων αμεροληψίας που φέρει ο ΟΤΕ βάσει των κείμενων διατάξεων (άρθρο 6 παράγρ. 1 του Π.Δ. 165/1999 και άρθρο 6 της Οδηγίας 97/33/ΕΚ).

46. Στο δεύτερο εδάφιο της παραγρ. 6.5 του ΥΠΔ διαγράφεται η λέξη «σημαντικά». Η παράγραφος διαμορφώνεται ως εξής:

«Ο ΟΤΕ και ο Τ.Π. υποχρεούνται να ανταποκρίνονται στην, απαιτούμενη από τις άδειές τους, ποιότητα παροχής των σχετικών τηλεπικοινωνιακών υπηρεσιών. Στην περίπτωση κατά την οποία εμφανισθεί βλάβη στο δίκτυο ενός εκ των Συμβαλλομένων μερών η οποία επηρεάζει την ποιότητα των παρεχόμενων υπηρεσιών διασύνδεσης, το Συμβαλλόμενο μέρος στο δίκτυο του οποίου εμφανίσθηκε η βλάβη θα ενημερώνει το άλλο Συμβαλλόμενο μέρος εντός μιας (1) ώρας από τον χρόνο εντοπισμού της και θα καταβάλλει κάθε δυνατή προσπάθεια άρσης της βλάβης, σύμφωνα με το Προσάρτημα IV (Διαδικασίες Συνεργασίας & Συντήρησης) του παρόντος».

Η λέξη «σημαντικά» διαγράφεται προς αποφυγή παρερμηνειών. Η δεύτερη ρύθμιση αποτελεί αποδεκτή τροποποίηση που προτείνεται από τον ΟΤΕ με την από 7.3.2002 επιστολή του (804/45180/7.3.2002), σημείο 20. Εξάλλου, κάθε Τηλεπικοινωνιακός πάροχος ασκεί τηλεπικοινωνιακή δραστηριότητα σύμφωνα με τα αναφερόμενα στην Άδεια του. Η συμμόρφωσή του με αυτήν δεν ανήκει στη διακριτική του ευχέρεια, αλλά αποτελεί υποχρέωσή του.

47. Στο τέλος της παραγρ. 6.6 του ΥΠΔ προστίθεται η ακόλουθη παράγραφος:

«Μέγιστη μηνιαία τιμή για το ποσοστό αποτυχίας κλήσεων είναι 1%. Η τιμή αυτή δύναται να διαφοροποιείται μόνο σε περίπτωση ανωτέρας βίας».

Η ποιότητα των ζεύξεων διασύνδεσης περιγράφεται ποιοτικά και ποσοτικά από τις παραμέτρους που αναφέρονται στο Προσάρτημα IV του παρόντος (Κεφάλαιο Διαχείρισης Απόδοσης σύμφωνα με τις συστάσεις G.821, G.823, και G.703 της ΙΤU-T)».

Η τροποποίηση προτείνεται από τον ΟΤΕ με την από 7.3.2002 επιστολή του (804/45180/7.3.2002), σημείο 21. Εντούτοις δεδομένου ότι το ποσοστό αποτυχίας κλήσεων

του ΟΤΕ είναι εξαιρετικά σημαντικός παράγοντας καθορισμού της ποιότητας της διασύνδεσης που παρέχεται στον εκάστοτε Τ.Π. πρέπει να ορίζεται περιοριστικά και υπό τη μορφή ανώτατου ορίου.

48. Στο τέλος της παραγρ. 6, προστίθεται υποπαράγραφος 6.7 ως εξής:

«6.7 Συμφόρηση στο δίκτυο του ΟΤΕ εμφανίζεται στις κάτωθι περιπτώσεις:

- iii. είτε όταν δεν υπάρχουν ελεύθερα κυκλώματα
- iv. είτε λόγω αδυναμίας του τερματικού κέντρου να δεχθεί την εισερχόμενη κίνηση
- v. είτε λόγω αδυναμίας των κέντρων μεταγωγής να δρομολογήσουν όλες τις εισερχόμενες κλήσεις.

Σε περίπτωση συμφόρησης σύμφωνα με τα ανωτέρω, ο ΟΤΕ υποχρεούται να λαμβάνει κάθε μέτρο που είναι αντικειμενικά απόλυτα αναγκαίο για την άρση της συμφόρησης. Σε κάθε περίπτωση ο ΟΤΕ υποχρεούται να εφαρμόζει για κλήσεις που προέρχονται από το δίκτυο του Τ.Π. τους ίδιους όρους που εφαρμόζει για ομοειδείς κλήσεις που προέρχονται από το δίκτυό του, ιδίως να εφαρμόζει τις ίδιες μεθόδους αναδρομολόγησης που εφαρμόζει για κλήσεις που προέρχονται από το δίκτυό του, καθώς επίσης και να διατηρεί τον ίδιο δείκτη αποτυχίας κλήσεων λόγω συμφόρησης, με εκείνον που ισχύει για κλήσεις που προέρχονται από το δικό του δίκτυο. Η παρούσα διάταξη δεν εφαρμόζεται σε περίπτωση που η συμφόρηση είναι προϊόν αμέλειας του ΟΤΕ».

Δεδομένου ότι η πρόκληση «συμφόρησης» στο δίκτυο του ΟΤΕ δικαιολογεί τη λήψη από αυτόν μέτρων που δύναται να αποβούν περιοριστικά της παρεχόμενης διασύνδεσης, η έννοια και το περιεχόμενό της πρέπει να ορίζονται εκ των προτέρων με σαφήνεια. Εξάλλου η ανωτέρω προσθήκη είναι σύμφωνη με τα αναφερόμενα από τον ίδιο τον ΟΤΕ στην από 7.3.2002 επιστολή του (804/45180/7.3.2002), σημείο 13.

49. Στο άρθρο 7.1 του ΥΠΔ, στην πρώτη περίπτωση διαγράφεται η φράση «Αντίγραφο ειδικής άδειας της ΕΕΤΤ ή...».

Η απαίτηση του ΟΤΕ για υποβολή σε αυτόν, με την υποβολή αιτήσεως διασύνδεσης Αντιγράφου της Ειδικής Άδειας του Τ.Π. αποτελεί υπερβολική επιβάρυνση του Τ.Π. η οποία δεν δύναται να δικαιολογηθεί αντικειμενικά. Για την εξακρίβωση της ύπαρξης του σχετικού δικαιώματος διασύνδεσης του Τ.Π. αρκεί η υποβολή από αυτόν Υπεύθυνης Δήλωσης για τις υπηρεσίες και τις γεωγραφικές περιοχές για τις οποίες διαθέτει σχετική άδεια παροχής τηλεπικοινωνιακών υπηρεσιών.

50. Στο τέλος της παραγρ. 7.1 του ΥΠΔ προστίθεται η ακόλουθη διάταξη:

«Ο ΟΤΕ αναγνωρίζει ήδη με το παρόν και δεσμεύεται από τον εμπιστευτικό χαρακτήρα των στοιχείων τα οποία κοινοποιούνται σε αυτόν με την αίτηση του Τ.Π για παροχή διασύνδεσης. Ο ΟΤΕ υποχρεούται να χρησιμοποιήσει αυτά μόνο για το σκοπό εξέτασης της αίτησης διασύνδεσης, ενώ δεν πρόκειται να κοινοποιήσει αυτά σε τρίτα πρόσωπα τα οποία δεν είναι απολύτως αναγκαίο να λάβουν γνώση αυτών για τον ανωτέρω σκοπό».

Σύμφωνα με τη διάταξη του άρθρου 6 παράγρ. 4 του Π.Δ. 165/1999 και το άρθρο 6 περίπτωση δ της Οδηγίας 97/33/ΕΚ, «ο οργανισμός που επιδιώκει διασύνδεση, σύμφωνα με τις διατάξεις του παρόντος άρθρου, χρησιμοποιεί τις πληροφορίες τις οποίες λαμβάνει μόνο για το σκοπό για τον οποίο παρασχέθηκαν και δεν πρέπει να τις

παρέχει σε άλλες υπηρεσίες, σε θυγατρικές του εταιρείες ή σε εταίρους, στους οποίους οι πληροφορίες αυτές θα παρείχαν ανταγωνιστικό πλεονέκτημα».

Η εν λόγω διάταξη προστατεύει, κατά κύριο λόγο, τον Οργανισμό ο οποίος υποχρεούται στην παροχή διασύνδεσης και ο οποίος στα πλαίσια της αρχής της διαφάνειας, έχει αυξημένες υποχρεώσεις διάθεσης πληροφοριών σε διασυνδεόμενους οργανισμούς. Εντούτοις, στα πλαίσια των διαπραγματεύσεων για τη σύναψη συμφωνίας διασύνδεσης παρέχονται στον ΟΤΕ από τα διασυνδεόμενα μέρη πληροφορίες, οι οποίες δύνανται να φέρουν εμπιστευτικό χαρακτήρα. Εξάλλου, παρά το γεγονός ότι στο υποβληθέν ΥΠΔ περιλαμβάνεται ρήτρα εμπιστευτικότητας, η οποία καλύπτει και τα δύο συμβαλλόμενα μέρη, η ρήτρα αυτή καλύπτει μόνο την περίπτωση που τα μέρη προβούν τελικά στη σύναψη της σχετικής συμβάσεως διασύνδεσης, ενώ δεν καλύπτει τον Τ.Π. για τις πληροφορίες που παρέχει στον ΟΤΕ με την υποβολή της αιτήσεως διασύνδεσης και μέχρι τη σύναψη της σχετικής συμβάσεως (κατά το στάδιο των διαπραγματεύσεων). Συνεπώς, θα πρέπει να αναφέρεται στο ΥΠΔ ότι ο ΟΤΕ αναγνωρίζει τον εμπιστευτικό χαρακτήρα των πληροφοριών που παρέχονται σε αυτόν προς το σκοπό της αποδοχής της αιτήσεως διασύνδεσης του Τ.Π. και ότι δεν πρόκειται να τις κοινοποιήσει σε τρίτα πρόσωπα τα οποία δεν είναι απολύτως αναγκαίο να λάβουν γνώση αυτών για τον ανωτέρω σκοπό. Εξάλλου, ο ίδιος ο ΟΤΕ αποδέχεται την ανάγκη διαφύλαξης της εμπιστευτικότητας των πληροφοριών που ανταλλάσσουν τα μέρη και κατά το στάδιο των διαπραγματεύσεων.

51. Η παράγρ. 7.2 του ΥΠΔ τροποποιείται ως ακολούθως:

«7.2 Ο ΟΤΕ υποχρεούται εντός δύο (2) εργάσιμων ημερών από την υποβολή της αίτησης να απαντήσει κατά πόσο η αίτηση είναι πλήρης, περιλαμβάνουσα όλα τα στοιχεία της παραγράφου 7.1 του ΥΠΔ. Σε περίπτωση αρνητικής απάντησης, ο ΟΤΕ κοινοποιεί εγγράφως στον Τ.Π. το συγκεκριμένο λόγο απόρριψης της αιτήσεως. Εφόσον η αίτηση διασύνδεσης είναι πλήρης, σύμφωνα με τα ανωτέρω, ο ΟΤΕ υποχρεούται να ξεκινήσει άμεσα και πάντως μέσα σε τρεις (3) εργάσιμες ημέρες από την απάντηση επί της αιτήσεως τις διαπραγματεύσεις για την υπογραφή της συμφωνίας διασύνδεσης. Οι εν λόγω διαπραγματεύσεις πρέπει να ολοκληρωθούν εντός χρονικού διαστήματος ενός (1) μηνός από την ημερομηνία έναρξής τους.

Σε περίπτωση που μετά τη λήξη του ανωτέρω χρονικού διαστήματος δεν έχουν ευοδωθεί οι διαπραγματεύσεις, αλλά και στην περίπτωση που προκύψει διαφορά μεταξύ των μερών σχετικά με την διαπραγματευόμενη διασύνδεση, κατά τη διάρκεια του διαστήματος του ενός μηνός, τα μέρη δύνανται να την υποβάλλουν προς επίλυση στην ΕΕΤΤ, σύμφωνα με τα αναφερόμενα στο άρθρο 9 παράγρ. 5 της Οδηγίας 97/33/ΕΚ».

Θεμελιώδης προϋπόθεση για την αποτελεσματική παροχή της αιτούμενης διασύνδεσης, και την υλοποίηση στην πράξη των αρχών της διαφάνειας και της αμεροληψίας, αποτελεί η ύπαρξη μιας σαφούς και απλής διαδικασίας υποβολής των σχετικών αιτημάτων από τους δικαιούχους Τηλεπικοινωνιακούς παρόχους, καθώς και αυστηρών χρονοδιαγραμμάτων για την εξέταση και την υλοποίησή τους. Ως εκ τούτου τα στοιχεία τα οποία απαιτεί ο ΟΤΕ στα πλαίσια της υποβαλλόμενης αίτησης διασύνδεσης πρέπει να είναι τα απολύτως αναγκαία για τις

ανάγκες της διασύνδεσης και να μην αποσκοπούν σε υπέρμετρη επιβάρυνση του αιτούντος ούτε να έχουν ως αποτέλεσμα αδικαιολόγητη καθυστέρηση της διαδικασίας.

Με την ίδια λογική, επιβάλλεται η απλότητα και σαφήνεια των διαδικασιών, και κατά συνέπεια δεν δικαιολογείται η διάκριση σε «Αρχική Αίτηση Διασύνδεσης» και «Διευκρινισμένη Παραγγελία».

Σύμφωνα με το άρθρο 9 παράγρ. 4 του Π.Δ. 165/1999, «...με πρωτοβουλία της ΕΕΤΤ ή κατόπιν αιτήσεως οποιουδήποτε των συμβαλλομένων καθορίζεται το χρονοδιάγραμμα εντός του οποίου πρέπει να ολοκληρώνονται οι διαδικασίες σύναψης συμφωνιών διασύνδεσης...». Δεδομένου ότι τα χρονοδιαγράμματα πρέπει να είναι τα απολύτως αναγκαία για την παροχή διασύνδεσης, κρίνεται ότι ο χρόνος εξέτασης της Αίτησης Διασύνδεσης δεν μπορεί να υπερβαίνει τις δύο (2) εργάσιμες ημέρες, ενώ παράλληλα η έναρξη των διαπραγματεύσεων μετά την αποδοχή της από τον ΟΤΕ πρέπει να ξεκινά άμεσα και σε κάθε περίπτωση εντός τριών (3) εργάσιμων ημερών. Εν συνεχεία οι διαπραγματεύσεις των μερών και η υπογραφή της συμφωνίας διασύνδεσης δεν μπορεί να διαρκεί περισσότερο από ένα (1) μήνα από την έναρξη τους. Τέλος οι χρόνοι υλοποίησης της σύμβασης διασύνδεσης δεν δύνανται σε καμία περίπτωση να είναι ανώτεροι από τους αντίστοιχους χρόνους που ορίζονται στην Απόφαση της ΕΕΤΤ ΑΠ.: 203/4/10.1.2001 (σχετ. η.), για τον πρόσθετο λόγο ότι ο ΟΤΕ στην παρούσα φάση διαθέτει ήδη επαρκή εμπειρία στην υλοποίησης της διασύνδεσης και ως εκ τούτου οφείλει να έχει επιταχύνει τις σχετικές διαδικασίες παροχής της.

52. Η παράγρ. 7.3 του ΥΠΔ τροποποιείται ως εξής:

i. η φράση που προηγείται του πίνακα αντικαθίσταται ως ακολούθως:

«Ο μέγιστος χρόνος που απαιτείται για την υλοποίηση της σύμβασης διασύνδεσης θα έχει ως εξής:»

ii. Ο Πίνακας αντικαθίσταται ως εξής:

ΑΙΤΗΜΑ ΔΙΑΣΥΝΔΕΣΗΣ	ΧΡΟΝΟΣ ΥΛΟΠΟΙΗΣΗΣ (Εβδομάδες)
Νέα σημεία διασύνδεσης στις εγκαταστάσεις του Τ.Π.	11
σε εφαρμογή νέας σύμβασης διασύνδεσης (Αρχική διασύνδεση)	
Νέα σημεία διασύνδεσης στις εγκαταστάσεις του Τ.Π.	9
στα πλαίσια υφιστάμενης συμφωνίας διασύνδεσης	
Νέες ζεύξεις διασύνδεσης σε υπάρχοντα σημεία διασύνδεσης	7
Επαύξηση χωρητικότητας σε υφιστάμενες ζεύξεις διασύνδεσης	5

Ισχύει η ίδια αιτιολογία που αναφέρθηκε ανωτέρω σχετικά με την παράγρ. 7.1 του ΥΠΔ.

iii. η διάταξη που ακολουθεί τον πίνακα της παραγρ. 7.3 του ΥΠΔ, σύμφωνα με την οποία «Τα παραπάνω ισχύουν εφόσον δεν αντιμετωπίζεται ειδικό πρόβλημα εκτός ελέγχου ΟΤΕ (π.χ. άδεια δήμου ή κοινότητας, εγκατάσταση σε πετρώδες έδαφος, κ.τ.λ.)» διαγράφεται.

Η δυνατότητα απαλλαγής των μερών από τις υποχρεώσεις τους λόγω ανωτέρας βίας καλύπτεται από τις διατάξεις της παραγρ. 25 του ΥΠΔ (ήδη παράγρ. 23). Η πρόβλεψη απαλλαγής των μερών από τις υποχρεώσεις τους σε οποιοδήποτε άλλο σημείο, είτε είναι περιττή λόγω κάλυψης του θέματος από την παράγρ. 25 (ήδη παράγρ. 23), είτε αποτελεί ανεπίτρεπτη επέκταση των συνεπειών

της επέλευσης γεγονότων ανωτέρας βίας σε άλλα γεγονότα που δεν εμπίπτουν στην έννοια της ανωτέρας βίας.

53. Στο τέλος της παραγρ. 8.1 του ΥΠΔ προστίθεται εδάφιο ως εξής:

«Ο ΟΤΕ οφείλει να παρέχει προβλέψεις κίνησης (σε συνεργασία με τον Τ.Π.) για κλήσεις που εκκινούν από το δίκτυο του ΟΤΕ προς το δίκτυο του Τ.Π. (υπηρεσία τερματισμού κλήσεων στο δίκτυο του Τ.Π.)».

Δεδομένου ότι στο πρώτο εδάφιο της παραγρ. 8.1 του ΥΠΔ προβλέπεται τέτοια υποχρέωση για τον Τ.Π., για λόγους ισότητας των μερών, αντίστοιχη υποχρέωση πρέπει να έχει και ο ΟΤΕ.

54. Το Άρθρο 8.3 του ΥΠΔ αντικαθίσταται ως ακολούθως:

«Οι προβλέψεις κίνησης θα παρέχονται για όλα τα υπάρχοντα και προγραμματισμένα σημεία διασύνδεσης καθώς και για κάθε προβλεπόμενο μελλοντικό σημείο διασύνδεσης, με βάθος χρόνου ενός (1) έτους. Οι προβλέψεις δεν είναι δεσμευτικές για τον Τ.Π., τα συμβαλλόμενα μέρη όμως συμφωνούν ρητώς ότι οι προβλέψεις που παρέχονται από τον Τ.Π. δεν θα παρουσιάζουν μεγάλες αποκλίσεις από τις πραγματικές ανάγκες, δεδομένου ότι αυτές είναι αναγκαίες στον ΟΤΕ για λόγους προγραμματισμού των προμηθειών και έγκαιρη αντιμετώπιση τυχόν αλλαγών στην τεχνολογία».

Αποδεκτή τροποποίηση ΟΤΕ με την από 7.3.2002 επιστολή του (804/45180/7.3.2002), σημείο 25, με εξαίρεση το χρονικό διάστημα των δύο (2) ετών το οποίο μειώνεται σε ένα (1) έτος. Το χρονικό διάστημα των δύο (2) ετών είναι αδικαιολόγητα μεγάλο και δύναται να μην είναι εφικτό για τον Τ.Π. να προσδιορίσει με μικρή απόκλιση τις προβλέψεις, ενώ ταυτόχρονα ενδέχεται να δίνει στον ΟΤΕ κρίσιμη πληροφόρηση σε σχέση με πιθανό ανταγωνιστή του κατά τρόπο, προφανώς δυσανάλογο προς το σκοπό του νόμου.

55. Το Άρθρο 8.4 του ΥΠΔ αντικαθίσταται ως ακολούθως: «Ο ΟΤΕ οφείλει, με βάσει τις προβλέψεις κίνησης του Τ.Π., να προβεί στον απαιτούμενο προγραμματισμό και τις κατάλληλες προμήθειες, προκειμένου να διατηρηθεί ο δείκτης συμφόρησης στις ζεύξεις διασύνδεσης, σε επίπεδο όχι υψηλότερο από 1% την ώρα της μέγιστης κίνησης, σύμφωνα με τα αναφερόμενα στην παράγραφο 6 του παρόντος. Εάν οι πραγματικές απαιτήσεις αποκλίνουν σημαντικά από τις προβλέψεις κίνησης, αποκλειστικά υπεύθυνος είναι ο Τ.Π.».

Προκειμένου να διατηρηθεί η ποιότητα των υπηρεσιών διασύνδεσης, ο ΟΤΕ οφείλει να προβεί στον κατάλληλο προγραμματισμό προκειμένου να ανταποκριθεί στις απαιτήσεις και ανάγκες των τηλεπικοινωνιακών παρόχων.

56. Η παράγρ. 8.6 του ΥΠΔ διαγράφεται και οι παράγρ. 8.7 και 8.8 αριθμούνται αναλόγως σε 8.6 και 8.7.

Η δυνατότητα του ΟΤΕ να επεμβαίνει υποδεικνύοντας τροποποιήσεις στις προβλέψεις κίνησης των Τ.Π. δεν αιτιολογείται, δεν είναι απαραίτητη για τον ΟΤΕ προκειμένου να παράσχει διασύνδεσης και αποτελεί αδικαιολόγητη παρέμβαση του ΟΤΕ σε ζητήματα που αφορούν τον προγραμματισμό του Τ.Π. Σε κάθε περίπτωση ο ΟΤΕ προστατεύεται επαρκώς από την ασφαλιστική δικλείδα της παραγράφου 8.3 του ΥΠΔ.

57. Στην παράγρ. 8.7 (ήδη 8.6) του ΥΠΔ προστίθεται η ακόλουθη ρύθμιση:

«Ο ΟΤΕ αναγνωρίζει ήδη με το παρόν και δεσμεύεται από τον εμπιστευτικό χαρακτήρα των ανωτέρω στοιχείων

και υποχρεούται να χρησιμοποιήσει αυτά μόνο για τους σκοπούς του παρόντος άρθρου, ενώ δεν πρόκειται να κοινοποιήσει αυτά σε τρίτα πρόσωπα τα οποία δεν είναι απολύτως αναγκαίο να λάβουν γνώση αυτών για τους ανωτέρω σκοπούς».

Ισχύουν αναλόγως τα προβλεπόμενα ανωτέρω σχετικά με την παράγρ. 7.1.

58. Στο τέλος της παραγρ. 8.8 (ήδη 8.7) του ΥΠΔ προστίθεται εδάφιο ως εξής: «... (το έντυπο για τις παραγγελίες και τις προβλέψεις είναι κοινό)».

59. Το Υπόδειγμα 1: Πίνακας Προβλέψεων (σελ. 23 ΥΠΔ), ο τίτλος συμπληρώνεται ως εξής: «ΠΙΝΑΚΑΣ ΠΑΡΟΧΗΣ ΠΡΟΒΛΕΨΕΩΝ/ΠΑΡΑΓΓΕΛΙΩΝ ΣΥΣΤΗΜΑΤΩΝ 2 Mb/s».

Λόγω έλλειψης εντύπου παραγγελίας δύναται το έντυπο προβλέψεων να χρησιμοποιηθεί και ως έντυπο παραγγελίας.

60. Στην παράγρ. 9.1 προστίθεται η ρύθμιση:

9.1 «(G821, G823, G703, G813 της ITU-T). Στο Παράρτημα V περιγράφονται αναλυτικά ενδεικτικές μετρήσεις και δοκιμές».

Το πρώτο εδάφιο αποτελεί αποδεκτή τροποποίηση που προτείνεται από τον ΟΤΕ με την από 7.3.2002 επιστολή του (804/45180/7.3.2002), σημείο 27. Το Παράρτημα V στο οποίο περιγράφονται ενδεικτικές μετρήσεις και δοκιμές, συμπληρώνεται επί τη βάσει της αρχής της ισότιμης μεταχείρισης, δεδομένου ότι ο ΟΤΕ παρέχει ήδη τις μετρήσεις/δοκιμές του Παραρτήματος σε Τ.Π. επί τη βάσει σχετικών συμβάσεων διασύνδεσης τις οποίες έχει συνάψει.

61. Το πρώτο εδάφιο της παραγρ. 9.2 του ΥΠΔ τροποποιείται ως εξής:

«Ενδεικτικά, μετρήσεις και δοκιμές δύναται να πραγματοποιούνται με πρωτοβουλία εκάστου των συμβαλλόμενων στις εξής περιπτώσεις: «

Δυνατότητα πρωτοβουλίας για πραγματοποίηση δοκιμών και μετρήσεων, θα πρέπει να έχουν και οι δύο αντισυμβαλλόμενοι.

62. Στο τέλος της παραγρ. 9.2 του ΥΠΔ προστίθεται εδάφιο (ε), ως εξής:

«ε. Αύξηση της χωρητικότητας των συστημάτων μετάδοσης, των σημείων σηματοδosis, των σημείων μεταφοράς σηματοδosis και των συστημάτων μεταγωγής».

Οι μετρήσεις και δοκιμές κρίνονται απαραίτητες για την ορθή λειτουργία της διασύνδεσης και στις προαναφερόμενες περιπτώσεις.

63. Στην παράγρ. 9.3 του ΥΠΔ προστίθεται εδάφιο ως εξής:

«Σε κάθε περίπτωση ο ΟΤΕ υποχρεούται να τηρεί την αρχή της αμεροληψίας, όσον αφορά τα χρονοδιαγράμματα και τις διαδικασίες των δοκιμών που εφαρμόζει προς τους διασυνδεδεμένους οργανισμούς. Οι συμβαλλόμενοι υποχρεούνται να λαμβάνουν όλα τα αναγκαία μέτρα προκειμένου οι μετρήσεις και δοκιμές να προκαλούν τη μικρότερη δυνατή ενόχληση στην παρεχόμενη διασύνδεση».

Η ανωτέρω τροποποίηση αποτελεί εξειδίκευση της αρχής αμεροληψίας, μη διάκρισης η οποία επιβάλλεται για τον ΟΤΕ από το άρθρο 6 της Οδηγίας 97/33/ΕΚ (και άρθρο 6 Π.Δ. 165/1999).

64. Στην παράγρ. 9.4 η λέξη «ελέγχων» αντικαθίσταται με τη λέξη «δοκιμών».

Αποσαφήνιση και συνοχή στην χρησιμοποιούμενη ορολογία.

65. Στην παράγρ. 9.5 προστίθεται η ρύθμιση:
«...Διεθνής συστάσεις (G821, G823, G703, G813 της ITU-T)...». Επίσης η λέξη «έλεγχοι» αντικαθίσταται από τη λέξη «δοκιμές».

Αποδεκτή τροποποίηση που προτείνεται από τον ΟΤΕ με την από 7.3.2002 επιστολή του (804/45180/7.3.2002), σημείο 27.

66. Στην παράγρ. 10.1 το τελευταίο εδάφιο σύμφωνα με το οποίο «Το σήμα ... κέντρα ΟΤΕ», αντικαθίσταται ως ακολούθως:

«Το CLIP μπορεί να ελλείπει ολικά όταν τα κέντρα είναι αναλογικά και μερικά όταν έχουμε κλήσεις μέσω PBX (δευτερεύουσες εγκαταστάσεις)».

Αποδεκτή τροποποίηση που προτείνεται από τον ΟΤΕ με την από 7.3.2002 επιστολή του (804/45180/7.3.2002), σημείο 28.

67. Το άρθρο 11 του ΥΠΔ, τροποποιείται ως εξής:

«11.1 Τυχόν σημαντική μεταβολή του δικτύου ενός Συμβαλλομένου μέρους, η οποία επηρεάζει τη διασύνδεση, θα γνωστοποιείται στο άλλο συμβαλλόμενο μέρος να προβεί σε τυχόν απαραίτητες μεταβολές του δικού του δικτύου. Σε περίπτωση που οποιοσδήποτε από τους Συμβαλλομένους προχωρήσει σε αλλαγές επιβαλλόμενες από την εξέλιξη της τεχνολογίας, οι οποίες μπορεί να επηρεάσουν τα διασυνδεδεμένα δίκτυα, θα πρέπει να ενημερώσει τρεις (3) μήνες νωρίτερα την άλλη πλευρά. Στην ενημέρωση αυτή θα περιλαμβάνονται τεχνικές λεπτομέρειες και πληροφορίες των σκοπούμενων αλλαγών.

11.2 Εάν η πραγματοποίηση αλλαγών στο δίκτυο ή στα συστήματα του δικτύου του Συμβαλλομένου μέρους στο οποίο γνωστοποιούνται σύμφωνα με την ανωτέρω παράγραφο οι σκοπούμενες αλλαγές, είναι αντικειμενικά (ή αποδεδειγμένα) απαραίτητες για την εξασφάλιση της απρόσκοπτης Διασύνδεσης των Δικτύων, το κόστος των αλλαγών αυτών θα επιβληθεί το συμβαλλόμενο μέρος το οποίο προκάλεσε τις αλλαγές αυτές. Στις παραπάνω αλλαγές δεν συμπεριλαμβάνεται η αναβάθμιση του λογισμικού (upgrading) των υφιστάμενων συστημάτων μεταγωγής και μετάδοσης.

11.3 Ο ΟΤΕ θα καταβάλλει κάθε δυνατή προσπάθεια ώστε να μην προβαίνει σε αλλαγές του δικτύου του οι οποίες προκαλούν προβλήματα στην διασύνδεση και εφόσον είναι εφικτό και δεν συνιστά ουσιώδη επιβάρυνσή του οφείλει να επιλέγει τρόπους ανάπτυξης του δικτύου του που δεν προκαλούν προβλήματα στην παρεχόμενη διασύνδεση».

Η τροποποίηση ακολουθεί σε γενικές γραμμές τα προτεινόμενα από τον ίδιο τον ΟΤΕ στην από 7.3.2002 επιστολή του (804/45180/7.3.2002), σημείο 29, βάσει της οποίας επιβάλλεται και η διαγραφή των παραγράφων 19 και 20 του ΥΠΔ. Οι επιπλέον αλλαγές που επιβάλλει η ΕΕΤΤ δικαιολογούνται ως εξής: Δεδομένου ότι η υποχρέωση του συμβαλλομένου που προβαίνει σε τροποποιήσεις του δικτύου του να επωμισθεί και το κόστος εκείνων των αλλαγών, στο δίκτυο του έτερου συμβαλλομένου, οι οποίες θα απαιτηθούν προς το σκοπό εξασφάλισης της απρόσκοπτης Διασύνδεσης των Δικτύων, είναι ιδιαίτερα επαχθής, η απόφαση σχετικά με την αναγκαιότητα των εν λόγω αναγκών δεν μπορεί να αφήνεται στην ελεύθερη κρίση του έτερου συμβαλλομένου μέρους, αλλά πρέπει να προσδιορίζεται με βάση κριτήρια αντικειμενικά. Σε κάθε περίπτωση, το αντικειμενικά αναγκαίο των εν λόγω με-

ταβολών, προσδιορίζεται σε σχέση με τη σκοπιμότητα εξασφάλισης απρόσκοπτης Διασύνδεσης των Δικτύων των συμβαλλομένων μερών. Εξάλλου ο προτεινόμενος από τον ΟΤΕ χρόνος των έξι (6) μηνών για την υποχρέωση προηγούμενης γνωστοποίησης από τον Τ.Π. σημαντικών μεταβολών του δικτύου του, κρίνεται αδικαιολόγητα υψηλός.

68. Η παράγρ. 12.2 του ΥΠΔ, διαγράφεται και η παράγρ. 12.3 αριθμείται σε 12.2.

Δεδομένου ότι οι διαδικασίες βλαβών περιγράφονται αναλυτικά στο Προσάρτημα IV, οι άσκοπες επαναλήψεις δύνανται να οδηγήσουν σε ασάφειες ή παρερμηνείες.

69. Το τελευταίο εδάφιο της παραγρ. 13.4 του ΥΠΔ τροποποιείται ως εξής: «Τα οφειλόμενα ποσά θα πρέπει να καταβάλλονται εντός τριάντα (30) ημερολογιακών ημερών από την ημερομηνία λήψης του σχετικού παραστατικού από τον Τ.Π.».

Δεδομένου ότι ο χρόνος καταβολής των οφειλόμενων από τον Τ.Π. ποσών τα οποία προσδιορίζονται στα σχετικά παραστατικά του ΟΤΕ, είναι ουσιώδες στοιχείο της συμβατικής σχέσης των μερών, κρίσιμος χρόνος για την έναρξη της σχετικής προθεσμίας καταβολής πρέπει να είναι η λήψη τους από τον Τ.Π. και όχι η έκδοσή τους από τον ΟΤΕ, δεδομένου ότι κατά το χρονικό σημείο της έκδοσης ο Τ.Π. δεν γνωρίζει το ύψος της σχετικής οφειλής με την οποία βαρύνεται.

70. Το τελευταίο εδάφιο της παραγρ. 13.5 του ΥΠΔ σύμφωνα με το οποίο «Διαφοροποίηση από αυτήν την αρχή θα υπάρξει στις περιπτώσεις των κλήσεων σε αριθμούς Audiotex, Televoting - IN, και Premium Rate υπηρεσίες» διαγράφεται.

71. Το άρθρο 13.7 διαγράφεται και αντικαθίσταται ως ακολούθως:

«Σε περίπτωση διαφωνίας σύμφωνα με τα οριζόμενα ανωτέρω στην παράγρ. 13.6 (και στην περίπτωση που η διαφορά είναι μεγαλύτερη του 3% ή υπερβαίνει τα 29.300 Ευρώ), τότε συγκροτείται μικτή Επιτροπή εμπειρογνομώνων ΟΤΕ και Τ.Π. για την διευκρίνιση της διαφωνίας. Τα δύο μέρη θα ενεργούν καλόπιστα ώστε οι διαφωνίες να αίρονται με διάθεση εξεύρεσης λύσης. Μετά την άρση της διαφωνίας, η οποία θα πρέπει να γίνει εντός διμήνου από την διαπίστωσή της, τα ποσά θα πληρώνονται εντόκως, με επιτόκιο ίσο με το βασικό επιτόκιο χρηματοδότησης της Τράπεζας της Ελλάδος προσαυξημένο κατά δύο (2) εκατοστιαίες μονάδες, υπολογιζόμενων από την ημερομηνία λήξεως της ανωτέρω προθεσμίας. Το διαμορφούμενο επιτόκιο δεν μπορεί να υπερβαίνει το επιτόκιο υπερημερίας».

Η ρύθμιση της παραγρ. 13.7 του ΥΠΔ είναι ελλιπής καθώς αναφέρει ότι μετά την άρση της διαφωνίας τα ποσά θα πληρώνονται εντόκως, χωρίς να διευκρινίζεται ούτε ο χρόνος έναρξης της τοκοφορίας ούτε το επιτόκιο. Κατά τα λοιπά πρόκειται για αποδεκτή τροποποίηση που προτείνεται από τον ΟΤΕ με την από 7.3.2002 επιστολή του (804/45180/7.3.2002), σημείο 31.

72. Η παράγρ. 14.1 του ΥΠΔ τροποποιείται ως εξής: «Με την επιφύλαξη των υποχρεώσεων του βάσει της αρχής της αμεροληψίας, ο ΟΤΕ παρέχει κατά περίπτωση προς τον Τ.Π. συνεγκατάσταση στα πλαίσια της διασύνδεσης των δικτύων τους, δηλαδή διάθεση-εκμίσθωση χώρων του στις εγκαταστάσεις του (όπως σε αίθουσες εγκαταστάσεως μηχανημάτων, κλπ.), μετά από έγγραφη αίτηση του Τ.Π. Ειδικά, ο ΟΤΕ παρέχει συνεγκατάσταση όπου ου-

σιώδεις απαιτήσεις στερούν από τον Τ.Π. την πρόσβαση σε βιώσιμες εναλλακτικές λύσεις».

Σύμφωνα με το άρθρο 11 παράγρ. 2 της Οδηγίας 97/33, οι συμφωνίες που αφορούν την συνεγκατάσταση ή την από κοινού χρήση διευκολύνσεων αποτελούν, κατά κανόνα, αντικείμενο εμπορικής και τεχνικής συμφωνίας, μεταξύ των ενδιαφερομένων, εντούτοις, ο ΟΤΕ κατά την παροχή της εν λόγω διευκόλυνσης δεσμεύεται από την αρχή αμεροληψίας του άρθρου 6 της Οδηγίας 97/33/ΕΚ.

73. Η παράγρ. 14.2 του ΥΠΔ τροποποιείται ως εξής:

«Σε αντικειμενικά αιτιολογημένες περιπτώσεις, ο ΟΤΕ μπορεί να μην προβεί σε παραχώρηση χώρων συνεγκατάστασης. Η παροχή συνεγκατάστασης από τον ΟΤΕ δύναται να περιοριστεί για λόγους εφαρμογής προγραμμάτων επέκτασης ή νέων προγραμμάτων αποκλειστικά και μόνο στην περίπτωση που η παροχή της θα οδηγούσε σε αδυναμία ή υπέρμετρη παρεμπόδιση των προγραμμάτων επέκτασης ή των νέων προγραμμάτων του ΟΤΕ και εφόσον δεν υπάρχουν για αυτόν βιώσιμες εναλλακτικές λύσεις».

Η ανωτέρω προσθήκη κρίνεται αναγκαία για λόγους αποσαφήνισης της διαδικασίας συνεγκατάστασης.

74. Η παράγρ. 14.3 του ΥΠΔ τροποποιείται ως εξής: «Οι αιτήσεις των Τ.Π. για συνεγκατάσταση θα εξετάζονται και θα εξυπηρετούνται κατά προτεραιότητα, σύμφωνα με τον χρόνο υποβολής από τους Τ.Π. των σχετικών αιτήσεων για τον ίδιο χώρο».

75. Οι παράγρ. 14.4 και 14.5 του ΥΠΔ διαγράφονται, ως ασαφείς.

76. Το πρώτο εδάφιο της παραγρ. 14.6 συμπληρώνεται ως εξής: «Τα θέματα πρόσβασης των εταιρειών σε χώρους ΟΤΕ για την λειτουργία και την συντήρηση των εγκαταστάσεων τους και γενικότερα τα θέματα ασφάλειας των εγκαταστάσεων θα αντιμετωπίζονται κατά περίπτωση, με την επιφύλαξη των υποχρεώσεων του ΟΤΕ βάσει της αρχής της αμεροληψίας».

Τα μέτρα που λαμβάνει ο ΟΤΕ «κατά περίπτωση «για την αντιμετώπιση θεμάτων ασφαλείας κλπ., κατά την παροχή συνεγκατάστασης πρέπει να είναι σύμφωνα με την υποχρέωση αμεροληψίας και ισότιμης μεταχείρισης με την οποία βαρύνεται, σύμφωνα με το άρθρο 6 της Οδηγίας 97/33/ΕΚ.

77. Στο τέλος της παραγρ. 14.7 του ΥΠΔ προστίθεται η ακόλουθη διάταξη:

«Ισχύει η αρχή της αμοιβαιότητας για αντίστοιχες εργασίες στο χώρο του Τ.Π.

Η ανωτέρω προσθήκη επιβάλλεται προκειμένου να εξασφαλισθεί η έμπρακτη εφαρμογή της αρχής της ισότητας των συμβαλλόμενων μερών και να αποφευχθεί το ενδεχόμενο κατάχρησης από τον ΟΤΕ της διαπραγματευτικής του ισχύος, η οποία πηγάζει από την δεσπίζουσα θέση του στην σχετική αγορά.

78. Η παράγραφος 14.8 του ΥΠΔ τροποποιείται ως εξής: «Ο Τ.Π. θα πρέπει να υποβάλλει στην αρμόδια υπηρεσία του ΟΤΕ, εγγράφως όλες τις ηλεκτρικές καταναλώσεις που θα τοποθετήσει στο κτίριο του ΟΤΕ. Η ηλεκτροπαροχή θα εξασφαλίζεται από τον Τ.Π. ή από τον ΟΤΕ κατά περίπτωση σύμφωνα με τους σχετικούς κανονισμούς της ΔΕΗ και με δαπάνες του Τ.Π.».

79. Η παράγρ. 14.9 του ΥΠΔ τροποποιείται ως εξής: «Για την ορθολογική χρήση του χώρου του ο ΟΤΕ θα παρέχει κατά προτεραιότητα συνεγκατάσταση με βάση τον όγκο της μεταδιδόμενης πληροφορίας στο σημείο διασύνδεσης».

Ο ορισμός από τον ΟΤΕ ως προϋπόθεσης για την παροχή συνεγκατάστασης να έχει η μεταδιδόμενη στο σημείο διασύνδεσης πληροφορία, όγκο μεγαλύτερο ή ίσο από 16 x 2 Mbit/s, είναι καταχρηστικός γιατί περιορίζει αδικαιολόγητα τις δυνατότητες συνεγκατάστασης.

80. Προστίθεται παράγρ. 14.11 ως εξής:

«Το σύνολο των διατάξεων της παρούσας παραγράφου τελούν υπό την αίρεση των διατάξεων περί καταχρηστικής εκμετάλλευσης δεσπίζουσας θέσης και της σχετικής νομολογίας της Ελλάδος και της Ευρωπαϊκής Ένωσης».

81. Η παράγρ. 16.2 του ΥΠΔ αντικαθίσταται ως ακολούθως:

«Σε κάθε περίπτωση ο ΟΤΕ υποχρεούται να εφαρμόζει ίδιες διαδικασίες και χρονοδιαγράμματα με εκείνα που εφαρμόζει για τις δικές του υπηρεσίες ή υπηρεσίες θυγατρικών του εταιρειών. Η προσαρμογή των δικτύων των Συμβαλλομένων δεν δύναται να επιφέρει αδικαιολόγητες καθυστερήσεις στην εισαγωγή νέων υπηρεσιών διασύνδεσης οι οποίες παρέχονται μέσω νεοεκχωρηθέντων αριθμών από το ΕΣΑ».

Η ανωτέρω τροποποίηση αποτελεί εξειδίκευση της αρχής της αμεροληψίας και της ισότιμης μεταχείρισης, όπως αυτή επιβάλλεται για τον ΟΤΕ από το άρθρο 6 της Οδηγίας 97/33/ΕΚ (και άρθρο 6 του Π.Δ. 165/1999).

82. Η παράγρ. 17.2 διαγράφεται.

Αποδεκτή τροποποίηση που προτείνεται από τον ΟΤΕ με την από 7.3.2002 επιστολή του (804/45180/7.3.2002), σημείο 34.

83. Η παράγρ. 17.3 διαγράφεται.

Αποδεκτή τροποποίηση που προτείνεται από τον ΟΤΕ με την από 7.3.2002 επιστολή του (804/45180/7.3.2002), σημείο 35.

84. Οι παράγρ. 17.4, 17.5, 17.6 του ΥΠΔ αριθμούνται σε 17.2, 17.3, 17.4 αντίστοιχα.

85. Η παράγρ. 17.4 (ήδη 17.2) του ΥΠΔ αντικαθίσταται ως ακολούθως:

«Ο ΟΤΕ σε περιπτώσεις αναγκαίας συντήρησης του δικτύου, ειδοποιεί έναν (1) μήνα πριν το συμβαλλόμενο για το χρόνο έναρξης και λήξης των απαιτούμενων εργασιών. Στην περίπτωση αυτή ο ΟΤΕ εξαντλεί κάθε δυνατότητα για αναδρομολόγηση της συγκεκριμένης κίνησης, κατά την διάρκεια της ως άνω συντήρησης του δικτύου του (μέχρι εδώ προσθήκη ΟΤΕ). Ο ΟΤΕ υποχρεούται να εφαρμόζει ίδιες διαδικασίες αναδρομολόγησης, υπό όμοιες συνθήκες, τις οποίες εφαρμόζει για δικές του υπηρεσίες ή υπηρεσίες που παρέχονται από θυγατρικές του εταιρείες».

Αποδεκτή τροποποίηση που προτείνεται από τον ΟΤΕ με την από 7.3.2002 επιστολή του.

86. Τα Άρθρα 19 και 20 διαγράφονται και τα λοιπά άρθρα αριθμούνται αναλόγως.

Αποδεκτή τροποποίηση που προτείνεται από τον ΟΤΕ με την από 7.3.2002 επιστολή του (804/45180/7.3.2002), σημείο 29.

87. Το άρθρο 22 του ΥΠΔ, τροποποιείται ως εξής:

«20.1 Ο ΟΤΕ δικαιούνται να απαιτήσει ανέκκλητη εγγραφή επιστολή Τραπεζικής η οποία λειτουργεί στην Ελλάδα και είναι αποδεκτή ή, εφόσον τούτο είναι εύλογο και συμφωνείται από τα μέρη, εγγύηση από τη μητρική Εταιρεία ή παρόμοιο τύπο ασφάλισης για την εξόφληση όλων των ποσών που οφείλονται σ' αυτούς για την παροχή των υπηρεσιών διασύνδεσης, σύμφωνα με την παρούσα σύμβαση».

20.2 Το αρχικό ύψος του ποσού της εγγυητικής επιστολής, σε περίπτωση που θα την ζητήσει ο ΟΤΕ από τον Τ.Π., θα συμφωνείται ανάμεσα στα μέρη και θα προσδιορίζεται σύμφωνα με την καλή πίστη και τα συναλλακτικά ήθη, λαμβάνοντας υπόψη την έκταση της πιθανής επένδυσης και το κόστος που πιθανά συνεπάγεται η διασύνδεση για τον ΟΤΕ και εφόσον πράγματι συνεπάγεται τέτοιο κόστος, της έκτασης της σκοπούμενης και περιλαμβανόμενης στην αίτηση πρόβλεψης κίνησης που θα γίνεται και της χρηματοοικονομικής κατάστασης του Τ.Π. Σε κάθε περίπτωση το ύψος του ποσού της εγγυητικής δεν μπορεί να συνιστά έμμεσο λόγο άρνησης παροχής διασύνδεσης σε δικαιούχο οργανισμό ή οποιουδήποτε είδους περιορισμό του δικαϊωμάτός του.

20.3 Ο ΟΤΕ σε περίπτωση που ζητηθεί από τον Τ.Π. προσφέρει αντιστοιχίας μορφής εξασφάλιση, εφόσον προκύψουν χρεώσεις από τον Τ.Π. προς τον ΟΤΕ λόγω τελών διασύνδεσης».

Η τροποποίηση επιβάλλεται κατ'εφαρμογή της αρχής της ισότητας και σύμφωνα με τα αναφερόμενα από τον ίδιο τον ΟΤΕ (ανωτ. επιστολή ΟΤΕ με αριθ. Πρωτ. 804/45180/7.3.2002).

88. Το δεύτερο σημείο της παραγρ. 23.2 (ήδη 21.2) του ΥΠΔ αντικαθίσταται ως ακολούθως:

«καθίστανται δημοσίως διαθέσιμες σύμφωνα με την ισχύουσα νομοθεσία».

Οι πληροφορίες οι οποίες παρέχονται υποχρεωτικά στις Δημόσιες Αρχές δεν χάνουν απαραίτητως τον εμπιστευτικό τους χαρακτήρα. Εξάλλου η τροποποίηση συνάδει με τα αναφερόμενα από τον ΟΤΕ στην από 7.3.2002 επιστολή του (804/45180/7.3.2002).

89. Στα Άρθρα 23.5 (ήδη 21.5) και 23.7 (ήδη 21.7) του ΥΠΔ οι λέξεις «ο Συμβαλλόμενος» αντικαθίστανται από τις λέξεις «οι Συμβαλλόμενοι».

Αποδεκτή τροποποίηση που προτείνεται από τον ΟΤΕ με την από 7.3.2002 επιστολή του (804/45180/7.3.2002).

90. Το άρθρο 24.2 του ΥΠΔ σύμφωνα με το οποίο: «Σε περίπτωση εμφάνισης διαφόρων προβλημάτων ανάμεσα στον ΟΤΕθα συμμορφωθεί επίσης με αυτήν την υπόδειξη» διαγράφεται.

Ο Δικαιούχος δεν φέρει καμία υποχρέωση να επευφημεί στους συνδρομητές του τον ΟΤΕ με κολακευτικά σχόλια σχετικά με τη συνεργασία των μερών.

Σε περίπτωση υποτιμητικών σχολίων εις βάρος του, και εφόσον αυτά συνιστούν Συκοφαντική Δυσφήμιση, Εξύβριση κλπ., ο ΟΤΕ καλύπτεται από τις σχετικές διατάξεις του Ποινικού Δικαίου.

91. Το Άρθρο 29.4 του ΥΠΔ (ήδη 27.4) αντικαθίσταται ως ακολούθως:

«Σε περίπτωση που τα Συμβαλλόμενα μέρη δεν συμφωνούν ως προς τις τροποποιήσεις εντός τριών (3) μηνών από την ημερομηνία κοινοποίησης, τότε ισχύει η παράγρ.7 του άρθρου 9 του Π.Δ. 165/1999. Κάθε Συμβαλλόμενο μέρος δύναται να προβεί στις κατά την κρίση του κατάλληλες ενέργειες εντός των πλαισίων του Ελληνικού Δικαίου και των αναφερομένων στην παρούσα σύμβαση».

Κρίνεται ότι το, προτεινόμενο από τον ΟΤΕ, χρονικό διάστημα των έξι (6) μηνών για την συμφωνία των αντισυμβαλλομένων επί των προτεινόμενων τροποποιήσεων της σύμβασης είναι αδικαιολόγητα μακρύ. Προκειμένου να αποκαθίσταται το ταχύτερο δυνατό ασφάλεια δικαίου στις συμβατικές σχέσεις των μερών και κατ'αναλογία του άρθρου 9 παράγρ. 4 του Π.Δ. 165/1999, σύμφωνα με το

οποίο το χρονοδιάγραμμα για την ολοκλήρωση των διαδικασιών σύναψης συμφωνιών διασύνδεσης δεν μπορεί να υπερβαίνει τους τρεις (3) μήνες, το εν λόγω χρονικό διάστημα πρέπει να μειωθεί σε τρεις (3) μήνες.

92. Η παράγρ. 33.3 του ΥΠΔ (ήδη 31.3) τροποποιείται ως εξής: «... Ελληνικό Δίκαιο, λαμβανομένης υπόψη και της διατάξεως του Άρθρου 9 του Π.Δ. 165/1999».

Αποδεκτή τροποποίηση που προτείνεται από τον ΟΤΕ με την από 7.3.2002 επιστολή του (804/45180/7.3.2002), σημείο 42.

93. Η παράγρ. 34 του ΥΠΔ (ΠΑΡΟΧΗ ΥΠΗΡΕΣΙΩΝ ΣΥΜΦΩΝΗΜΕΝΟΥ ΕΠΙΠΕΔΟΥ (S.L.A)), αναριθμείται σε παράγραφο 32 και τροποποιείται ως εξής:

«32.1 Το επίπεδο των επιμέρους υπηρεσιών διασύνδεσης, όπως αυτό περιγράφεται στο παρόν Υπόδειγμα Προσφοράς Διασύνδεσης, αποτελεί το ελάχιστο βασικό επίπεδο το οποίο παρέχεται υποχρεωτικά από τον ΟΤΕ, σύμφωνα με τους όρους του παρόντος.

32.2 Αιτήματα συμβαλλομένων για παροχή υπηρεσιών συμφωνημένου επιπέδου (ειδικής ποιότητας), ανωτέρου του βασικού επιπέδου υπηρεσιών, όπως αυτό περιγράφεται στο παρόν Υπόδειγμα Προσφοράς Διασύνδεσης, θα αντιμετωπίζονται κατά περίπτωση, στα πλαίσια ειδικών διαπραγματεύσεων, με τις εμπορικές και τεχνικές υπηρεσίες.

32.3 Το SLA θα μπορεί να καλύπτει τουλάχιστον τα εξής θέματα:

Βλαβηλήψια και άρση βλαβών, Συντήρηση, Παραγγελιοληψία (παροχή και ενεργοποίηση νέων υπηρεσιών), Διαθεσιμότητα ζεύξεων διασύνδεσης, Ποιότητα λειτουργίας, Αναφορές, Τίμημα, Ποινικές Ρήτρες.

32.4 Κατά την παροχή υπηρεσιών συμφωνημένου επιπέδου, σύμφωνα με τα ανωτέρω (παράγρ. 32.2), ο ΟΤΕ τηρεί την αρχή της ισότιμης μεταχείρισης και της αναλογικότητας.

Η ανωτέρω τροποποίηση αποτελεί εξειδίκευση της αρχής της αμεροληψίας και της ισότιμης μεταχείρισης, όπως αυτή επιβάλλεται για τον ΟΤΕ από το άρθρο 6 της Οδηγίας 97/33/ΕΚ (και του Π.Δ. 165/1999 με το οποίο ενσωματώνεται στο εσωτερικό δίκαιο).

94. Στο άρθρο 1.1 του Προσαρτήματος Ι προστίθεται η φράση:

«...συστάσεις ITU-T (G821, G823, G813, G703, G704), ETSI...»

Αποδεκτή τροποποίηση που προτείνεται από τον ΟΤΕ με την από 7.3.2002 επιστολή του (804/45180/7.3.2002), σημείο 27.

95. Στο άρθρο 1.2 του Προσαρτήματος Ι προστίθεται η φράση:

«...συστάσεις ITU-T (G821, G823, G813, G703, G704), ETSI...»

Αποδεκτή τροποποίηση που προτείνεται από τον ΟΤΕ με την από 7.3.2002 επιστολή του (804/45180/7.3.2002), σημείο 27.

96. Στο άρθρο 2.1 του Προσαρτήματος Ι προστίθεται η φράση:

«...συστάσεις ITU-T (G700, G701, G702, G703, G704, G705, G706, G707), ETSI...»

Αποδεκτή τροποποίηση που προτείνεται από τον ΟΤΕ με την από 7.3.2002 επιστολή του (804/45180/7.3.2002), σημείο 27.

97. Στο άρθρο 2.2 του Προσαρτήματος Ι προστίθεται η φράση:

«...συστάσεις ITU-T (G700, G701, G702, G703, G704, G705, G706, G707), ETSI...»

Αποδεκτή τροποποίηση που προτείνεται από τον ΟΤΕ με την από 7.3.2002 επιστολή του (804/45180/7.3.2002), σημείο 27.

98. Στο Προσάρτημα Ι, παράγρ. 4.1.2, στο τέλος της υποπαραγρ. (α) προστίθεται η ακόλουθη διάταξη:

«Σε περίπτωση όπου ο Συμβαλλόμενος αιτηθεί μόνο μία δέσμη διασύνδεσης χωρητικότητας 2 Mbp/s (1 E1) σε ένα μόνο από τα ισοδύναμα κέντρα, ο ΟΤΕ είναι υποχρεωμένος να ικανοποιήσει το αίτημα».

Η προτεινόμενη από τον ΟΤΕ ρύθμιση για ισοκατανομή του φορτίου στα ισοδύναμα κέντρα δεν θα πρέπει να εξαναγκάζει τον Συμβαλλόμενο, στην περίπτωση όπου δεν επιθυμεί ζεύξη χωρητικότητας μεγαλύτερης των 2 Mbp/s, να διασυνδεθεί και στα δύο ισοδύναμα κέντρα.

99. Στο Προσάρτημα Ι παράγρ. 4.1.2. σημείο β) το τελευταίο εδάφιο διαγράφεται και προστίθενται οι ακόλουθες διατάξεις:

«Σημειώνεται ότι όλοι οι αναφερόμενοι κόμβοι είναι πάντα διαθέσιμοι για διασύνδεση. Ενδέχεται σε ελάχιστες και οριακές περιπτώσεις, για αντικειμενικούς πραγματικούς λόγους (τεχνικής ή άλλης φύσεως), ορισμένοι κόμβοι στους οποίους δεν έχει ζητηθεί διασύνδεση στο παρελθόν να είναι προσωρινά μη διαθέσιμοι. Στην περίπτωση αυτή ο ΟΤΕ κοινοποιεί άμεσα στην ΕΕΤΤ και στον ενδιαφερόμενο Τ.Π. τους λόγους μη διαθεσιμότητας του κόμβου, καθώς επίσης και το χρονοδιάγραμμα των απαιτούμενων ενεργειών από τον ΟΤΕ προκειμένου ο εν λόγω κόμβος να καταστεί διαθέσιμος προς διασύνδεση στο απολύτως αναγκαίο χρονικό διάστημα».

Η κοινοποίηση των λόγων προσωρινής μη διαθεσιμότητας μεμονωμένων κόμβων, καθώς και του χρονοδιαγράμματος και των επιμέρους ενεργειών που θα ακολουθηθούν από τον ΟΤΕ προς αποκατάσταση της διασύνδεσης σε αυτούς, στην ΕΕΤΤ καθώς και στον ενδιαφερόμενο Τ.Π. επιβάλλεται προκειμένου να ασκήσει η ΕΕΤΤ την αναγκαία εποπτεία σχετικά με την εφαρμογή από τον ΟΤΕ των αρχών διαφάνειας και αμεροληψίας κατά την παροχή διασύνδεσης. {Σύμφωνα με την παράγρ. ιδ της Απόφασης της ΕΕΤΤ ΑΠ.: 203/4/10.1.2001, «Ο ΟΤΕ θα πρέπει για λόγους διαφάνειας να καταγράφει το συντομότερο δυνατό τους κόμβους που δεν είναι εφικτό να καταστούν διαθέσιμοι για διασύνδεση στο άμεσο μέλλον»}.

100. Στο άρθρο 4.1.3 του Προσαρτήματος Ι διαγράφεται η φράση: «Ο Συμβαλλόμενος ... Κρήτης».

Σύμφωνα με το άρθρο 10, περίπτωση β) της Οδηγίας 97/33, σε περίπτωση που η Προσφορά Διασύνδεσης περιλαμβάνει όρους διασύνδεσης που σχετίζονται με την προστασία της ακεραιότητας του δικτύου, η Εθνική Κανονιστική Αρχή εξασφαλίζει ότι οι εν λόγω όροι είναι αναλογικοί και αμεροληπτικοί και βασίζονται σε αντικειμενικά κριτήρια που καθορίζονται εκ των προτέρων. Η επιβολή από τον ΟΤΕ της εν λόγω υποχρέωσης στους διασυνδεδεμένους Τ.Π. αποτελεί δυσανάλογο περιορισμό, δεδομένου ότι το δίκτυο του ΟΤΕ προφυλάσσεται πλήρως από άνισες κατανομές φορτίου κίνησης μέσω της ασφαλιστικής δικλείδας που περιλαμβάνεται στο άρθρο 4.4 του ΥΠΔ. Ως εκ τούτου και σύμφωνα με τα αναφερόμενα στην Απόφασή της ΕΕΤΤ ΑΠ.: 203/4/10.1.2001, σημείο ιγ, ο διασυνδεδεμένος Οργανισμός θα πρέπει να έχει τη δυνατότητα να διασυνδεθεί με τον ΟΤΕ σε όσα και όποια σημεία επιθυμεί, εφόσον είναι τεχνικά εφικτό. Τα ανωτέρω δεν

περιορίζουν την εφαρμογή των διατάξεων περί καταχρηστικής εκμετάλλευσης δεσπόζουσας θέσης.

101. Στο άρθρο 4.1.4 του Προσαρτήματος Ι διαγράφεται η τελευταία φράση «...ανεξάρτητα από ...παραγράφου».

Δεν υπάρχει λόγος ύπαρξης μετά την ανωτέρω τροποποίηση.

102. Στο τέλος της παραγρ. 4.1.4 του Προσαρτήματος Ι του ΥΠΔ προστίθενται τα εξής: «Με την επιφύλαξη των υποχρεώσεων μη διάκρισης και ισότιμης μεταχείρισης του ΟΤΕ, η ανωτέρω ρύθμιση δύναται να διαφοροποιείται στις περιπτώσεις διασύνδεσης με δίκτυα κινητής τηλεφωνίας, λόγω της διαφορετικής δομής των δικτύων κινητής και σταθερής τηλεφωνίας, ιδίως δε λόγω της κινητικότητας των χρηστών των δικτύων κινητής τηλεφωνίας. Στην περίπτωση αυτή ο ΟΤΕ κοινοποιεί στην ΕΕΤΤ τους συγκεκριμένους αντικειμενικούς λόγους που επιβάλλουν και δικαιολογούν την διαφορετική ρύθμιση και οι οποίοι έχουν ως αποκλειστικό στόχο την διαφύλαξη της ακεραιότητας του δημόσιου τηλεπικοινωνιακού δικτύου του ΟΤΕ και την προστασία του από κίνδυνο συμφόρησης».

Η δυνατότητα διαφοροποίησης στην περίπτωση διασύνδεσης με δίκτυα κινητής τηλεφωνίας κρίνεται απαραίτητη λόγω της διαφορετικής «φύσης» κινητών και σταθερών δικτύων. Τα συγκεκριμένα σημεία διαφοροποίησης καθώς και ο βαθμός αυτής θα πρέπει να αποδεικνύονται από τον ΟΤΕ.

Σε κάθε περίπτωση ο ΟΤΕ, κατά τον ορισμό των ακρότατων ορίων τηλεπικοινωνιακής κίνησης πέραν των οποίων επιβάλλεται στον Τ.Π. η υποχρέωση διασύνδεσης στο αντίστοιχο σημείο, ενεργεί κατά τρόπο αντικειμενικό, με αποκλειστικό στόχο την προστασία της ακεραιότητας του δημόσιου τηλεπικοινωνιακού δικτύου του και την αποφυγή απειλούμενης συμφόρησης, με την επιφύλαξη των υποχρεώσεων μη διάκρισης και ισότιμης μεταχείρισης που του επιβάλλονται κατ'εφαρμογή της αρχής της αμεροληψίας.

103. Στο Προσάρτημα Ι, του ΥΠΔ προστίθεται νέα παράγρ. 4.1.6 ως εξής:

«Σε περίπτωση όπου σε οποιοδήποτε χρονικό σημείο μετά την διασύνδεση του δικτύου ενός Τ.Π. με το δίκτυο του ΟΤΕ, αποδεδειγμένα δημιουργηθούν προβλήματα συμφόρησης στο δίκτυο του ΟΤΕ λόγω του τηλεπικοινωνιακού φορτίου που προέρχεται από το δίκτυο του Τ.Π., ο ΟΤΕ δύναται να λάβει τα απαραίτητα μέτρα για την επίλυση του ανωτέρω προβλήματος, σεβόμενος πάντοτε τις αρχές της διαφάνειας, της αμεροληψίας και της μη διακριτικής μεταχείρισης. Τα εν λόγω μέτρα πρέπει να είναι τα απολύτως αναγκαία για την αντιμετώπιση του προβλήματος και να επιφέρουν τη μικρότερη δυνατή διατάραξη της διασύνδεσης η οποία παρέχεται στον συγκεκριμένο Τ.Π. από τον ΟΤΕ».

Σε κάθε περίπτωση δυσλειτουργίας της διασύνδεσης, η οποία αποδεδειγμένα προκαλείται από το φορτίο του Τ.Π. ο οποίος έχει διασυνδεθεί, ο ΟΤΕ θα πρέπει να έχει την δυνατότητα προφύλαξης του δικτύου του. Τα εν λόγω μέτρα στο βαθμό που περιορίζουν την παρεχόμενη διασύνδεση, και εφόσον επιβάλλονται για λόγους διατήρησης της ακεραιότητας του δικτύου, πρέπει να είναι αναλογικά, αμεροληπτα, να βασίζονται σε αντικειμενικά κριτήρια και να καθορίζονται εκ των προτέρων, σύμφωνα με το άρθρο 10 περίπτωση β) της Οδηγίας 97/33 και του Π.Δ. 165/1999. Ως εκ τούτου ο ΟΤΕ πρέπει και για λόγους διαφάνειας και ίσης μεταχείρισης, να γνωστοποιεί τα μέτρα αυτά πριν από τη λήψη τους, ή μόλις αυτό καταστεί αντικειμενικά εφικτό.

104. Το άρθρο 4.4.1 του Προσαρτήματος Ι διαγράφεται και το άρθρο 4.4.2 αριθμείται σε 4.4.1.

Ασάφεια στην διατύπωση και στην αιτιολόγηση.

105. Στο άρθρο 4.2 του Προσαρτήματος ΙΙ, στον Πίνακα όπου αναφέρονται οι Περιοχές Διασύνδεσης ΟΤΕ, στην στήλη με τίτλο «Χαρακτηριστικοί Αριθμοί Κλήσεων Περιοχής» προστίθεται υποσημείωση ως εξής: «Με την επιφύλαξη των σχετικών προβλέψεων που προκύπτουν από την κείμενη νομοθεσία για την εισαγωγή του ΕΣΑ».

106. Οι παράγρ. 1 Α και Β του Προσαρτήματος ΙΙ αντικαθίστανται ως εξής:

«1. ΒΑΣΙΚΕΣ ΥΠΗΡΕΣΙΕΣ ΔΙΑΣΥΝΔΕΣΗΣ ΟΤΕ

Α. Τερματισμός κίνησης προερχόμενης από το δίκτυο του Τ.Π. στο δίκτυο του ΟΤΕ (call termination)

ΤΕΡΜΑΤΙΣΜΟΣ ΚΛΗΣΕΩΝ

Χρέωση Ανά Λεπτό
(Ευρωλεπτά)

Local	0.655
Single call termination	1.166
Double call termination	2.590

Β. Συλλογή κλήσεων (call origination) από το δίκτυο του ΟΤΕ (εκκίνηση κλήσεων από το δίκτυο του ΟΤΕ στο δίκτυο του Τ.Π.), μέσω της χρήσης Κωδικού Επιλογής Φορέα (Carrier Selection)

ΣΥΛΛΟΓΗ ΚΛΗΣΕΩΝ

Χρέωση Ανά Λεπτό

(Ευρωλεπτά)	
Local	0.655
Single call origination	1.166
Double call origination	2.590

Οι ανωτέρω τιμές τερματισμού και συλλογής κλήσεων προέκυψαν από τον κοστολογικό έλεγχο ανεξάρτητου ελεγκτή, η προσέγγιση του οποίου βασίστηκε στη μεθοδολογία του εγκεκριμένου από την ΕΕΤΤ (Απόφαση ΕΕΤΤ ΑΠ.: 252/67/29.4.2002) κοστολογικού συστήματος Μέσου Μακροπρόθεσμου Επαγγελματικού Κόστους, με κοστολογική βάση το τρέχον κόστος (ΜΜΕΚ/ΤΚ).

107. Στο Προσάρτημα ΙΙ 1 προστίθεται νέα παράγρ. Γ ως εξής: «Διαβίβαση Κλήσεων (Transit) από το δίκτυο του Τ.Π. σε δίκτυο τρίτου Τ.Π., μέσω του δικτύου του ΟΤΕ.

Single transit 0,62 Eurocents/min

Double transit 0,955 Eurocents/min «

Δεδομένου ότι δεν είναι δυνατό να καθορισθούν κοστοστρεφείς τιμές από το κοστολογικό σύστημα του ΟΤΕ, και μέχρι τον καθορισμό κοστοστρεφών τιμών διαβίβασης κλήσεων με βάση το εγκεκριμένο κοστολογικό σύστημα του ΟΤΕ (ΜΜΕΚ/ΤΚ), οι τιμές διαβίβασης κλήσεων καθορίζονται ως ο μέσος όρος των αντίστοιχων τιμών για ώρες αιχμής και μη αιχμής (on peak/off peak) που περιλαμβάνονται στο ΥΠΔ 2001, όπως αυτές είχαν καθορισθεί με βάση την βέλτιστη πρακτική (best practice).

108. Στο Προσάρτημα ΙΙ 1, η παράγρ. Γ αριθμείται παράγραφος Δ.

109. Στο Προσάρτημα ΙΙ 1, Γ (ήδη Δ) «Πρόσβαση σε αριθμούς 0807», οι τιμές του Πίνακα τροποποιούνται ως εξής:

ΠΡΟΣΒΑΣΗ ΣΕ ΑΡΙΘΜΟΥΣ 0807

Χρέωση Ανά Λεπτό
(Ευρωλεπτά)

Local	0.655
Single	1.166
Double	2.590

Δεδομένου ότι στην περίπτωση πρόσβασης από το δίκτυο του ΟΤΕ σε αριθμούς 0807 για κλήσεις μέσω καρτών προπληρωμένου χρόνου πρόκειται κατ'ουσία για περίπτωση «συλλογής κλήσεων», η τροποποίηση αυτή επιβάλλεται σε συμμόρφωση με τα ανωτέρω αναφερόμενα στην παράγρ. 106 της παρούσης.

110. Η Παράγρ. 1 Γ, του Προσαρτήματος ΙΙ, Πρόσβαση σε αριθμούς 0807 από κοινόχρηστα τηλέφωνα ΟΤΕ, διαγράφεται.

Η παροχή κοινοχρήστων τηλεφώνων αποτελεί στοιχείο της καθολικής υπηρεσίας, για την παροχή της οποίας υπόχρεος είναι ο ΟΤΕ (Απόφαση ΕΕΤΤ ΑΠ.: 240/13/28-12-2001), υποχρεούται δε να παρέχει την εν λόγω υπηρεσία σε προστιπτή τιμή (Απόφαση ΕΕΤΤ ΑΠ.: 255/83/14.6.2002) (βλ. ανωτέρω παράγραφο 22 του αιτιολογικού της Απόφασης). Ο ΟΤΕ δεν δικαιούται να επιμερίζει τέτοιο κόστος στα πλαίσια της παρεχόμενης διασύνδεσης. Ως εκ τούτου η απάντηση του ΟΤΕ σε σχετικό ερώτημα της ΕΕΤΤ σύμφωνα με την οποία τα κοινόχρηστα τηλέφωνα του ΟΤΕ έχουν σημαντικό κόστος για την εταιρεία, μέρος του κόστους αυτού θα πρέπει να επιμεριστεί και στις κλήσεις προς υπηρεσίες τρίτων τηλεπ. Παρόχων που εκκινούν από κοινόχρηστα τηλέφωνα του ΟΤΕ, καθώς και ότι η προτεινόμενη από αυτόν χρέωση υπολείπεται σημαντικά του κόστους και έχει ως στόχο να επισημάνει την ανάγκη επιπρόσθετης χρέωσης των κλήσεων που εκκινούν από κοινόχρηστα τηλέφωνα του ΟΤΕ, δεν μπορεί να γίνει δεκτή.

111. Στο Προσάρτημα ΙΙ στο άρθρο Δ (ήδη Ε) το σημείο Α τροποποιείται ως εξής:

«Α. Τερματισμός κίνησης από το Δίκτυο του Τ.Π., σε δίκτυα άλλων χωρών, μέσω του δικτύου του ΟΤΕ (εξερχόμενη διεθνής κίνηση)

Τα τέλη διασύνδεσης που αφορούν εξερχόμενη διεθνή κίνηση καθορίζονται μετά από συμφωνία μεταξύ ΟΤΕ και Τ.Π., λαμβάνοντας υπόψη τα ισχύοντα accounting rates.

Τα τέλη διασύνδεσης που αφορούν εξερχόμενη διεθνή κίνηση καθορίζονται μετά από συμφωνία μεταξύ ΟΤΕ και Τ.Π., λαμβάνοντας υπόψη τα ισχύοντα accounting rates».

Η ανωτέρω προσθήκη κρίνεται αναγκαία προκειμένου να αποσαφηνιστεί η διαδικασία παροχής της υπηρεσίας Διεθνούς κίνησης.

112. Στο Προσάρτημα ΙΙ στο άρθρο Δ (ήδη Ε) το σημείο Β τροποποιείται ως εξής:

«Β. Τερματισμός Κίνησης από τα δίκτυα άλλων χωρών, στο δίκτυο του Τ.Π., μέσω του δικτύου του ΟΤΕ (εισερχόμενη διεθνής κίνηση).

Τα τέλη διασύνδεσης που αφορούν εισερχόμενη διεθνή κίνηση καθορίζονται μετά από συμφωνία μεταξύ ΟΤΕ και Τ.Π., με την επιφύλαξη της εφαρμογής των κανόνων του ανταγωνισμού».

Η ανωτέρω προσθήκη κρίνεται αναγκαία προκειμένου να αποσαφηνιστεί η διαδικασία παροχής της υπηρεσίας Διεθνούς κίνησης.

113. Στο Προσάρτημα ΙΙ 1. Δ (ήδη Ε) «Διεθνής Κίνηση», στο τελευταίο εδάφιο προστίθεται η φράση «Ο ΟΤΕ υποχρεούται να γνωστοποιεί εγγράφως στον Τ.Π. τα εν λόγω accounting rates, άμεσα και πάντως εντός πέντε (5) εργασιμίων ημερών από την υποβολή σχετικού αιτήματος από τον Δικαιούχο Τ.Π. Η υποχρέωση έγγραφης γνωστοποίησης εφαρμόζεται και στην περίπτωση μεταβολής των ανωτέρω accounting rates, προκειμένου να καθοριστούν μεταξύ των μερών τα νέα τέλη διεθνούς κίνησης. Στην περίπτωση αυτή η προθεσμία των πέντε (5) ημερών εκκινεί

από την ημερομηνία που επήλθε η μεταβολή. Ο ΟΤΕ κοινοποιεί στην ΕΕΤΤ τα ισχύοντα accounting rates, καθώς και κάθε τροποποίησή τους».

Η ανωτέρω προσθήκη κρίνεται αναγκαία προκειμένου να αποσαφηνιστεί η διαδικασία παροχής της υπηρεσίας Διεθνούς κίνησης.

114. Στο Προσάρτημα II παράγρ. 2 Β. (Κλήσεις προς Σύντομους Κωδικούς ΟΤΕ)/Σύντομοι Κωδικοί ΟΤΕ προστιθέμενης αξίας), τροποποιείται ως εξής:

«Β. Κλήσεις προς σύντομους κωδικούς ΟΤΕ

Σύντομοι κωδικοί ΟΤΕ προστιθέμενης αξίας

Αριθμός Κλήσης	Παρεχόμενη Υπηρεσία
102	Εφημ. Φαρμακεία Προαστίων
106	Εφημερεύοντα Νοσοκομεία
107	Δημερεύοντα Εφημερεύοντα Φαρμακεία Αθηνών - Πειραιώς
111	ΟΠΑΠ
115	Χρηματιστήριο-Ομόλογα
119	Πληροφορίες Χρηματιστηρίου-Μετοχών-Συναλλαγματος
121	Αναγγελία Βλάβης Τηλεφ. Σύνδεσης ΟΤΕ
122	Αναγγελία Βλάβης Σύνδεσης Telex ΟΤΕ
1500	Μεγάλοι πελάτες ΟΤΕ
124	Βλάβες καρτοτηλεφώνων ΟΤΕ
129	Βλάβες Ιδιωτικών Συνδρ. Κέντρων ΟΤΕ
134	Κέντρο Τηλεφωνικής Εξυπηρέτησης ΟΤΕ
140	Ατμοσφαιρική Ρύπανση
141	Ώρα
142	Τηλέφωνα Λεωφορείων
143	Δρομολόγια Πλοίων
144	Δρομολόγια Ολυμπιακής Αεροπορίας
145	Δρομολόγια Σιδηροδρόμων Εσωτερικού
147	Δρομολόγια Σιδηροδρόμων Εξωτερικού
148	Μετεωρολογικό Δελτίο Αττικής
149	Μετεωρολογικό Δελτίο Χώρας Πλην Αττικής
169	Οδηγίες Διεθνούς Επικοινωνίας
180	ΚΤΕΟ Αττικής
181	Θέατρα - Κινηματογράφοι
1112	Προπό - Σούπερ 13
1113	Λόττο - Τζόκερ - Πρότο
1145	Εθνικό - Λαϊκό Λαχείο
1148	Ιππόδρομος
1602	Εφημερεύοντα Ιατρεία Αττικής
151	Αγγελία Υπεραστικών Συνδιαλέξεων Εσωτερικού
155	Τηλεγραφήματα Εσωτερικού
158	Αγγελία Πληροφοριών Ραδιοσυνδιαλέξεων
161	Αναγγελία Συνδιαλέξεων Εξωτερικού
165	Τηλεγραφήματα Εξωτερικού
182	Αφύπνιση Υπόμνηση
187	Πληροφορίες Επικοινωνιών Τέλεξ
1502	Εξυπηρέτηση του Πολίτη
1899	Υπηρεσίες Προσωπικού Τηλεφωνητή
1965	Βλάβες Hellascom

Για λόγους ισότιμης μεταχείρισης και δεδομένου ότι ο ΟΤΕ παρέχει σε Τηλεπικοινωνιακούς Οργανισμούς περισσότερες υπηρεσίες σύντομων κωδικών από αυτές που

περιέχονται στο υποβληθέν από τον ΟΤΕ ΥΠΔ, στον πίνακα με τις υπηρεσίες σύντομων κωδικών έχει συμπεριληφθεί το σύνολο των παρεχόμενων από τον ΟΤΕ υπηρεσιών σύντομων κωδικών.

115. Τα τέλη πρόσβασης σε 3-ψήφιας/4-ψήφιας υπηρεσίες τροποποιούνται ως εξής:

Το Τέλος Αποκατάστασης ορίζεται σε 5,28 Ευρωλεπτά και η Χρέωση ανά Λεπτό σε 2,64 ευρωλεπτά.

Οι τιμές τις οποίες προτείνει ο ΟΤΕ ως τέλη πρόσβασης και χρήσης στις ειδικές 3 - ψήφιας, ή 4 - ψήφιας υπηρεσίες του είναι για την συντριπτική πλειοψηφία των εν λόγω υπηρεσιών, σημαντικά υψηλότερες των τιμών λιανικής που χρεώνει για την παροχή των εν λόγω υπηρεσιών σε συνδρομητές του. Δεδομένου ότι ο ΟΤΕ, παρά τα σχετικά αιτήματα της ΕΕΤΤ, δεν αιτιολόγησε τις ανωτέρω τιμές, και έως ότου προβεί σε επαρκή τεκμηρίωση των ανωτέρω τιμών, διατηρούνται οι τιμές που είχαν ορισθεί στο ΥΠΔ 2001. Οι προτεινόμενες αυξημένες τιμές δεν δικαιολογούνται σε καμία περίπτωση δεδομένης της μείωσης που έχει επέλθει στα τιμολόγια λιανικής τηλεφωνίας.

116. Η παράγρ. 2.Δ. του Προσαρτήματος II «Ειδικές Υπηρεσίες Διασύνδεσης», Υπηρεσία Πρόσβασης σε αριθμούς Freephone, Onephone ΟΤΕ, τροποποιείται ως εξής:

«Freephone

Για κάθε επιτυχημένη κλήση θα αποδίδεται από τον ΟΤΕ στον Τ.Π. το ποσό που αντιστοιχεί με τη χρέωση single ή double call origination (ανάλογα με την περιοχή εκκίνησης της κλήσης) των τελών συλλογής της παραγρ. 1.Α. του Προσαρτήματος II

• Onephone

Για κάθε επιτυχή κλήση από το δίκτυο του Τ.Π. προς αριθμούς Onephone ΟΤΕ ο Τ.Π. θα αποδίδει στον ΟΤΕ τα τέλη αστικής χρονοχρέωσης και ο ΟΤΕ θα αποδίδει στον Τ.Π. το τέλος συλλογής single ή double call origination (ανάλογα με την περιοχή εκκίνησης της κλήσης) της παραγρ. 1.Α του Προσαρτήματος II».

Η εν λόγω τροποποίηση επιβάλλεται σε συμφωνία με την τροποποίηση των παραγρ. 3.2.10 και 3.2.11 του ΥΠΔ (βλέπε. ανωτ. παραγρ. 31-32).

117. Η παράγρ. 5 του Προσαρτήματος II «Τέλη Μισθωμένων Γραμμών Διασύνδεσης» αντικαθίσταται ως εξής:

«Για τα τέλη μισθωμένων γραμμών που χρησιμοποιούνται ως ζεύξεις διασύνδεσης εφαρμόζονται τα τέλη μισθωμένων γραμμών χονδρικής. Σε κάθε περίπτωση τα τέλη μισθωμένων γραμμών χονδρικής δεν δύνανται να είναι υψηλότερα των αντίστοιχων τελών λιανικής μειωμένων κατά 15 %».

Έως ότου υποβληθούν από τον ΟΤΕ και εγκριθούν από την ΕΕΤΤ τα τέλη χονδρικής των μισθωμένων γραμμών, σύμφωνα με τα αναφερόμενα ανωτέρω (παράγρ. 23 και 24 του αιτιολογικού της Απόφασης) και προκειμένου να λειτουργήσει ο ανταγωνισμός στην αγορά, τα τέλη μισθωμένων γραμμών που χρησιμοποιούνται ως ζεύξεις διασύνδεσης θα είναι τα αντίστοιχα τέλη λιανικής των μισθωμένων γραμμών μειωμένα κατά 15%. Η εν λόγω τροποποίηση συνάδει με τα αναφερόμενα στη Σύσταση της Ευρωπαϊκής Επιτροπής (Ε (1999) 3863), (σχετ.ζ) σύμφωνα με την οποία η διαφορά μεταξύ λιανικών και χοντρικών τιμολογίων πρέπει να κυμαίνεται μεταξύ 15% και 25%.

118. Στο Προσάρτημα ΙΙΙ του ΥΠΔ προστίθεται άρθρο Β
«Χρονοδιάγραμμα υλοποίησης αιτημάτων αρχικής διασύνδεσης» ως εξής :

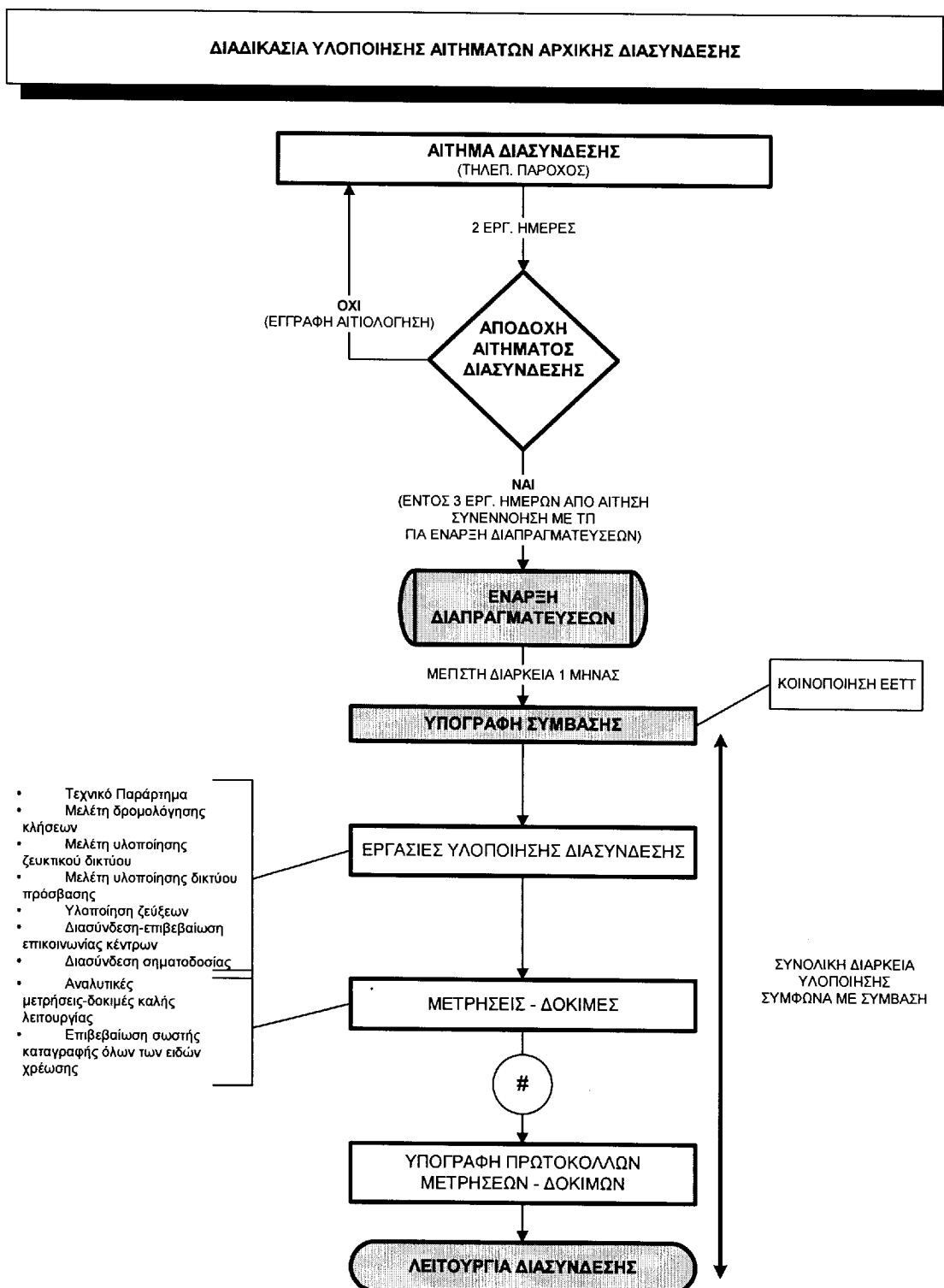

Η αποδοχή ή όχι του αιτήματος εξαρτάται από το αν η υποβληθείσα αίτηση πληροί τους όρους ΥΠΔ, για την οποία αρκεί ένας απλός έλεγχος που δεν δικαιολογεί το χρονικό διάστημα των δέκα (10) ημερών. Ως εκ τούτου ο χρόνος επεξεργασίας του αιτήματος μειώνεται από δέκα (10) σε πέντε (5) μέρες. Εξάλλου κρίνεται ότι ο ΟΤΕ διαθέτει ήδη επαρκή εμπειρία από τις μέχρι τώρα συμβάσεις διασύνδεσης.

Εξάλλου, δεδομένου ότι το χρονικό διάστημα των τριών (3) μηνών κρίνεται υπερβολικό και δύναται να επιφέρει σημαντική και αδικαιολόγητη καθυστέρηση στην διαδικασία υλοποίησης της διασύνδεσης, μειώνεται σε ένα (1) μήνα.

119. Στο Προσάρτημα III διαγράφεται η λέξη «είδος» από το έντυπο της Υπεύθυνης Δήλωσης.

Αποδεκτή τροποποίηση ΟΤΕ.

120. Στο Προσάρτημα IV του ΥΠΔ «Διαδικασίες Συνεργασίας και Συντήρησης» στην παράγρ. με τίτλο: «Διαπίστωση - αποκατάσταση σφαλμάτων» στο πρώτο εδάφιο, περίπτωση 2, υποπερίπτωσης 2 και 3, διαγράφεται η φράση «...εφόσον του ζητηθεί...».

Η εκατέρωθεν πληροφόρηση, χωρίς να είναι απαραίτητη η προηγούμενη υποβολή αιτήματος από το άλλο μέρος, στις περιπτώσεις όπου σφάλματα στο δίκτυο του ενός επηρεάζουν την λειτουργία του δικτύου του άλλου μέρους είναι αναγκαία και βοηθά στην αποτελεσματικότερη αντιμετώπιση των σφαλμάτων και την αποφυγή δυσλειτουργιών.

121. Στο Προσάρτημα IV του ΥΠΔ, «Επιδιωκόμενοι Χρόνοι Αποκατάστασης Σφαλμάτων», μετά το τέλος του πρώτου εδαφίου, προστίθεται παράγραφος ως εξής:

«Το διάστημα αυτό δεν θα υπερβαίνει τις 24 ώρες, εφό-

σον δεν πρόκειται για μεγάλη ή εκτεταμένη βλάβη. Ενδεικτικές περιπτώσεις μεγάλων ή εκτεταμένων βλαβών είναι:

- απώλεια Δακτυλίων μετάδοσης,
- απώλεια κέντρων μεταγωγής.

Ο μέγιστος χρόνος αποκατάστασης των μεγάλων ή εκτεταμένων βλαβών είναι σαρανταοκτώ (48) ώρες από τον χρόνο εντοπισμού τους, εφόσον δεν συντρέχουν λόγοι ανωτέρας βίας. Σε κάθε περίπτωση τα χρονοδιαγράμματα που εφαρμόζει ο ΟΤΕ για την αντιμετώπιση και την αποκατάσταση των εν λόγω βλαβών δεν θα υπερβαίνουν τα χρονοδιαγράμματα αντιμετώπισης και αποκατάστασης αντίστοιχων βλαβών που εφαρμόζει ο ΟΤΕ για τις δικές του υπηρεσίες ή τις θυγατρικές του εταιρείες».

Η τροποποίηση προτείνεται από τον ΟΤΕ με την από 7.3.2002 επιστολή του (804/45180/7.3.2002), σημείο 30. Η απαλλαγή του ΟΤΕ από οποιαδήποτε υποχρέωση αναλαμβάνει προς τους τηλεπικοινωνιακούς παρόχους δικαιολογείται μόνον σε περίπτωση ανωτέρας βίας, όπως αυτή ρυθμίζεται στην παράγραφο 25 του ΥΠΔ. Εξάλλου, σχετικά με το πρώτο εδάφιο δικαιολογείται βάσει των υποχρεώσεων του ΟΤΕ να τηρεί τις αρχές της διαφάνειας, της αποφυγής διακρίσεων και της ισότητας στην πρόσβαση, δεδομένου ότι τον συγκεκριμένο όρο τον έχει συμπεριλάβει ήδη ο ΟΤΕ σε σύμβαση διασύνδεσης με Τ.Π.

122. Στο Προσάρτημα IV του ΥΠΔ «Διαδικασίες Συνεργασίας και Συντήρησης» στην παράγραφο με τίτλο: «Κλιμακωπή άρση σφαλμάτων» στο τέλος της τελευταίας παραγράφου προστίθεται εδάφιο ως εξής:

«Οι μέγιστες χρονικές προθεσμίες κλιμακωτής ενημέρωσης είναι οι εξής:

Κατάσταση σφάλματος	Μέγιστος χρόνος κλιμακωτής ενημέρωσης των αρμοδίων των συμβαλλομένων μερών		
	Πρώτο επίπεδο	Δεύτερο επίπεδο	Τρίτο επίπεδο
Σφάλμα προτεραιότητας 1	Αμεσα	4 ώρες	8 ώρες
Σφάλμα προτεραιότητας 2	Αμεσα	8 ώρες	1 εργάσιμη ημέρα
Σφάλμα προτεραιότητας 3	Αμεσα	1 εργάσιμη ημέρα	2 εργάσιμες ημέρες

Η τροποποίηση επιβάλλεται βάσει των υποχρεώσεων του ΟΤΕ να τηρεί τις αρχές της διαφάνειας, της αποφυγής διακρίσεων και της ισότητας στην πρόσβαση, δεδομένου ότι παρέχει ήδη τα οριζόμενα στον πίνακα σε Τ.Π. επί τη βάση σχετικών συμβάσεων διασύνδεσης τις οποίες έχει συνάψει. Επιπλέον ο καθορισμός του χρόνου μεταξύ των βημάτων βοηθά στην αποφυγή παρερμηνειών και αποκλίσεων, επί της διαδικασίας επιδιόρθωσης σφαλμάτων.

123. Στο Προσάρτημα IV, στο κεφάλαιο με τίτλο «Προγραμματισμένες Εργασίες», υπότιτλος «Γενικά», διαγράφονται από την δεύτερη παράγρ. οι περιπτώσεις δύο και έξι, «Επείγουσες εργασίες ως συνέπεια σφάλματος ή βλά-

βης» και «Άλλες εργασίες... διασύνδεσης», αντίστοιχα.

Στις προγραμματισμένες εργασίες δεν δύναται να περιλαμβάνονται επείγουσες εργασίες ως συνέπεια σφάλματος οι οποίες περιλαμβάνονται στις εργασίες διαπίστωσης και αποκατάστασης σφαλμάτων του προηγούμενου τμήματος. Η δεύτερη φράση διαγράφεται λόγω κινδύνου παρερμηνείας.

124. Στο Προσάρτημα IV, στο κεφάλαιο με τίτλο: «Προγραμματισμένες Εργασίες» στην υποπαράγρ. με τίτλο «Διαδικασίες Κλιμακωτής Ενημέρωσης», το τελευταίο εδάφιο αντικαθίσταται ως ακολούθως:

«Οι μέγιστες χρονικές προθεσμίες κλιμακωτής ενημέρωσης είναι οι εξής:

Πρώτο επίπεδο	Δεύτερο επίπεδο	Τρίτο επίπεδο
Αμεσα	3 εργάσιμες ημέρες μετά την αρχική ενημέρωση	4 εργάσιμες ημέρες μετά την αρχική ενημέρωση

Η τροποποίηση επιβάλλεται βάσει των υποχρεώσεων του ΟΤΕ να τηρεί τις αρχές της διαφάνειας, της αποφυγής διακρίσεων και της ισότητας στην πρόσβαση, δεδομένου ότι παρέχει ήδη τα οριζόμενα στον πίνακα επίπεδα υπηρεσιών σε Τ.Π. επί τη βάσει σχετικών συμβάσεων διασύνδεσης τις οποίες έχει συνάψει.

125. Στο Προσάρτημα IV στην παράγρ. με τίτλο Διαδικασίες ενεργοποίησης ελέγχων κίνησης (- σελ.63), μετά το εδάφιο σύμφωνα με το οποίο «Εκτός των ανωτέρω είναι δυνατόν ένα μέρος να ζητήσει με fax από το άλλο μέρος να ενεργοποιήσει διαδικασίες ελέγχου κίνησης στο δικό του δίκτυο», συμπληρώνεται διάταξη ως εξής: «Δηλαδή όταν ένα μέρος αντιμετωπίζει έκτακτα προβλήματα στο δίκτυό του μπορεί να ζητήσει από το άλλο μέρος να λάβει μέτρα ελέγχου κίνησης (περιορισμός) προς αυτό (εάν είναι δυνατό) προκειμένου να το προστατέψει και να αποφευχθεί περαιτέρω επιβάρυνση ή πλήρης απώλειά του. Το ίδιο μπορεί να συμβεί και σε άλλες περιπτώσεις (π.χ. αναμενόμενα γεγονότα) όπως αναφέρονται σε επόμενη παράγρ. του Προσαρτήματος IV. Συστάσεις E. 412, E.411, και Q.542 της ITU - T».

Αποδεκτή προσθήκη ΟΤΕ.

126. Στο Προσάρτημα IV, στο κεφάλαιο με τίτλο: «Διαχείριση Απόδοσης» διαγράφονται τα σημεία «Σύμφωνα με την παράγρ. 4», «Σύμφωνα... με την παράγρ. 3», «... (παράγρ. 2)», «... (βλ. και παράγρ. 4)».

Αποφυγή παρερμηνειών καθώς δεν υπάρχουν οι αντίστοιχες αναφορές.

127. Στο Προσάρτημα IV στην παράγρ. με τίτλο Διαδικασίες ενεργοποίησης ελέγχων κίνησης, η τελευταία παράγρ. με τίτλο «διαδικασίες εκτάκτου ανάγκης» τροποποιείται ως ακολούθως:

«Σε περίπτωση εκτάκτου ανάγκης όπως περιπτώσεις φυσικών καταστροφών, το ΚΔΔ του κάθε συμβαλλόμενου οφείλει να επικοινωνήσει άμεσα με το ΚΔΔ του αντισυμβαλλόμενου, με σκοπό την συνεργασία για την αποφυγή σύγχυσης και ανώφελων ή εσφαλμένων ενεργειών καθώς και τον συντονισμό των διαδικασιών αποκατάστασης της ομαλής λειτουργίας των δικτύων και των ζεύξεων διασύνδεσης».

Αποδεκτή τροποποίηση που προτείνεται από τον ΟΤΕ με την από 7.3.2002 επιστολή του (804/45180/7.3.2002).

128. Στο Προσάρτημα IV στην παράγρ. με τίτλο Διαδικασίες ενεργοποίησης ελέγχων κίνησης, πριν από την τελευταία παράγρ. με τίτλο «διαδικασίες εκτάκτου ανάγκης», προστίθεται εδάφιο ως εξής: «Σε κάθε περίπτωση η εφαρμογή από τον ΟΤΕ μέτρων ελέγχου κίνησης θα πρέπει να συνάδει με την αρχή της ισότιμης και μη διακριτικής μεταχείρισης».

Η παρούσα τροποποίηση αποτελεί εξειδίκευση της αρχής της αμεροληψίας με την οποία βαρύνεται ο ΟΤΕ σύμφωνα με το άρθρο 6 της Οδηγίας 97/33/ΕΚ.

129. Προστίθεται Προσάρτημα V, με τίτλο «ΔΟΚΙΜΕΣ ΔΙΑΣΥΝΔΕΣΗΣ», ως εξής:

«ΠΡΟΣΑΡΤΗΜΑ V

ΔΟΚΙΜΕΣ ΔΙΑΣΥΝΔΕΣΗΣ

A. ΔΟΚΙΜΕΣ ΨΗΦΙΑΚΟΥ ΦΟΡΕΑ 2 Mbps

Για το ψηφιακό φορέα 2 Mbps πραγματοποιούνται οι παρακάτω μετρήσεις οι οποίες είναι δυναμικές και γίνονται Out of Service.

α. Μετρήσεις ποιότητας κατά G.821 ITU-T

1. Severely Errored Seconds - SES ≤ 0,2%

2. Errored Seconds - ES < 8%

3. Error Free Seconds - EFS > 92%

4. Degraded Minutes - DM ≤ 10%

5. Unavailable Seconds - US ≤ 0,2%

Για τις παραπάνω μετρήσεις η περίοδος μέτρησης είναι τουλάχιστον 24 ώρες

β. Μέτρηση BER TEST (OPIO: BER ≤ 1.10⁻⁸)

1. Πρώτη δοκιμή: PRBS (type 2¹⁵ - 1) χωρίς λάθη

2. Δεύτερη δοκιμή: PRBS με εισαγωγή λαθών (Single error & error Ratios)

γ. Μέτρηση Clock Frequency Offset

Όριο ITU-T: 2048 Mbps ± 50 ppm (BEC=0 errors)

δ. Μετρήσεις Jitter (G.704/G.823)

2. Jitter Frequency από 40-2400 Hz: Jitter Amplitude = 1.5 Ulp-p*

3. Jitter Frequency από 18-2400 KHz: Jitter Amplitude = 0.2 Ulp-p*

*: Ελάχιστα αποδεκτά όρια Jitter, μέχρι των οποίων το BEC πρέπει να είναι μηδέν

B. ΔΟΚΙΜΕΣ ΣΥΓΧΡΟΝΙΣΜΟΥ

Για τον έλεγχο του συγχρονισμού των δικτύων πραγματοποιούνται οι παρακάτω μετρήσεις 24ωρης διάρκειας.

α. Για το εκπεμπόμενο σήμα συγχρονισμού από τον ΟΤΕ προς το δίκτυο του παρόχου

1. Maximum Time Interval Error (MTIE) - σύμφωνα με την μάσκα της G.813

2. Time deviation (TDEV) - σύμφωνα με την μάσκα της G.813

β. Για τον λαμβανόμενο ρυθμό εκπομπής από τον πάροχο

3. Maximum Time Interval Error (MTIE) - σύμφωνα με την μάσκα της G.813

4. Time deviation (TDEV) - σύμφωνα με την μάσκα της G.813

Γ. ΔΟΚΙΜΕΣ ΔΙΕΚΠΕΡΑΙΩΣΗΣ ΚΛΗΣΕΩΝ

α. Σηματοδοσία CCSNo 7

Όλες οι ακόλουθες δοκιμές θα πραγματοποιούνται με δοκιμαστικές κλήσεις από τον ΟΤΕ προς τον Τ.Π. και αντίστροφα ανάλογα με τις υπηρεσίες που παρέχονται από τα δύο δίκτυα.

Οι δοκιμές θα πραγματοποιούνται και για τις δύο τεχνολογίες Ψηφιακών Κέντρων του ΟΤΕ (AXE 10, EWSD) εφόσον υπάρχουν αντίστοιχες διασυνδέσεις καθώς και για ανάλογες τεχνολογίες του Τ.Π.

1. Ανταλλαγή μηνυμάτων blocking και unblocking.

2. Κλήσεις από ΟΤΕ προς Τ.Π. σε κάθε ένα από τα E1's

3. Ανταλλαγή μηνυμάτων blocking και unblocking κατά τη διάρκεια κλήσης που ξεκίνησε από τον ΟΤΕ προς τον Τ.Π.

4. Κλήση από τον ΟΤΕ προς Τ.Π. και άμεση απόλυση της κλήσης από τον Τ.Π.

5. Κλήση από τον ΟΤΕ προς τον Τ.Π., hung-up από τον Τ.Π. και off-hook ξανά από τον Τ.Π.

6. Κλήση από τον ΟΤΕ προς συνδρομητή του Τ.Π. που είναι κατειλημμένος

7. Κλήση από τον ΟΤΕ προς συνδρομητή του Τ.Π. που δεν απαντά.

8. Κλήση από τον ΟΤΕ προς συνδρομητή του Τ.Π. όπου απαντά τηλεφωνητής.

9. Κλήση από τον ΟΤΕ προς νούμερο συνδρομητή του Τ.Π. που δεν υπάρχει.

10. Κλήση από τον ΟΤΕ προς συνδρομητή του Τ.Π. που έχει ενεργοποιήσει εκτροπή κλήσεων (για τις περιπτώσεις άμεσης, έμμεσης και on busy εκτροπής).

11. Κλήση από τον ΟΤΕ προς συνδρομητή του Τ.Π. που έχει ενεργοποιήσει εκτροπή κλήσεων σε σταθερό αριθμό (για τις περιπτώσεις άμεσης, έμμεσης και on busy εκτροπής).

12. Κλήση από ΟΤΕ προς συνδρομητή του Τ.Π. που χρησιμοποιεί την γραμμή του για fax.

13. Κλήση από ΟΤΕ προς συνδρομητή του Τ.Π. που χρησιμοποιεί την γραμμή του για μεταφορά δεδομένων (modem).

14. Έλεγχος CLIP και CLIR.

15. Κλήση από τον ΟΤΕ προς συνδρομητή του Τ.Π. που έχει ενεργοποιήσει αναμονή κλήσης.

16. Κλήση από τον ΟΤΕ προς συνδρομητή του Τ.Π. και έλεγχος λειτουργίας εντοπισμού κακόβουλης κλήσης.

17. Πραγματοποίηση των παραπάνω κλήσεων για συνδρομητές POTS, για συνδρομητές ISDN καθώς και για όλους τους συνδυασμούς για τις περιπτώσεις εκτροπών κλήσεων.

β. Δρομολόγηση κλήσεων

Η ορθή διαμόρφωση των δεδομένων δρομολόγησης των Ψηφιακών Κέντρων Μεταγωγής ελέγχεται με την πραγματοποίηση δοκιμαστικών κλήσεων ως ακολούθως:

1. Κλήσεις από τον Τ.Π. τερματίζουσες στο δίκτυο του ΟΤΕ για τις περιπτώσεις local, single tandem, double tandem, μέσω όλων των περιοχών και αντίστοιχων κόμβων διασύνδεσης.

2. Κλήσεις από τον Τ.Π. που παραδίδονται στον ΟΤΕ και διαβιβάζονται (transit) σε δίκτυα τρίτων.

3. Κλήσεις από κάθε μέρος προς το άλλο προκειμένου να διαπιστωθεί εάν στις παραδιδόμενες κλήσεις έχει πραγματοποιηθεί έλεγχος της εγκυρότητας του καλούμενου αριθμού από το καλών μέρος σύμφωνα με το Ε.Σ.Α.

4. Κλήσεις από τον Τ.Π. προς όλες τις 3-ψήφιας και 4-ψήφιας υπηρεσίες του ΟΤΕ σύμφωνα με τη σχετική σύμβαση.

5. Κλήσεις από τον Τ.Π. προς τις υπηρεσίες IN σύμφωνα με τις σχετικές συμβάσεις.

6. Κλήσεις από τον Τ.Π. προς τις υπηρεσίες Audiotext (Premium Rate Services) σύμφωνα με τις σχετικές συμβάσεις.

Δ. ΔΟΚΙΜΕΣ ΧΡΕΩΣΗΣ

Προκειμένου να εξασφαλισθεί η σωστή χρέωση των παρεχόμενων υπηρεσιών σύμφωνα με τις σχετικές συμβάσεις θα πραγματοποιούνται οι παρακάτω δοκιμές:

1. Για όλες τις περιπτώσεις κλήσεων της παρ. (Γβ) θα ελέγχεται δυναμικά η αποστολή/λήψη των κριτηρίων χρέωσης και από τα δύο μέρη.

2. Έλεγχος της ορθής καταχώρησης της χρέωσης σε αρχεία (Πλήθος κλήσεων και συνολική διάρκεια σε min.) ανά υπηρεσία και για τις δύο περιόδους χρέωσης (αιχμής και μη αιχμής).

3. Αντιπαραβολή των αρχείων χρέωσης των δύο μερών προκειμένου να διαπιστωθεί η ταύτιση των καταχωρήσεων.

4. Παράδοση από κάθε μέρος της μορφοποιημένης πληροφορίας χρέωσης η οποία θα ανταλλάσσεται περιοδικά προκειμένου να διευθετούνται οι οικονομικοί διακανονισμοί μεταξύ των δύο μερών και έλεγχος της συμφωνίας των στοιχείων που προέκυψαν από τις δοκιμαστικές κλήσεις».

Το Παράρτημα V στο οποίο περιγράφονται ενδεικτικές μετρήσεις και δοκιμές, συμπληρώνεται επί τη βάση της αρχής της ισότιμης μεταχείρισης, δεδομένου ότι ο ΟΤΕ παρέχει ήδη τις μετρήσεις/δοκιμές του Παραρτήματος, σε Τ.Π. επί τη βάση σχετικών συμβάσεων διασύνδεσης τις οποίες έχει συνάψει.

II. Καλεί τον ΟΤΕ:

1. Να υποβάλλει στην ΕΕΤΤ κοστοστρεφή τέλη χονδρι-

κής διάθεσης για μισθωμένες γραμμές οι οποίες χρησιμοποιούνται ως ζεύξεις διασύνδεσης. Ειδικότερα, ως προς τα τέλη ανά ψηφιακή παροχή 2 Mbit/s (Προσάρτημα II, 3 «Τέλη Ανά Παροχή 2 Mbits») ο ΟΤΕ καλείται να τεκμηριώσει επαρκώς την κοστοστρέφεια των προτεινόμενων τιμών, εντός αποκλειστικής προθεσμίας είκοσι (20) εργασίμων ημερών, από την ημερομηνία δημοσίευσης της παρούσας Απόφασης.

Σε περίπτωση άπρακτης παρέλευσης της ανωτέρω προθεσμίας, ή σε περίπτωση που η τεκμηρίωση που θα υποβάλει ο ΟΤΕ κριθεί ανεπαρκής, τα τέλη ανά ψηφιακή παροχή 2 Mbit/s (εφάπαξ χρέωση και ετήσια χρέωση), μειώνονται κατ'αρχήν κατά 30% και ορίζονται η εφάπαξ και η ετήσια χρέωση στο ποσό των 3780/2870 Ευρώ, αντίστοιχα.

2. Να υποβάλλει στην ΕΕΤΤ εντός προθεσμίας είκοσι (20) εργάσιμων ημερών από την δημοσίευση της παρούσας Απόφασης, επαρκή στοιχεία από τα οποία τεκμηριώνεται η κοστοστρέφεια των επιβαλλόμενων, στην παράγρ. 4 του Προσαρτήματος II, τελών σηματοδοσίας.

3. Σχετικά με τον περιορισμό από τον ΟΤΕ, στο άρθρο 2.2.5 του ΥΠΔ της δυνατότητας πρόσβασης στην υπηρεσία συλλογής κλήσεων με χρήση Κωδικού Επιλογής Φορέα (ΚΕΦ), για ορισμένες κατηγορίες πελατών, ο ΟΤΕ υποχρεούται:

i. να πληροφορεί τους συνδρομητές του, κατά την προσφορά των σχετικών πακέτων, ότι η αποδοχή της προσφοράς συνεπάγεται αδυναμία χρήσης της υπηρεσίας συλλογής κλήσεων με χρήση Κωδικού Επιλογής Φορέα (ΚΕΦ). Η ενημέρωση πρέπει να γίνεται κατά πρόσφορο τρόπο ώστε ο συνδρομητής να αποκτά πραγματική γνώση του ανωτέρω περιορισμού. Απλή αναγραφή στους γενικούς όρους της σύμβασης δεν αποτελεί πρόσφορη ενημέρωση κατά τους όρους της παρούσας,

ii. να κοινοποιήσει στην ΕΕΤΤ, εντός δέκα (10) εργάσιμων ημερών από τη δημοσίευση της παρούσας, όλα τα σχετικά πακέτα εμπορικών προσφορών/εκπτώσεων τα οποία προσφέρει σε συνδρομητές του, οι οποίοι δεν δύνανται να κάνουν χρήση της υπηρεσίας συλλογής κλήσεων με χρήση ΚΕΦ.

4. Σχετικά με τον καθορισμό της λιανικής τιμής που χρεώνει ο ΟΤΕ σε συνδρομητές του για κλήσεις από το δίκτυο του ΟΤΕ προς το δίκτυο του Τ.Π. (παράγρ. 2.6.4 του ΥΠΔ), ο ΟΤΕ καλείται να:

i. Υποβάλλει στην ΕΕΤΤ το διαχειριστικό τέλος το οποίο εισπράττει για τον τερματισμό κλήσεων που προέρχονται από συνδρομητές του ΟΤΕ στο δίκτυο του Τ.Π., το οποίο πρέπει να είναι κοστοστρεφές, τα επιμέρους στοιχεία τα οποία λαμβάνει υπόψη κατά τον υπολογισμό του καθώς και κάθε άλλο στοιχείο με βάση το οποίο αποδεικνύεται η ως άνω κοστοστρέφεια του τέλους αυτού, εντός είκοσι (20) εργάσιμων ημερών από τη δημοσίευση της παρούσας Απόφασης,

ii. να προβεί στις απαραίτητες ενέργειες (προσαρμογές) του εγκεκριμένου από την ΕΕΤΤ κοστολογικού του συστήματος, ΜΜΕΚ/ΤΚ, ώστε να υποστηρίξει και τον υπολογισμό του εν λόγω Διαχειριστικού Τέλους.

5. Δεδομένου ότι:

α. η ρύθμιση της παραγρ. 2.3.7 του ΥΠΔ δύναται να χρησιμοποιηθεί από τον ΟΤΕ καταχρηστικά εις βάρος των Τ.Π.,

β. η αιτιολόγηση την οποία προέβλεπε ο ΟΤΕ σε σχετικό ερώτημα της ΕΕΤΤ είναι ανεπαρκής,

ο ΟΤΕ καλείται να τεκμηριώσει την αναγκαιότητα της ανωτέρω ρύθμισης επικαλούμενος, τεχνικά στοιχεία του δικτύου του και διεθνείς συστάσεις καθώς και να προβεί

σε αναλυτική περιγραφή (βάση μηνυμάτων σηματοδότησης) της διαδικασίας εγκατάστασης της κλήσης, εντός αποκλειστικής προθεσμίας δεκαπέντε (15) εργασίμων ημερών από την δημοσίευση της παρούσας.

6. Να δημοσιεύσει και να κοινοποιήσει στην ΕΕΤΤ τα Διεθνή του κέντρα, στα οποία κάνει αναφορά στην παράγρ. 2.4.2 του ΥΠΔ, εντός πέντε (5) εργασίμων ημερών από την δημοσίευση της παρούσας.

7. Σχετικά με τον τρόπο κλήσης προς Υπηρεσίες Σύντομων Κωδικών, ο ΟΤΕ υποχρεούται να αναπροσαρμόσει τους αριθμούς δρομολόγησης των κλήσεων σε σύντομους κωδικούς, σύμφωνα με τις σχετικές Αποφάσεις που θα εκδοθούν από την ΕΕΤΤ.

8. Ο ΟΤΕ, ενεργώντας κατά αντικειμενικό τρόπο, δύναται να θέτει τα ακρότατα όρια πέραν των οποίων ο Τ.Π. υποχρεούται να διασυνδεθεί και σε άλλη περιοχή διασύνδεσης με αποκλειστικό στόχο την προστασία της ακεραιότητας του δικτύου του και την αποφυγή απειλούμενης συμφόρησης. Στα πλαίσια αυτά, καλείται να τεκμηριώσει αναλυτικά επικαλούμενος τεχνικά στοιχεία του δικτύου του, ενώπιον της ΕΕΤΤ εντός είκοσι (20) εργασίμων ημερών από την δημοσίευση της παρούσας:

i. τους λόγους που δικαιολογούν τυχόν διαφορετική ρύθμιση στην περίπτωση διασύνδεσης με κινητά τηλεπικοινωνιακά δίκτυα,

ii. τα όρια της τηλεπικοινωνιακής κίνησης (για κινητά και σταθερά δίκτυα) καθώς επίσης και τη μορφή τηλεπικοινωνιακής κίνησης (εισερχόμενη - εξερχόμενη) βάσει της οποίας επιβάλλεται η υποχρέωση διασύνδεσης του άρθρου 4.1.4 του Προσαρτήματος Ι, του ΥΠΔ.

9. Παρά το γεγονός ότι ο ΟΤΕ δεν αιτιολόγησε επαρκώς τον περιορισμό της παραγράφου 4.1.5 του ΥΠΔ, η σχετική ρύθμιση διατηρείται σε ισχύ, δεδομένου ότι άπτεται της ακεραιότητας του δημόσιου τηλεπικοινωνιακού δικτύου του ΟΤΕ, με την επιφύλαξη της υποχρέωσης του ΟΤΕ να τεκμηριώσει επαρκώς, ενώπιον της ΕΕΤΤ την αναγκαιότητα του εν λόγω περιορισμού εντός αποκλειστικής προθεσμίας είκοσι (20) εργασίμων ημερών από την δημοσίευση της παρούσας.

10. Δεδομένου ότι η αιτιολόγηση η οποία υποβλήθηκε από τον ΟΤΕ στην ΕΕΤΤ με την από 25.6.2002 επιστολή του δεν κρίνεται επαρκής, ο ΟΤΕ καλείται να τεκμηριώσει επαρκώς το εύλογο των τελών πρόσβασης σε 3- ψήφιας, 4- ψήφιας υπηρεσίες (Προσάρτημα ΙΙ, στο σημείο 2Β (Κλήσεις προς σύντομους κωδικούς ΟΤΕ)), (ιδίως να αιτιολογηθεί η χρέωση τέλους αποκατάστασης το οποίο δεν επιβάλλεται από τον ΟΤΕ κατά την παροχή των εν λόγω υπηρεσιών στους συνδρομητές του λιανικώς) εντός προθεσμίας είκοσι (20) εργασίμων ημερών από τη δημοσίευση της παρούσας.

11. Όσον αφορά τις Ειδικές Υπηρεσίες Διασύνδεσης (Προσάρτημα ΙΙ, παράγρ. 2, Α του ΥΠΔ), καθώς και τις Υπηρεσίες Πληροφοριών Καταλόγου «131» (Προσάρτημα ΙΙ, στο σημείο 2Γ), με την επιφύλαξη των διατάξεων περί προσιτής τιμής, δεδομένου ότι ο ΟΤΕ δικαιούται σε είσπραξη από τον Τ.Π., αποκλειστικά και μόνο «τέλους διασύνδεσης»-το οποίο αντιστοιχεί στο κόστος το οποίο του προκαλείται κατά την παροχή στον Τ.Π. διασύνδεσης

(πρόσβασης) και όχι «συμπληρωματικού τέλους»-το οποίο συνιστά κόστος παροχής καθολικής υπηρεσίας και βαρύνει, κατά την παρούσα φάση, αποκλειστικά τον ΟΤΕ, σύμφωνα με τα αναφερόμενα ανωτέρω (παράγρ. 22 του αιτιολογικού της παρούσας), ο ΟΤΕ καλείται να υπολογίσει και να υποβάλλει στην ΕΕΤΤ το εν λόγω τέλος διασύνδεσης, καθώς και τα στοιχεία από τα οποία αποδεικνύεται η κοστοστρέφεια αυτού, εντός είκοσι (20) εργασίμων ημερών από τη δημοσίευση της παρούσας.

12. Να ποσοτικοποιήσει, εντός εύλογου χρονικού διαστήματος, τους κινδύνους συμφόρησης των περιπτώσεων ii, iii της παραγρ. 3.2.8 του ΥΠΔ όπως αυτό τροποποιείται με την παρούσα Απόφαση.

13. Να υποβάλει στην ΕΕΤΤ έντυπο παραγγελιών για τα συστήματα 2 Mbr/s στα οποία κάνει αναφορά στα πλαίσια της παραγρ. 8.8 του ΥΠΔ.

14. Να δημοσιεύσει και να κοινοποιήσει στην ΕΕΤΤ τις ώρες χαμηλής τηλεπικοινωνιακής κίνησης στις οποίες αναφέρεται στο Προσάρτημα ΙV, Προγραμματισμένες Εργασίες, παράγρ. 3.

15. Να προσκομίσει στην ΕΕΤΤ στοιχεία από τα οποία να αποδεικνύονται οι παραδοχές και οι τιμές της παραγράφου 4.4.2.1 καθώς επίσης και το ύψος των συντελεστών που δίνονται στην παράγρ. 4.4.2.2 του Προσαρτήματος Ι του ΥΠΔ.

16. Να κοινοποιήσει στην ΕΕΤΤ τον αριθμό και την τοποθεσία των STP (σημεία μεταφοράς σηματοδότησης).

17. Να προβεί σε όλες τις αναγκαίες ενέργειες προς συμμόρφωσή του με τα οριζόμενα στην παρούσα Απόφαση.

ΙΙΙ. Καθορίζει τις ακόλουθες Τελικές Διατάξεις:

Άρθρο 1

1. Για τις τιμές για τις οποίες ο ΟΤΕ έχει υποχρέωση κοστοστρέφειας, αλλά δεν έχει προβεί μέχρι τη θέση σε ισχύ της παρούσας Απόφασης σε απόδειξή της, ο ΟΤΕ φέρει το βάρος απόδειξης της κοστοστρέφειας των επιβαλλόμενων τελών σε οποιαδήποτε περίπτωση αυτή τυχόν αμφισβητηθεί.

2. Στην περίπτωση αυτή, εάν αποδειχθεί ότι οι κοστοστρεφείς τιμές είναι χαμηλότερες, ο ΟΤΕ έχει ευθύνη να αποζημιώσει οποιονδήποτε τρίτο, για οποιαδήποτε ζημία έχει αυτός (ο τρίτος) υποστεί από τον μη επαρκή προσδιορισμό από τον ΟΤΕ κοστοστρεφών τιμών, σύμφωνα με τα προβλεπόμενα στην κείμενη νομοθεσία.

3. Για τον υπολογισμό της ζημίας λαμβάνονται υπόψη οι κείμενες διατάξεις του Αστικού Κώδικα.

Άρθρο 2

Τα αναφερόμενα ανωτέρω στην παρούσα Απόφαση και το Υπόδειγμα Προσφοράς Διασύνδεσης 2002 του ΟΤΕ δεν περιορίζουν με κανένα τρόπο τα δικαιώματα του αντισυμβαλλομένου του ΟΤΕ, όπως αυτά απορρέουν από το Ν.703/1977, ιδίως, αλλά όχι αποκλειστικά, σε σχέση με την υπέρμετρη χρέωση από μέρους του ΟΤΕ υπηρεσιών, εφόσον συντρέχουν οι όροι του νόμου αυτού, δοθέντων και των υποχρεώσεων του ΟΤΕ για κοστοστρέφεια, όπως προσδιορίζονται και χρονικά από την κείμενη νομοθεσία.

ΥΠΟΔΕΙΓΜΑ ΠΡΟΣΦΟΡΑΣ ΔΙΑΣΥΝΔΕΣΗΣ 2002

1. ΟΡΙΣΜΟΙ

Οι ορισμοί από τον ΟΤΕ λέξεων ή φράσεων που περιλαμβάνονται στο παρόν Υπόδειγμα Προσφοράς Διασύνδεσης δεν δύνανται να περιορίσουν με κανένα τρόπο τα δικαιώματα των Τηλεπικοινωνιακών Παρόχων ως προς το περιεχόμενο και τους όρους παροχής διασύνδεσης, όπως αυτά προβλέπονται στην κείμενη νομοθεσία, όπως εκάστοτε ισχύει.

Αναγνώριση Καλούσας Γραμμής (C.L.I.P.)

Η υπηρεσία που παρέχει τη δυνατότητα εμφάνισης στον καλούμενο του αριθμού του καλούντος

Απαγόρευση Αναγνώρισης Καλούσας Γραμμής (C.L.I.R.)

Η υπηρεσία η οποία απαγορεύει την εμφάνιση στον καλούμενο, του αριθμού του καλούντος

Βασικές υπηρεσίες διασύνδεσης

Οι Υπηρεσίες διασύνδεσης μεταξύ ΟΤΕ και Τ.Π., που περιλαμβάνουν τον τερματισμό κλήσεων (call termination) στο δίκτυο ΟΤΕ, την συλλογή κλήσεων (call origination) από το δίκτυο ΟΤΕ, τη χρήση του δικτύου ΟΤΕ ως transit για τη διαβίβαση κλήσεων από έναν Τ.Π. σε έναν άλλον Τ.Π., την υπηρεσία Διεθνούς κίνησης και την υπηρεσία τερματισμού κίνησης στο δίκτυο του Τ.Π.

Δείκτης συμφόρησης

Το ποσοστό αποτυχίας κλήσεων λόγω συμφόρησης στο δίκτυο ενός εκ των συμβαλλομένων μερών ή/και στη ζεύξη διασύνδεσης

Δίκτυο κινητής τηλεφωνίας

Δίκτυο όπου οι κλήσεις εκκινούν καταλήγουν σε κινητό τερματικό σημείο

Διασύνδεση

Η φυσική και λογική σύνδεση τηλεπικοινωνιακών δικτύων των συμβαλλομένων μερών προκειμένου να παρέχεται στους χρήστες τους η δυνατότητα

	να επικοινωνούν μεταξύ τους ή με χρήστες τρίτου μέρους ή να έχουν πρόσβαση σε υπηρεσίες που παρέχονται από τρίτο μέρος
Επιτυχής κλήση	Ο καλών έχει λάβει απαντητικό σήμα όπως ορίζεται από τις διεθνείς συστάσεις
Ε.Ε.Τ.Τ.	Εθνική Επιτροπή Τηλεπικοινωνιών και Ταχυδρομείων
Ε.Τ.Σ.Ι.	European Telecommunications Standards Institute
Εθνικός Σημαντικός Αριθμός	Το τμήμα του αριθμού που ακολουθεί τον κωδικό της χώρας, σύμφωνα με την ορολογία του ΕΣΑ
Εθνικό Σχέδιο Αριθμοδότησης (ΕΣΑ)	Το Σχέδιο το οποίο περιλαμβάνει τους αριθμούς που χρησιμοποιούνται από τους παρόχους δημόσιων τηλεπικοινωνιακών δικτύων ή και υπηρεσιών για τις υπηρεσίες κινητών και προσωπικών επικοινωνιών
Εμπιστευτικές πληροφορίες	Οι πληροφορίες οι οποίες αφορούν το εμπορικό ή επαγγελματικό απόρρητο των εταιρειών και οι οποίες χαρακτηρίζονται από τα μέρη ως εμπιστευτικού χαρακτήρα, σύμφωνα με την παρούσα. Δύνανται να περιλαμβάνουν μεταξύ άλλων τεχνογνωσία, ιδέες, όρους, έννοιες, τεχνολογία, διαδικασίες παραγωγής, εμπορικές πληροφορίες. Δεν θεωρούνται εμπιστευτικές πληροφορίες αυτές που είναι ή καθίστανται δημοσίως διαθέσιμες.

Ζεύξη	Το σύνολο του τηλεπικοινωνιακού εξοπλισμού που απαιτείται για την υλοποίηση της σύνδεσης μεταξύ δύο σημείων ενός τηλεπικοινωνιακού δικτύου
Ζεύξη διασύνδεσης	Η ζεύξη μεταξύ ενός κέντρου μεταγωγής (κόμβου) του ΟΤΕ και ενός κέντρου μεταγωγής (κόμβου) του δικτύου του Τ.Π., η οποία καθιστά δυνατή τη διασύνδεση
I.S.D.N.	Integrated Services Digital Network
I. N.	Intelligent Network
I.T.U.	International Telecommunications Union
Κίνηση διασύνδεσης	Η κίνηση που διέρχεται από τις ζεύξεις διασύνδεσης
Κόμβος	Το κέντρο μεταγωγής (switching center) του Ο.Τ.Ε. ή του Τ.Π., κατά περίπτωση, μέσω των οποίων διασυνδέονται τα δίκτυα ΟΤΕ και Τ.Π.
Κωδικός Επιλογής Φορέα (ΚΕΦ)	Κωδικός ο οποίος χορηγείται από την Ε.Ε.Τ.Τ. σε εναλλακτικούς φορείς και χρησιμοποιείται για τη διεκπεραίωση επιλογής φορέα.
Μισθωμένες γραμμές/ υπηρεσίες μετάδοσης	Τα τηλεπικοινωνιακά μέσα τα οποία παρέχουν χωρητικότητα διαφανούς μετάδοσης μεταξύ των σημείων απολήξεως

του δικτύου και δεν περιλαμβάνουν κατ' απαίτηση μεταγωγή.

Περιοχή διασύνδεσης

Μια από τις έντεκα (11) περιοχές διασύνδεσης στις οποίες χωρίζεται το δημόσιο τηλεπικοινωνιακό δίκτυο του ΟΤΕ και οι οποίες χρησιμοποιούνται για τον καθορισμό των τελών των υπηρεσιών διασύνδεσης

Πληροφορίες χρέωσης

Οι πληροφορίες που αφορούν σε κλήσεις συνδρομητών, οι οποίες, μεταξύ άλλων, θα μπορούν να περιλαμβάνουν:

- τον αριθμό του καλούντος
- τον αριθμό του καλούμενου
- τη διάρκεια της κλήσης, σε δευτερόλεπτα, από τη στιγμή αποκατάστασής της (σήμα απάντησης) μέχρι τη στιγμή αποσύνδεσής της (σήμα απόλυσης)
- την ημερομηνία και την ώρα αποκατάστασης της κλήσης
- τυχόν ειδικά τέλη σχετιζόμενα με την κλήση, μετά από σχετική συμφωνία μεταξύ των συμβαλλομένων μερών

Προσάρτημα

Μέρος του παρόντος υποδείγματος προσφοράς διασύνδεσης

Περιοχή (Roaming)

Υπηρεσία που παρέχει τη δυνατότητα σε συνδρομητές εταιρίας κινητής τηλεφωνίας να πραγματοποιούν κλήσεις μέσω άλλων δικτύων κινητής τηλεφωνίας, από αυτό στο οποίο είναι συνδρομητές

S.L.A.	Συμφωνίες επιπέδου Υπηρεσιών (Service Level Agreement)
S.T.P.	Σημείο Διαβίβασης της Σηματοδοσίας (Signal Transfer Point)
Συνεγκατάσταση	Διάθεση-εκμίσθωση χώρων Ο.Τ.Ε. (π.χ. αίθουσες εγκατάστασης μηχανημάτων, ιστοί κεραιών, κ.λ.π.) προς τον Τ.Π. για την εξυπηρέτηση αναγκών διασύνδεσης
Σήμα απάντησης	Το σήμα, το οποίο στέλνεται από το κέντρο τερματισμού για να δώσει την ένδειξη πως ο καλούμενος έχει απαντήσει στην κλήση
Σήμα απόλυσης	Το σήμα αποσύνδεσης από τον καλούντα προς τον καλούμενο (εμπροσθαπόλυσης) σύμφωνα με την Σύσταση D.150 της ITU-T
Σημείο διασύνδεσης	Το φυσικό σημείο επί της ζεύξης διασύνδεσης το οποίο αποτελεί το διαχωριστικό όριο μεταξύ των δύο δικτύων ΟΤΕ και Τ.Π. και επομένως και των αρμοδιοτήτων των δύο αυτών μερών
Τηλεπικοινωνιακός Πάροχος (Τ.Π.)	Κάθε Τηλεπικοινωνιακός Πάροχος ο οποίος έχει δικαίωμα διασύνδεσης με το δίκτυο του ΟΤΕ, σύμφωνα με τις ισχύουσες διατάξεις της κείμενης νομοθεσίας
Τηλεπικοινωνιακή υπηρεσία	Κάθε υπηρεσία που μπορεί να προσφερθεί μέσω ενός τηλεπικοινωνιακού δικτύου

Τηλεπικοινωνιακό δίκτυο	Ο συνδυασμός συστημάτων και μέσων μετάδοσης και μεταγωγής που επιτρέπει τη μεταφορά σημάτων πληροφορίας μεταξύ τερματικών σημείων
Υπηρεσία διαβίβασης κλήσης	Η υπηρεσία όπου το ένα εκ των συμβαλλομένων μερών διαβιβάζει στο δίκτυο τρίτου μέρους μια κλήση, προερχόμενη από το δίκτυο του άλλου Συμβαλλομένου μέρους
Υπηρεσία επιλογής φορέα (Carrier Selection)	Η υπηρεσία μέσω της οποίας δίνεται η δυνατότητα στο συνδρομητή του ΟΤΕ, μέσω της πληκτρολόγησης ενός Κωδικού Επιλογής Φορέα, να επιλέξει άλλον Τ.Π. για την διεκπεραίωση μιας ξεχωριστής κλήσης (επιλογή ανά κλήση)
Υπηρεσία συλλογής κλήσεων	Η τηλεπικοινωνιακή υπηρεσία όπου μια κλήση, προερχόμενη από συνδρομητή του ΟΤΕ προωθείται στο δίκτυο εναλλακτικού Τ.Π, προκειμένου να διεκπεραιωθεί.
Υπηρεσία τερματισμού κλήσης	Η τηλεπικοινωνιακή υπηρεσία, όπου το ένα εκ των συμβαλλομένων μερών τερματίζει στο δίκτυο του μια κλήση η οποία προέρχεται από το δίκτυο του άλλου Συμβαλλομένου μέρους
Χ.Α.Κ.	Χαρακτηριστικός Αριθμός Κλήσης
Χρόνος χρέωσης	Ο «χρόνος ομιλίας» που αρχίζει με την λήψη ενός απαντητικού σήματος (answer signal) και περατούται με την λήψη ενός σήματος απόλυσης (release signal) στο σημείο καταγραφής, από το Συμβαλλόμενο μέρος που καταγράφει την σχετική πληροφορία χρέωσης

2. ΒΑΣΙΚΕΣ ΥΠΗΡΕΣΙΕΣ ΔΙΑΣΥΝΔΕΣΗΣ

2.1 ΥΠΗΡΕΣΙΑ ΤΕΡΜΑΤΙΣΜΟΥ ΚΛΗΣΕΩΝ ΣΤΟ ΔΗΜΟΣΙΟ ΤΗΛΕΠΙΚΟΙΝΩΝΙΑΚΟ ΔΙΚΤΥΟ ΤΟΥ ΟΤΕ

2.1.1. Η τηλεπικοινωνιακή υπηρεσία, όπου ο ΟΤΕ τερματίζει στο δίκτυο του κίνηση προερχόμενη από το δίκτυο άλλου Τ.Π.

2.1.2. Ο Τ.Π. θα είναι υπεύθυνος για τα εξής:

α) Την πρόβλεψη της κίνησης τερματισμού στο δίκτυο του ΟΤΕ, σύμφωνα με την παράγραφο 8.

β) Τον έλεγχο της εγκυρότητας του καλούμενου αριθμού σύμφωνα με το ΕΣΑ.

γ) Την συνολική διαχείριση των υπηρεσιών που παρέχει στους πελάτες του και οι οποίες χρησιμοποιούν την υπηρεσία τερματισμού στο δίκτυο ΟΤΕ.

2.1.3. Οι κλήσεις θα παραδίδονται με ευθύνη του Τ.Π. σε σημείο διασύνδεσης με το δίκτυο ΟΤΕ, το οποίο βρίσκεται όσο το δυνατόν πλησιέστερα στον προορισμό τους και σύμφωνα με την ιεραρχική δομή του δικτύου ΟΤΕ. Η εφαρμογή των ανωτέρω σε καμία περίπτωση δεν δύναται να επιφέρει μετατροπή του απλού τερματισμού κλήσεων (single call termination) σε διπλό τερματισμό κλήσεων (double call termination), καθώς επίσης και του τοπικού τερματισμού κλήσεων (local call termination) σε απλό ή διπλό τερματισμό κλήσεων (single/double call termination).

2.1.4. Η χρέωση διπλού τερματισμού κλήσης (double call termination) εφαρμόζεται όταν ο Τ.Π. παραδίδει την κλήση στον ΟΤΕ σε σημείο διασύνδεσης μίας περιοχής διασύνδεσης (Προσάρτημα Ι, πίνακας 4.2), διαφορετικής από αυτή στην οποία βρίσκεται η τηλεφωνική σύνδεση του καλούμενου συνδρομητή του ΟΤΕ.

2.1.5. Η χρέωση απλού τερματισμού κλήσης (single call termination) εφαρμόζεται όταν ο Τ.Π. παραδίδει την κλήση στον ΟΤΕ σε σημείο διασύνδεσης μίας περιοχής δια-

σύνδεσης (Προσάρτημα Ι, πίνακας 4.2), στην οποία βρίσκεται και η τηλεφωνική σύνδεση του καλούμενου συνδρομητή του ΟΤΕ.

2.1.6 Η χρέωση τοπικού τερματισμού κλήσης (local call termination) εφαρμόζεται όταν ο Τ.Π. έχει διασυνδεθεί σε τοπικό επίπεδο, (επίπεδο αστικού ψηφιακού κέντρου) και τερματίζει κίνηση αποκλειστικά στην τοπική περιοχή αυτού του κέντρου (σε συνδρομητές ΟΤΕ που ανήκουν στο αστικό ψηφιακό κέντρο που έχει διασυνδεθεί ο Τ.Π.).

2.2 ΥΠΗΡΕΣΙΑ ΣΥΛΛΟΓΗΣ ΚΛΗΣΕΩΝ ΜΕ ΧΡΗΣΗ ΚΩΔΙΚΟΥ ΕΠΙΛΟΓΗΣ ΦΟΡΕΑ (ΚΕΦ)

2.2.1. Η υπηρεσία αυτή αφορά στη δυνατότητα χρήσης ενός Κωδικού Επιλογής Φορέα (ΚΕΦ) από τον συνδρομητή του ΟΤΕ, ώστε να επιλέξει άλλον Τ.Π. για τη διεκπεραίωση κάθε μιας ξεχωριστής κλήσης του (επιλογή ανά κλήση).

2.2.2. Ενδεικτικά αναφέρονται οι ακόλουθες υπηρεσίες στις οποίες μπορεί να έχει πρόσβαση ένας συνδρομητής του ΟΤΕ μέσω της υπηρεσίας συλλογής κλήσεων με χρήση ΚΕΦ:

α) Κλήσεις με προορισμό εθνικούς γεωγραφικούς αριθμούς, όπως ορίζονται στο ΕΣΑ και αναγνωρίζονται με χρήση ενός Εθνικού Κωδικού Προορισμού

β) Κλήσεις με προορισμό διεθνείς γεωγραφικούς αριθμούς σύμφωνα με το Διεθνές Σχέδιο Αριθμοδότησης και αναγνωρίζονται με χρήση του διεθνούς κωδικού πρόσβασης «00» ακολουθούμενου από τον κωδικό χώρας

γ) Κλήσεις με προορισμό αριθμούς κινητής τηλεφωνίας, όπως αυτοί ορίζονται στο ΕΣΑ και αναγνωρίζονται με χρήση του κωδικού δικτύου κινητής τηλεφωνίας

2.2.3. Η διαδικασία κλήσης (για τις παραπάνω ενδεικτικές περιπτώσεις) στην περίπτωση όπου αυτή γίνεται σε μια φάση (one stage dialing) είναι η εξής:

Η διάταξη και ο αριθμός των ψηφίων που θα αποστέλλονται κάθε φορά έχει ως εξής:

	Διάταξη	Μήκος Ψηφίων	Σηματοδοσία
Γεωγραφικοί αριθμοί .	ABXX(X)ΕΣΑ	14 ή 15	En-bloc
Αρ. Κινητής τηλεφ.	ABXX(X)ΑΚΤ	14 ή 15	En-bloc
Διεθνείς Αριθμοί	ABXX(X)(00)ΚΧΕΣ Α	13-24	Overlap

ABXX(X) : 16XX(X)-17XX(X)- (Τετραψήφιοι ή πενταψήφιοι)

ΕΣΑ : Εθνικός Σημαντικός Αριθμός

ΑΚΤ : Αριθμός Κινητής Τηλεφωνίας

ΚΧ : Κωδικός χώρας

2.2.4. Ο ΟΤΕ δεν θα ζητήσει χρέωση από τους συνδρομητές του για τις κλήσεις που πραγματοποιούνται με χρήση κωδικού επιλογής φορέα.

2.2.5. Η χρήση της υπηρεσίας συλλογής κλήσεων με χρήση ΚΕΦ είναι δυνατόν να μην είναι προσβάσιμη από ορισμένες κατηγορίες πελατών ΟΤΕ, οι οποίοι επωφελούνται από συγκεκριμένα πακέτα εμπορικών προσφορών. Ο περιορισμός αυτός ισχύει μόνο κατά τη διάρκεια ισχύος των ανωτέρω πακέτων εμπορικών προσφορών και τελεί υπό την επιφύλαξη της εφαρμογής των διατάξεων περί ανταγωνισμού.

2.2.6. Ο ΟΤΕ θα είναι υπεύθυνος:

α) Για την συλλογή των κλήσεων που γίνονται με χρήση έγκυρου ΚΕΦ και την δρομολόγησή τους στα σημεία διασύνδεσης με τον Τ.Π.

β) Τη διαβίβαση του CLI στον Τ.Π. για την αναγνώριση του καλούντα. Ο Τ.Π. θα χρησιμοποιεί το CLI αποκλειστικά και μόνο για ανάγκες αναγνώρισης, πιστοποίησης και τιμολόγησης.

2.2.7. Ο Τ.Π. θα πρέπει να ενημερώσει τον ΟΤΕ σχετικά με τον ΚΕΦ που του έχει χορηγηθεί από την ΕΕΤΤ. Ο Τ.Π. θα παρέχει στον ΟΤΕ κατάλληλη βεβαίωση της Εθνικής Ρυθμιστικής Αρχής (ΕΕΤΤ) ή υπεύθυνη δήλωση του Τ.Π. η οποία θα πιστοποιεί τον κωδικό που του έχει χορηγηθεί.

2.2.8. Ο Τ.Π. θα είναι υπεύθυνος :

α) Για την πρόβλεψη της κίνησης που θα πραγματοποιηθεί μέσω της χρήσης ΚΕΦ, σύμφωνα με την παράγραφο 8.

β) Για την παραλαβή των κλήσεων στα σημεία διασύνδεσης και την κατάλληλη στη συνέχεια δρομολόγησή τους.

γ) Για την συνολική διαχείριση των κλήσεων των συνδρομητών του, που γίνονται μέσω της υπηρεσίας συλλογής κλήσεων (με χρήση κωδικού επιλογής φορέα) του ΟΤΕ.

δ) Για τη μέτρηση και χρέωση των κλήσεων που πραγματοποιούν οι πελάτες του με τη χρήση ΚΕΦ μέσω των σταθερών συνδέσεων τους με τον ΟΤΕ, την συλλογή των πληρωμών και την διαχείριση των επισφαλειών.

2.2.9. Κλήσεις που εκκινούν από το δίκτυο του ΟΤΕ με την επιλογή ΚΕΦ θα παραδίδονται στον Τ.Π. σε σημεία διασύνδεσης τα οποία βρίσκονται όσον το δυνατό πλησιέστερα στο σημείο εκκίνησης των κλήσεων, σύμφωνα με την ιεραρχική δομή του δικτύου ΟΤΕ. Διευκρινίζεται ότι η εφαρμογή των ανωτέρω σε καμία περίπτωση δεν δύναται να επιφέρει μετατροπή της απλής συλλογής κλήσεων (single call origination) σε διπλή συλλογή κλήσεων (double call origination), καθώς επίσης και της τοπικής συλλογής κλήσεων (local call origination) σε απλή ή διπλή συλλογή κλήσεων (single/double call origination).

2.2.10. Από τη στιγμή που η κλήση έχει παραδοθεί από τον ΟΤΕ στο σημείο διασύνδεσης με το δίκτυο του Τ.Π, η ευθύνη για περαιτέρω χειρισμό και δρομολόγηση της κλήσης μεταφέρεται στον επλεγμένο Τ.Π.

2.3 ΥΠΗΡΕΣΙΑ ΠΡΟΣΒΑΣΗΣ ΣΕ ΑΡΙΘΜΟΥΣ 0807

2.3.1. Η υπηρεσία αυτή αφορά στην πρόσβαση από το δίκτυο του ΟΤΕ σε αριθμούς 0807 Τ.Π., για κλήσεις μέσω καρτών προπληρωμένου χρόνου.

2.3.2 Ο ΟΤΕ δεν θα ζητήσει χρέωση από τους συνδρομητές του για τις κλήσεις που πραγματοποιούνται προς αριθμούς 0807 μέσω καρτών προπληρωμένου χρόνου.

2.3.3. Ο Τ.Π. θα είναι υπεύθυνος:

α) Για την πρόβλεψη της κίνησης που θα πραγματοποιηθεί σε αριθμούς του 0807, σύμφωνα με την παράγραφο 8.

β) Για την παραλαβή των κλήσεων από τα σημεία διασύνδεσης και την κατάλληλη στη συνέχεια δρομολόγησή τους.

γ) Για την συνολική διαχείριση των κλήσεων των συνδρομητών του, που γίνονται μέσω καρτών προπληρωμένου χρόνου.

δ) Για τη μέτρηση και χρέωση των κλήσεων που πραγματοποιούν οι συνδρομητές του με χρήση προπληρωμένων καρτών

2.3.4. Κλήσεις που εκκινούν από το δίκτυο του ΟΤΕ με πρόθεμα 0807 θα παραδίδονται στον Τ.Π. σε σημεία διασύνδεσης τα οποία βρίσκονται όσον το δυνατόν πλησιέστερα στο σημείο εκκίνησης των κλήσεων, σύμφωνα με την ιεραρχική δομή του δικτύου ΟΤΕ. Διευκρινίζεται ότι η εφαρμογή των ανωτέρω σε καμία περίπτωση δεν δύναται να επιφέρει μετατροπή της απλής συλλογής κλήσεων (single call origination) σε διπλή συλλογή κλήσεων (double call origination), καθώς επίσης και της τοπικής συλλογής κλήσεων (local call origination) σε απλή ή διπλή συλλογή κλήσεων (single/double call origination).

2.3.5. Από τη στιγμή που η κλήση έχει παραδοθεί από τον ΟΤΕ στο σημείο διασύνδεσης με το δίκτυο του Τ.Π, η ευθύνη για περαιτέρω χειρισμό και δρομολόγηση της κλήσης μεταφέρεται στον Τ.Π.

2.3.6. Η υπηρεσία αυτή είναι διαθέσιμη και από τα κοινόχρηστα τηλέφωνα του ΟΤΕ.

2.3.7. Η χρέωση ξεκινάει από τη στιγμή που θα αποκατασταθεί επικοινωνία με τον κόμβο του Τ.Π.

2.4. ΥΠΗΡΕΣΙΑ ΔΙΑΒΙΒΑΣΗΣ ΚΛΗΣΕΩΝ (TRANSIT)

2.4.1 Η υπηρεσία διαβίβασης κλήσεων μέσω του δικτύου ΟΤΕ, προσφέρει τη μεταφορά κλήσεων από δίκτυο ενός Τηλεπικοινωνιακού Παρόχου -Α (Τ.Π.-Α) σε δίκτυο ενός Τηλεπικοινωνιακού Παρόχου -Β (Τ.Π.-Β) το οποίο βρίσκεται εντός της εθνικής επικράτειας.

2.4.2 Προϋπόθεση για την παροχή της υπηρεσίας είναι αφενός η ύπαρξη συμφωνίας διασύνδεσης μεταξύ ΟΤΕ και του Τ.Π.-Β στο δίκτυο του οποίου θα τερματίζουν οι κλήσεις και αφετέρου η ύπαρξη συμφωνίας μεταξύ Τ.Π.-Α και Τ.Π.-Β.

2.4.3 Ο Τ.Π.-Α θα είναι υπεύθυνος για τα εξής:

Α) Την πρόβλεψη της κίνησης, σύμφωνα με την παράγραφο 8

Β) Τον έλεγχο της εγκυρότητας του καλούμενου αριθμού σύμφωνα με το ΕΣΑ

Γ) Τη συνολική διαχείριση των υπηρεσιών που παρέχει στους πελάτες του και οι οποίες χρησιμοποιούν την υπηρεσία διαβίβασης κλήσεων στο δίκτυο του ΟΤΕ.

Οι κλήσεις που μεταφέρονται από το δίκτυο του Τ.Π.-Α μέσω του δικτύου ΟΤΕ στο δίκτυο του Τ.Π.-Β, θα παραδίδονται με ευθύνη του Τ.Π.-Α, σε σημείο διασύνδεσης με το δίκτυο του ΟΤΕ, το οποίο βρίσκεται όσο το δυνατό πλησιέστερα σε σημείο διασύνδεσης με το δίκτυο του Τ.Π.-Β και σύμφωνα με την ιεραρχική δομή του δικτύου του ΟΤΕ. Η εφαρμογή της τελευταίας αρχής σε καμία περίπτωση δεν επιτρέπει την μετατροπή της απλής διαβίβασης (single transit) σε διπλή διαβίβαση (double transit).

2.4.4 Η αμοιβή του ΟΤΕ για την προσφορά της υπηρεσίας (όπως αυτή καθορίζεται στο Προσάρτημα ΙΙ) αφορά αποκλειστικά τη διαβίβαση κλήσεων από το δίκτυο του Τ.Π.-Α σε δίκτυο Τ.Π.-Β και δεν περιλαμβάνει τα τέλη τερματισμού στο δίκτυο του Τ.Π.-Β. Τα τέλη τερματισμού στο δίκτυο του Τ.Π.-Β επιβαρύνουν τον Τ.Π.-Α. Η καταβολή των τελών τερματισμού θα γίνεται με έναν από τους ακόλουθους τρόπους, κατ' επιλογή του Τ.Π.-Α:

α. τα τέλη καταβάλλονται από τον Τ.Π.-Α απευθείας στον Τ.Π.-Β, μετά από συμφωνία μεταξύ Τ.Π.-Α και Τ.Π.-Β και σύμφωνα με τους όρους που προβλέπονται σε αυτήν, ή

β. Μετά από ειδική συμφωνία μεταξύ ΟΤΕ και Τ.Π.-Α, ο ΟΤΕ αναλαμβάνει τον οικονομικό διακανονισμό με τον Τ.Π.-Β. Στην περίπτωση αυτή ο Τ.Π.-Β έχει δικαίωμα να απαιτήσει τα τέλη τερματισμού απευθείας από τον ΟΤΕ.

2.4.5 Η χρέωση απλής διαβίβασης (single transit) εφαρμόζεται όταν ο Τ.Π.-Β στο δίκτυο του οποίου θα τερματίσει η κλήση, έχει σημείο διασύνδεσης με τον ΟΤΕ στην περιοχή διασύνδεσης όπου βρίσκεται το σημείο διασύνδεσης στο οποίο ο Τ.Π.-Α παραδίδει την κίνηση διαβίβασης.

2.4.6 Η χρέωση διπλής διαβίβασης (double transit) εφαρμόζεται όταν ο Τ.Π.-Β στο δίκτυο του οποίου θα τερματίσει η κλήση, δεν έχει σημείο διασύνδεσης με τον ΟΤΕ στην περιοχή διασύνδεσης όπου βρίσκεται το σημείο διασύνδεσης στο οποίο ο Τ.Π.-Α παραδίδει την κίνηση διαβίβασης.

2.5 ΥΠΗΡΕΣΙΕΣ ΔΙΕΘΝΟΥΣ ΚΙΝΗΣΗΣ

2.5.1. Οι υπηρεσίες Διεθνούς κίνησης είναι οι εξής:

α. Τερματισμός κίνησης από το δίκτυο του Τ.Π., σε δίκτυα άλλων χωρών, μέσω του δικτύου του ΟΤΕ.

β. Τερματισμός κίνησης από τα δίκτυα άλλων χωρών, στο δίκτυο του Τ.Π., μέσω του δικτύου του ΟΤΕ.

2.5.2 Σε περίπτωση όπου η συνολική διεθνής κίνηση ενός ΤΠ ο οποίος δεν έχει διασυνδεθεί στα διεθνή κέντρα του ΟΤΕ είναι τέτοια ώστε αποδεδειγμένα να δημιουργεί προβλήματα συμφόρησης στις ζεύξεις διασύνδεσης των κέντρων του ΟΤΕ (ΑΥΚ) με τα διεθνή κέντρα του ΟΤΕ, τότε ο ΤΠ υποχρεούται να διασυνδεθεί απ' ευθείας σε διεθνές κέντρο του ΟΤΕ (Διεθνές Α ΝΥΜΑ, Διεθνές Β-Κωλλέτη, Διεθνές Θες/κης 5 ΕΣ)

2.5.3 Στην περίπτωση όπου ο ΟΤΕ χρησιμοποιεί τρίτα φυσικά ή νομικά πρόσωπα, συνδεδεμένα ή μη με αυτόν, για την παροχή της υπηρεσίας Διεθνούς κίνησης, τα πρόσωπα αυτά έχουν τις ίδιες υποχρεώσεις τις οποίες εκπληρώνουν υπό τους ίδιους όρους και προϋποθέσεις που ισχύουν για τον ΟΤΕ, και φέρουν κάθε σχετική ευθύνη αλληλεγγύως προς τον ΟΤΕ.

2.5.4 Σε κάθε περίπτωση ο ΟΤΕ δεν δύναται να προκαλεί αδικαιολόγητες καθυστερήσεις στην διαδικασία παροχής της υπηρεσίας Διεθνούς Κίνησης σεβόμενος την αρχή της αμεροληψίας και της ισότιμης μεταχείρισης.

2.6 ΥΠΗΡΕΣΙΑ ΤΕΡΜΑΤΙΣΜΟΥ ΚΛΗΣΕΩΝ ΣΤΟ ΔΙΚΤΥΟ ΤΟΥ ΤΠ

2.6.1 Η υπηρεσία όπου ο Τ.Π. τερματίζει κίνηση στο δίκτυο του προερχόμενη από το δίκτυο του ΟΤΕ.

2.6.2 Οι κλήσεις προερχόμενες από το δίκτυο του ΟΤΕ θα παραδίδονται με ευθύνη του ΟΤΕ σε σημεία διασύνδεσης με το δίκτυο του Τ.Π. τα οποία θα συμφωνούνται μεταξύ του Τ.Π. και του ΟΤΕ. Σε περίπτωση διαφωνίας μεταξύ ΟΤΕ και Τ.Π. οι κλήσεις θα παραδίδονται σε σημεία διασύνδεσης όσο το δυνατόν πλησιέστερα στην περιοχή εκκίνησης της κλήσης.

2.6.3 Ο Τ.Π. υποχρεούται να γνωστοποιήσει στον ΟΤΕ τα τέλη τερματισμού για το δίκτυο του, ενώ ο ΟΤΕ θα πρέπει εντός δέκα (10) εργάσιμων ημερών από την γνωστοποίηση των εν λόγω τελών να ανακοινώνει τις λιανικές χρεώσεις για τις κλήσεις από το δίκτυο του ΟΤΕ προς το δίκτυο του Τ.Π.

2.6.4 Το διαχειριστικό τέλος το οποίο παρακρατείται από τον ΟΤΕ για κάθε κλήση, σύμφωνα με το παρόν άρθρο 2.6.3, πρέπει να είναι κοστοστρεφές.

3. ΕΙΔΙΚΕΣ ΥΠΗΡΕΣΙΕΣ ΔΙΑΣΥΝΔΕΣΗΣ

3.1 ΠΡΟΣΒΑΣΗ ΣΕ 3ΨΗΦΙΕΣ- 4ΨΗΦΙΕΣ ΥΠΗΡΕΣΙΕΣ

3.1.1 Ο ΟΤΕ αναλαμβάνει να παρέχει πρόσβαση στους συνδρομητές του Τ.Π. στις ειδικές υπηρεσίες (Προσάρτημα II) που διατίθενται και στους δικούς του συνδρομητές και στις οποίες υπάρχει πρόσβαση μέσω 3ψήφιων-4ψήφιων αριθμών κλήσης (σύντομοι αριθμοί κλήσης).

3.1.2. Οι κλήσεις προς 3ψήφιες-4ψήφιες υπηρεσίες θα δρομολογούνται από το δίκτυο του ΤΠ σε κόμβους διασύνδεσης ΟΤΕ, οι οποίοι είναι τα Tandem των Αθηνών, στα οποία οι Τ.Π. είναι διασυνδεδεμένοι.

3.1.3. Στην περίπτωση που οι κλήσεις προέρχονται από συνδρομητές του Τ.Π. εκτός περιοχής Κέντρου Ειδικών Υπηρεσιών (ΚΕΥ) Αθήνας, θα προτάσσεται από τον Τ.Π. το πρόθεμα ΕΚΠ +0 πριν από το σύντομο κωδικό, όπου ΕΚΠ ο Εθνικός Κωδικός Προορισμού της Κύριας Περιοχής του ΟΤΕ από όπου προέρχεται η κλήση. Κατ' αυτόν τον τρόπο οι κλήσεις θα δρομολογούνται στο αντίστοιχο Κέντρο Ειδικών Υπηρεσιών του συνδρομητή.

3.1.4 Ο Τ.Π. υποχρεούται να παρέχει το CLI του καλούμενου συνδρομητή στον ΟΤΕ, στην περίπτωση που η κλήση πραγματοποιείται προς αριθμούς εκτάκτου ανάγκης.

Σε περίπτωση που υπηρεσίες εκτάκτου ανάγκης ζητήσουν αριθμό ή όνομα ή την διεύθυνση του καλούμενου, τότε οι Συμβαλλόμενοι πρέπει να παρέχουν τα στοιχεία αυτά άμεσα, εφόσον αυτά είναι διαθέσιμα, με την επιφύλαξη των διατάξεων περί προστασίας προσωπικών δεδομένων.

3.2. ΥΠΗΡΕΣΙΑ ΠΡΟΣΒΑΣΗΣ ΣΕ ΑΡΙΘΜΟΥΣ FREEPHONE, ONEPHONE ΟΤΕ

3.2.1. Ο ΟΤΕ θα παρέχει τη μεταφορά κλήσεων από το δίκτυο του Τ.Π. με προορισμό αριθμούς Freephone, Onephone ΟΤΕ.

3.2.2. Κατά την παροχή των εν λόγω υπηρεσιών, ο ΟΤΕ τηρεί την αρχή της αμεροληψίας, παρέχοντας πρόσβαση στο δίκτυο του σε άλλους Τ.Π. υπό τις ίδιες προϋποθέσεις και με την ίδια ποιότητα όπως παρέχει στις θυγατρικές του ή τους εταίρους του, ενώ παράλληλα επιβάλλει παρόμοιες προϋποθέσεις υπό παρόμοιες περιστάσεις στους οργανισμούς που παρέχουν παρόμοιες υπηρεσίες.

3.2.3. Ο καλών συνδρομητής του δικτύου του Τ.Π. δεν θα χρεώνεται για κλήσεις προς αριθμούς Freephone. Η κλήση θα χρεώνεται στον καλούμενο πελάτη Freephone ΟΤΕ από τον ΟΤΕ.

3.2.4. Ο ΟΤΕ θα είναι υπεύθυνος για την καταγραφή της κίνησης από το δίκτυο του Τ.Π. με προορισμό ενεργούς αριθμούς Freephone, Onephone ΟΤΕ.

3.2.5. Ο Τ.Π. θα είναι υπεύθυνος για την πρόβλεψη της κίνησης σε αριθμούς Freephone, Onephone ΟΤΕ, σύμφωνα με την παράγραφο 8.

3.2.6. Ο ΟΤΕ θα ενημερώνει τον Τ.Π. κατά την διάρκεια των διαπραγματεύσεων για τους αριθμούς Freephone ΟΤΕ για τους οποίους οι κάτοχοι των αριθμών Freephone, Onephone, επιτρέπουν την πρόσβαση από το δίκτυο του.

3.2.7. Ο Τ.Π. θα είναι υπεύθυνος για τον έλεγχο της εγκυρότητας του καλούμενου αριθμού Freephone, Onephone λαμβανομένης υπόψη της παραγρ. 3.2.6.

3.2.8 Σε περίπτωση κινδύνου συμφόρησης στο δίκτυο του, ο ΟΤΕ θα εφαρμόζει μέτρα περιορισμού των κλήσεων, με τους ίδιους όρους που εφαρμόζει για ομοειδείς κλήσεις που προέρχονται από το δίκτυο του σύμφωνα με τα αναφερόμενα στην παράγραφο 6.

3.2.9. Τα μηνύματα της υπηρεσίας Freephone που είναι γενικά για όλους (και όχι εξειδικευμένα ανά εταιρεία) δεν χρεώνονται στον καλούντα αλλά ούτε και στον καλούμενο. Για το λόγο αυτό δεν θα καταβάλλονται μερίδια από κανένα μέρος για τις συγκεκριμένες κλήσεις και για τα συγκεκριμένα μηνύματα.

3.2.10. Για κάθε επιτυχή κλήση από το δίκτυο του Τ.Π. προς αριθμούς Freephone του ΟΤΕ, ο ΟΤΕ θα αποδίδει στον Τ.Π. το τέλος συλλογής (single ή double ανάλογα με την περιοχή εκκίνησης και την περιοχή παράδοσης της κλήσης) της παραγράφου 1.Α του προσαρτήματος II.

3.2.11 Για κάθε επιτυχή κλήση από το δίκτυο του Τ.Π. προς αριθμούς Onephone ΟΤΕ ο Τ.Π. θα αποδίδει στον ΟΤΕ τα τέλη αστικής χρονοχρέωσης και ο ΟΤΕ θα αποδίδει στον Τ.Π. το τέλος συλλογής (single ή double ανάλογα με την περιοχή εκκίνησης και την περιοχή παράδοσης της κλήσης) της παραγράφου 1.Α του προσαρτήματος II.

3.3. ΥΠΗΡΕΣΙΑ ΠΡΟΣΒΑΣΗΣ ΣΕ AUDIOTEX, TELEVOTING-IN ΚΑΙ PREMIUM RATE SERVICES ΟΤΕ

3.3.1. Ο ΟΤΕ θα παρέχει τη μεταφορά κλήσεων από το δίκτυο του Τ.Π. με προορισμό αριθμούς Audiotex, Televoting-IN και Premium Rate υπηρεσίες.

3.3.2. Ο Τ.Π. θα συλλέγει τις πληρωμές των συνδρομητών του και θα αποδίδει στον ΟΤΕ, για κάθε επιτυχή κλήση, το ποσό που ορίζεται σε συμφωνία με τον ΟΤΕ και κοινοποιείται στην ΕΕΤΤ.

3.3.3. Κατά την παροχή των υπηρεσιών πρόσβασης προς αριθμούς Audiotex, Televoting-IN και Premium Rate Services ΟΤΕ, ο ΟΤΕ τηρεί την αρχή της αμεροληψίας, παρέχοντας πρόσβαση στο δίκτυο του σε άλλους Τ.Π. υπό τις ίδιες προϋποθέσεις και με την ίδια ποιότητα όπως παρέχει στις θυγατρικές του ή τους εταίρους του. Παράλληλα επιβάλλει παρόμοιες προϋποθέσεις, (συμπερι-

λαμβανομένου του διαχειριστικού τέλους το οποίο εισπράττει από τον Τ.Π.) υπό παρόμοιες περιστάσεις στους οργανισμούς που παρέχουν παρόμοιες υπηρεσίες.

3.3.4. Ο ΟΤΕ δεν έχει καμία ευθύνη για το περιεχόμενο της υπηρεσίας Audiotex, Televoiting-IN και Premium Rate Services ΟΤΕ.

3.3.5. Σε περίπτωση κινδύνου συμφόρησης στο δίκτυο του, σύμφωνα με τα αναφερόμενα στην παράγραφο 6, ο ΟΤΕ θα εφαρμόζει μέτρα περιορισμού των κλήσεων, με τους ίδιους όρους που εφαρμόζει για τις κλήσεις που προέρχονται από το δίκτυο του.

3.3.6. Ο ΟΤΕ θα παρέχει περιοδικά ή / και κατόπιν σχετικής αιτήσεως στους Τ.Π που έχουν ήδη πρόσβαση στις υπηρεσίες αυτές, κατάλογο με τους ενεργούς αριθμούς Audiotex, Televoiting-IN και Premium Rate Services ΟΤΕ.

3.3.7. Ο Τ.Π. θα είναι υπεύθυνος για την πρόβλεψη της κίνησης προς τους αριθμούς Audiotex, Televoiting-IN και Premium Rate Services ΟΤΕ.

3.3.8 Οι κλήσεις προς τις υπηρεσίες Audiotex θα παραδίδονται με ευθύνη του Τ.Π. στα Κέντρα Ειδικών Υπηρεσιών (KEY) Αθηνών και Θεσσαλονίκης. Η δυνατότητα διασύνδεσης σε οποιοδήποτε άλλο σημείο του δικτύου του ΟΤΕ θα παρέχεται στον Τ.Π. κατόπιν ειδικής συμφωνίας.

3.3.9. Σε περίπτωση που ο ΟΤΕ αλλάξει την λιανική χρέωση των κλήσεων σε αριθμούς Audiotex, Televoiting-IN και Premium Rate Services ΟΤΕ, θα πρέπει να ενημερώσει άμεσα τον Τ.Π. και σε κάθε περίπτωση τουλάχιστον δέκα (10) ημέρες πριν την ημερομηνία εφαρμογής των νέων τιμολογίων.

3.4 ΥΠΗΡΕΣΙΑ ΠΕΡΙΑΓΩΓΗΣ

Η υπηρεσία περιαγωγής χρησιμοποιείται για την προώθηση της σηματοδοσίας από τον Ο.Τ.Ε., έτσι ώστε ένα κινητό τηλέφωνο του δικτύου του Τ.Π. να μπορεί να χρησιμοποιήσει ένα τρίτο δίκτυο κινητής τηλεφωνίας.

Η υπηρεσία αυτή παρέχεται από τον ΟΤΕ μετά από αίτηση του Τ.Π. και υλοποιείται μέσω των Δικτύων Εταιριών με τις οποίες ο ΟΤΕ μπορεί να εξασφαλίσει τη σχετική συνεργασία. Οι υπηρεσίες περιαγωγής παρέχονται είτε με τη χρήση Διεθνών Κέντρων του ΟΤΕ ως σημείων μεταφοράς σηματοδοσίας (STP) είτε με τη χρήση των πρωτοκόλλων SCCP ή SCCP/TCAP στα διεθνή κέντρα ΟΤΕ. Η τιμολόγηση της υπηρεσίας δύναται να πραγματοποιηθεί είτε με χρέωση ανά δίκτυο, είτε με μικτή τιμολόγηση (Πάγιο + χρέωση /μήνυμα) και θα αποτελέσει αντικείμενο εμπορικής συμφωνίας μεταξύ του Τ.Π. και του ΟΤΕ. Ο ΟΤΕ κατά την παροχή της εν λόγω υπηρεσίας τηρεί την αρχή της αμεροληψίας, επιβάλλοντας τις ίδιες προϋποθέσεις και την ίδια ποιότητα που παρέχει στις θυγατρικές του ή τους εταίρους του, ενώ παράλληλα επιβάλλει παρόμοιες προϋποθέσεις υπό παρόμοιες περιστάσεις στους οργανισμούς που παρέχουν παρόμοιες υπηρεσίες.

4. ΤΟΠΟΛΟΓΙΑ ΣΗΜΕΙΩΝ ΔΙΑΣΥΝΔΕΣΗΣ - ΖΕΥΞΕΙΣ ΔΙΑΣΥΝΔΕΣΗΣ

Το δίκτυο του Τ.Π. μπορεί να διασυνδεθεί με το δίκτυο του ΟΤΕ με τους ακόλουθους τρόπους κατ' επιλογή του Τ.Π., που προσδιορίζουν το φυσικό σημείο διασύνδεσης μεταξύ των δύο δικτύων:

α. Το σημείο διασύνδεσης να βρίσκεται στις εγκαταστάσεις του Τ.Π.

Στην περίπτωση αυτή η ζεύξη διασύνδεσης και οι απαιτούμενες διατάξεις τερματισμού εγκαθίστανται από τον ΟΤΕ με επιβάρυνση του Τ.Π..

β. Το σημείο διασύνδεσης να βρίσκεται στις εγκατα-

στάσεις του ΟΤΕ. Στην περίπτωση αυτή η ζεύξη διασύνδεσης και οι απαιτούμενες διατάξεις τερματισμού εγκαθίστανται από τον Τ.Π., με επιβάρυνση του ιδίου.

γ. Το σημείο διασύνδεσης να βρίσκεται στην άμεση γεινίαση με τις εγκαταστάσεις του ΟΤΕ (απόσταση της τάξεως των 50 μέτρων).

Στην περίπτωση αυτή η ζεύξη διασύνδεσης και οι απαιτούμενες διατάξεις τερματισμού εγκαθίστανται από τον Τ.Π. με επιβάρυνση του ιδίου.

Η υπαίθρια καμπίνα (cabinet/box) θα παρέχεται και θα εγκαθίσταται από τον ΟΤΕ με επιβάρυνση του Τ.Π. ή από τον Τ.Π. σύμφωνα με τις οδηγίες του ΟΤΕ.

Το μέρος που προβαίνει στην εγκατάσταση των απαιτούμενων διατάξεων τερματισμού, υποχρεούται σε αποκατάσταση οιασδήποτε βλάβης ή φθοράς η οποία προκαλείται στις εγκαταστάσεις του άλλου μέρους κατά την εκτέλεση των ανωτέρω εργασιών, εφόσον ευθύνεται για αυτήν, σύμφωνα με τις διατάξεις του ΑΚ.

5. ΠΕΡΙΟΧΕΣ ΔΙΑΣΥΝΔΕΣΗΣ - ΣΗΜΕΙΑ ΠΡΟΣΒΑΣΗΣ

Οι περιοχές διασύνδεσης, τα σημεία πρόσβασης (κόμβοι), οι όροι και οι προϋποθέσεις διασύνδεσης, αναφέρονται στο προσάρτημα Ι.

6. ΠΟΙΟΤΗΤΑ ΥΠΗΡΕΣΙΩΝ

6.1. Η ποιότητα και η διασφάλιση των υπηρεσιών διασύνδεσης, είναι αντίστοιχη της ποιότητας και της διασφάλισης των αντίστοιχων υπηρεσιών που παρέχει ο ΟΤΕ στο δίκτυό του.

6.2. Η παραπάνω αρχή θα πρέπει να εφαρμόζεται αντίστοιχα και από τον Τ.Π., εφόσον αυτός έχει οριστεί ως κατέχων σημαντική ισχύ στην αγορά και αυτό επιβάλλεται στην συγκεκριμένη περίπτωση από τις κείμενες διατάξεις

6.3. Τα Συμβαλλόμενα μέρη είναι υπεύθυνα για τη διασυστασιοποίηση των ζεύξεων διασύνδεσης του δικτύου τους ώστε να διατηρούν το δείκτη συμφόρησης κλήσεων στις ζεύξεις διασύνδεσης όχι υψηλότερα από 1% την ώρα μεγίστης κίνησης.

Σε αντίθετη περίπτωση ο ΟΤΕ θα μπορεί να πάρει τα απαραίτητα μέτρα για τη διασφάλιση του δικτύου του, σύμφωνα με τη διεθνή πρακτική και τις συστάσεις E.412, E.411 και Q.542 της ITU-T (π.χ. Code blocking control, call gapping κτλ.).

Σε κάθε περίπτωση εφαρμογής των ανωτέρω μέτρων ο ΟΤΕ τηρεί τις αρχές της διαφάνειας και της αμεροληψίας.

6.4. Για τις κλήσεις του Τ.Π. που τερματίζονται στο δίκτυο του ΟΤΕ, θα διατηρείται ο ίδιος δείκτης συμφόρησης με αυτόν που ισχύει για κλήσεις για υπηρεσίες που παρέχει ο ΟΤΕ ή /και οι θυγατρικές του εταιρείες, σύμφωνα με τα αναφερόμενα κατωτέρω στην παράγραφο 6.7. του ΥΠΔ.

6.5. Ο ΟΤΕ και ο Τ.Π. υποχρεούνται να ανταποκρίνονται στην απαιτούμενη από τις άδειές τους, ποιότητα παροχής των σχετικών τηλεπικοινωνιακών υπηρεσιών. Στην περίπτωση κατά την οποία εμφανισθεί βλάβη στο δίκτυο ενός εκ των Συμβαλλομένων μερών η οποία επηρεάζει την ποιότητα των παρεχομένων υπηρεσιών διασύνδεσης, το Συμβαλλόμενο μέρος στο δίκτυο του οποίου εμφανίσθηκε η βλάβη θα ενημερώνει το άλλο Συμβαλλόμενο μέρος εντός μιας (1) ώρας από τον χρόνο εντοπισμού της και θα καταβάλλει κάθε δυνατή προσπάθεια άρσης της βλάβης, σύμφωνα με το Προσάρτημα IV (Διαδικασίες Συνεργασίας & Συντήρησης) του παρόντος.

6.6 Η ποιότητα των υπηρεσιών διασύνδεσης καθορίζεται ενδεικτικά από τις εξής παραμέτρους:

- Ποσοστό αποτυχίας κλήσεων
- Ποιότητα ζεύξεων διασύνδεσης

Ο ΟΤΕ οφείλει να διασφαλίζει ότι για τις κλήσεις που τερματίζονται στο δίκτυο του θα διατηρείται ο ίδιος δείκτης αποτυχίας κλήσεων με εκείνον που ισχύει για την αντίστοιχη τηλεπικοινωνιακή κίνηση του ΟΤΕ στο δίκτυο του. Μέγιστη μηνιαία τιμή για το ποσοστό αποτυχίας κλήσεων είναι 1%. Η τιμή αυτή δύναται να διαφοροποιείται μόνο σε περίπτωση ανωτέρας βίας. Η ποιότητα των ζεύξεων διασύνδεσης περιγράφεται ποιοτικά και ποσοτικά από τις παραμέτρους που αναφέρονται στο Προσάρτημα IV του παρόντος (Κεφάλαιο Διαχείρισης Απόδοσης σύμφωνα με τις συστάσεις G.821, G. 823, και G.703 της ITU-T).

6.7 Συμμόρφωση στο δίκτυο του ΟΤΕ εμφανίζεται στις κάτωθι περιπτώσεις:

- είτε όταν δεν υπάρχουν ελεύθερα κυκλώματα
- είτε λόγω αδυναμίας του τερματικού κέντρου να δεχθεί την εισερχόμενη κίνηση
- είτε λόγω αδυναμίας των κέντρων μεταγωγής να δρομολογήσουν όλες τις εισερχόμενες κλήσεις.

Σε περίπτωση συμμόρφωσης σύμφωνα με τα ανωτέρω, ο ΟΤΕ υποχρεούται να λαμβάνει κάθε μέτρο που είναι αντικειμενικά απόλυτα αναγκαίο για την άρση της συμμόρφωσης. Σε κάθε περίπτωση ο ΟΤΕ υποχρεούται να εφαρμόζει για κλήσεις που προέρχονται από το δίκτυο του Τ.Π τους ίδιους όρους που εφαρμόζει για ομοειδείς κλήσεις που προέρχονται από το δίκτυό του, ιδίως να εφαρμόζει τις ίδιες μεθόδους αναδρομολόγησης που εφαρμόζει για κλήσεις που προέρχονται από το δίκτυό του, καθώς επίσης και να διατηρεί τον ίδιο δείκτη αποτυχίας κλήσεων λόγω συμμόρφωσης, με εκείνον που ισχύει για κλήσεις που προέρχονται από το δικό του δίκτυο. Η παρούσα διάταξη δεν εφαρμόζεται σε περίπτωση που η συμμόρφωση είναι προϊόν αμέλειας του ΟΤΕ.

7. ΑΙΤΗΣΗ ΔΙΑΣΥΝΔΕΣΗΣ - ΥΛΟΠΟΙΗΣΗ

7.1. Στην έγγραφη αίτηση διασύνδεσης του Τ.Π., σύμφωνα με το προσάρτημα III, πρέπει να συμπεριλαμβάνονται τουλάχιστον τα ακόλουθα στοιχεία:

- Υπεύθυνη δήλωση του για τις υπηρεσίες και τις γεωγραφικές περιοχές για τις οποίες διαθέτει άδεια παροχής τηλεπικοινωνιακής υπηρεσίας.
- Οι υπηρεσίες διασύνδεσης που επιθυμεί να λάβει από τον ΟΤΕ

- Ο τύπος και τα βασικά χαρακτηριστικά των τηλεφωνικών του κέντρων

• Οι κόμβοι ΟΤΕ στους οποίους επιθυμεί να διασυνδεθεί

- Η τοποθεσία των κόμβων του που θα διασυνδεθούν
- Εκτίμηση αρχικής χωρητικότητας ανά σημείο διασύνδεσης σε γραμμές 2Mbit/s
- Προβλεπόμενη κατανομή κίνησης, σε περίπτωση που η προβλεπόμενη χωρητικότητα ανά σημείο διασύνδεσης υπερβαίνει τα 16x2Mbit/s,
- Ημερομηνία ενεργοποίησης των αιτούμενων υπηρεσιών

Ο ΟΤΕ αναγνωρίζει ήδη με το παρόν και δεσμεύεται από τον εμπιστευτικό χαρακτήρα των στοιχείων τα οποία κοινοποιούνται σε αυτόν με την αίτηση του Τ.Π για παροχή διασύνδεσης. Ο ΟΤΕ υποχρεούται να χρησιμοποιήσει αυτά μόνο για το σκοπό εξέτασης της αίτησης διασύνδεσης, ενώ δεν πρόκειται να κοινοποιησει αυτά σε τρίτα πρόσωπα τα οποία δεν είναι απολύτως αναγκαίο να λάβουν γνώση αυτών για τον ανωτέρω σκοπό.

7.2 Ο ΟΤΕ υποχρεούται εντός δύο (2) εργάσιμων ημερών από την υποβολή της αίτησης να απαντήσει κατά πόσο η αίτηση είναι πλήρης, περιλαμβάνουσα όλα τα στοιχεία της παραγράφου 7.1 του ΥΠΔ. Σε περίπτωση αρνητικής απάντησης, ο ΟΤΕ κοινοποιεί εγγράφως στον Τ.Π το συγκεκριμένο λόγο απόρριψης της αιτήσεως.

Εφόσον η αίτηση διασύνδεσης είναι πλήρης, σύμφωνα με τα ανωτέρω, ο ΟΤΕ υποχρεούται να ξεκινήσει άμεσα και πάντως μέσα σε τρεις (3) εργάσιμες ημέρες από την απάντηση επί της αιτήσεως τις διαπραγματεύσεις για την υπογραφή της συμφωνίας διασύνδεσης. Οι εν λόγω διαπραγματεύσεις πρέπει να ολοκληρωθούν εντός χρονικού διαστήματος ενός (1) μηνός από την ημερομηνία έναρξης τους.

Σε περίπτωση που μετά τη λήξη του ανωτέρω χρονικού διαστήματος δεν έχουν ευδοωθεί οι διαπραγματεύσεις, αλλά και στην περίπτωση που προκύψει διαφορά μεταξύ των μερών σχετικά με την διαπραγματευόμενη διασύνδεση, κατά τη διάρκεια του διαστήματος του ενός μηνός, τα μέρη δύνανται να την υποβάλλουν προς επίλυση στην ΕΕΤΤ, σύμφωνα με τα αναφερόμενα στο άρθρο 9 παρ. 5 της Οδηγίας 97/33/ΕΚ.

7.3 Ο μέγιστος χρόνος που απαιτείται για την υλοποίηση της σύμβασης διασύνδεσης θα έχει ως εξής:

ΑΙΤΗΜΑ ΔΙΑΣΥΝΔΕΣΗΣ	ΧΡΟΝΟΣ ΥΛΟΠΟΙΗΣΗΣ (Εβδομάδες)
Νέα σημεία διασύνδεσης στις εγκαταστάσεις του Τ.Π. σε εφαρμογή νέας σύμβασης διασύνδεσης (Αρχική διασύνδεση)	11
Νέα σημεία διασύνδεσης στις εγκαταστάσεις του Τ.Π. στα πλαίσια υφιστάμενης συμφωνίας διασύνδεσης	9

1. ΟΡΙΣΜΟΙ

Οι ορισμοί από τον ΟΤΕ λέξεων ή φράσεων που περιλαμβάνονται στο παρόν Υπόδειγμα Προσφοράς Διασύνδεσης δεν δύνανται να περιορίσουν με κανένα τρόπο τα δικαιώματα των Τηλεπικοινωνιακών Παρόχων ως προς το περιεχόμενο και τους όρους παροχής διασύνδεσης, όπως αυτά προβλέπονται στην κείμενη νομοθεσία, όπως εκάστοτε ισχύει.

8. ΠΡΟΒΛΕΨΕΙΣ

8.1 Ο Τ.Π. οφείλει να παρέχει προβλέψεις κίνησης για τις υπηρεσίες διασύνδεσης που λαμβάνει από τον ΟΤΕ, εκφρασμένες σε συστήματα των 2 Mbit/s. Ο ΟΤΕ οφείλει να παρέχει προβλέψεις κίνησης (σε συνεργασία με τον Τ.Π.) για κλήσεις που εκκινούν από το δίκτυο του ΟΤΕ προς το δίκτυο του Τ.Π. (υπηρεσία τερματισμού κίνησης στο δίκτυο του Τ.Π.).

8.2 Ο Τ.Π. θα παρέχει ανά εξάμηνο τις απαραίτητες προβλέψεις για τη διαστασιοποίηση της χωρητικότητας διασύνδεσης μεταξύ των δύο δικτύων.

8.3 Οι προβλέψεις κίνησης θα παρέχονται για όλα τα υπάρχοντα και προγραμματισμένα σημεία διασύνδεσης καθώς και για κάθε προβλεπόμενο μελλοντικό σημείο διασύνδεσης, με βάθος χρόνου ενός (1) έτους. Οι προβλέψεις δεν είναι δεσμευτικές για τον Τ.Π., τα συμβαλλόμενα μέρη όμως συμφωνούν ρητώς ότι οι προβλέψεις που παρέχονται από τον Τ.Π. δεν θα παρουσιάζουν μεγάλες αποκλίσεις από τις πραγματικές ανάγκες, δεδομένου ότι αυτές είναι αναγκαίες στον ΟΤΕ για λόγους προγραμματισμού των προμηθειών και έγκαιρη αντιμετώπιση τυχόν αλλαγών στην τεχνολογία.

8.4 Ο ΟΤΕ οφείλει, με βάσει τις προβλέψεις κίνησης του Τ.Π, να προβεί στον απαιτούμενο προγραμματισμό και τις

κατάλληλες προμήθειες, προκειμένου να διατηρηθεί ο δείκτης συμφόρησης στις ζεύξεις διασύνδεσης, σε επίπεδο όχι υψηλότερο από 1% την ώρα της μέγιστης κίνησης, σύμφωνα με τα αναφερόμενα στην παράγραφο 6 του παρόντος. Εάν οι πραγματικές απαιτήσεις αποκλίνουν σημαντικά από τις προβλέψεις κίνησης, αποκλειστικά υπεύθυνος είναι ο Τ.Π.

8.5 Κάθε πακέτο προβλέψεων θα παρέχεται κατά προτίμηση σε ηλεκτρονική μορφή, μαζί με συνοδευτικό έγγραφο, όπου θα αναφέρεται η περίοδος πρόβλεψης που καλύπτεται.

8.6 Όλες οι πληροφορίες που ανταλλάσσονται σύμφωνα με την ανωτέρω διαδικασία, θα χρησιμοποιούνται για σκοπούς διαστασιοποίησης δικτύου και μόνο. Ο ΟΤΕ αναγνωρίζει ήδη με το παρόν και δεσμεύεται από τον εμπιστευτικό χαρακτήρα των ανωτέρω στοιχείων και υποχρεούται να χρησιμοποιήσει αυτά μόνο για τους σκοπούς του παρόντος άρθρου, ενώ δεν πρόκειται να κοινοποιήσει αυτά σε τρίτα πρόσωπα τα οποία δεν είναι απολύτως αναγκαία να λάβουν γνώση αυτών για τους ανωτέρω σκοπούς.

8.7 Οι παραγγελίες για τα συστήματα 2Mbit/s (E1) θα περιέχονται σε ξεχωριστό πίνακα από αυτόν των προβλέψεων (το έντυπο για τις παραγγελίες και τις προβλέψεις είναι κοινό).

ΥΠΟΜΕΤΡΑ Ι ΠΙΝΑΚΑΣ ΠΡΟΒΛΕΨΕΩΝ

ΠΙΝΑΚΑΣ ΠΑΡΟΧΗΣ ΠΡΟΒΛΕΨΕΩΝ / ΠΑΡΑΓΓΕΛΙΩΝ ΣΥΣΤΗΜΑΤΩΝ 2Mb/s *

ΟΤΕ

ΠΕΡΙΟΧΗ ΔΙΑΣΥΝΔΕΣΗΣ	ΚΟΜΒΟΙ ΟΤΕ	ΚΟΜΒΟΙ ΠΑΡΟΧΟΥ	ΕΤΟΣ 2006			
			Α' ΤΡΙΜ.	Β' ΤΡΙΜ.	Γ' ΤΡΙΜ.	Δ' ΤΡΙΜ.
ΑΘΙΝΑ & ΠΡΟΣΤΙΑ	TANDEM ΡΕΝΤΗΣ - ΑΚΡΟΠΟΛΗ					
	TANDEM ΚΩΛΛΕΤΗΣ - ΑΡΗΣ					
	TANDEM ΑΛΕΞΑΝΔΡΑ - ΑΛΥΣΣΙΑ					
	ΚΟΚ Α - ΚΟΚ Β					
	ΛΥΚ Α - ΛΥΚ Β					
ΣΤΗΡΕΑ ΕΛΛΑΔΑ	ΧΑΛΚΙΔΑ					
	ΛΕΙΒΑΔΙΑ					
	ΜΥΤΙΛΗΝΗ					
	ΡΟΔΟΣ					
	ΙΩΑΝΝΙΝΑ					
Β.Λ. ΕΛΛΑΔΑ	ΚΕΡΚΥΡΑ					
	ΠΕΛΟΠΟΝΝΗΣΟΣ (ΠΑΤΡΑ)					
ΔΥΤΙΚΗ ΕΛΛΑΔΑ	ΚΕΝΤΡΙΚΗ & ΝΟΤΙΑ ΠΕΛΟΠΟΝΝΗΣΟΣ					
	ΛΑΓΟΠΑΤΗΣ					
	ΑΡΓΑΝΗ - ΦΕΡΕΣΣΟΣ (ΗΡΑΚΛΕΙΟ)					
ΘΙΣΣΑΛΙΑ & ΔΥΤ. ΜΑΚΕΔΟΝΙΑ	ΜΕΤΑΜΟΡΦΩΣΗ - ΦΙΛΕΛΛΗΝΩΝ (ΔΑΡΣΑ)					
	ΕΡΜΟΥ - ΑΜΠΕΛΟΚΗΦΟΙ (ΘΕΣΣΟΝΙΚΗ)					
ΘΕΣΣΑΛΙΑ & ΔΥΤ. ΜΑΚΕΔΟΝΙΑ	ΣΕΡΡΕΣ					
	ΒΕΡΟΙΑ					
Β.Λ. ΕΛΛΑΔΑ	ΦΙΛΙΠΠΟΣ - ΠΕΡΤΑΜΟΣ (ΚΑΒΑΛΑ)					
ΑΙΘΩΝΙΑ ΚΕΝΤΡΑ	ΟΤΕ					
	ΛΙΘΩΝΙΑ Α' ΝΥΜΑ - Β' ΚΩΛΛΕΤΗ					
	ΛΙΘΩΝΙΑΣ ΣΕΣ ΘΕΣΣΑΛΙΑΣ					

* Στον πίνακα θα αναγράφεται η συνολική πρόβλεψη του Τ.Π., η οποία στις περιπτώσεις όπου υπάρχουν ισοδύναμα κέντρα του ΟΤΕ θα μοιράζεται 50%-50% στα δύο κέντρα.

ΤΟΙΧΟΣ ΠΡΟΒΛΕΨΕΩΝ

ΟΚΟΜΑ ΥΠΟΓΡΑΦΗΣ/ΣΦΡΑΓΙΣ

9. ΜΕΤΡΗΣΕΙΣ ΚΑΙ ΔΟΚΙΜΕΣ

9.1 Οι μετρήσεις και οι δοκιμές των διασυνδέσεων θα πραγματοποιούνται βάσει φύλλων δοκιμών που θα βασίζονται σε διεθνή πρότυπα και συστάσεις (G821, G823, G703, G813 της ITU-T). Στο προσάρτημα V περιγράφονται αναλυτικά ενδεικτικές μετρήσεις και δοκιμές.

9.2 Ενδεικτικά, μετρήσεις και δοκιμές δύνανται να πραγματοποιούνται με πρωτοβουλία εκάστου των συμβαλλομένων στις εξής περιπτώσεις:

α. Αρχική διασύνδεση του δικτύου του ΟΤΕ με το δίκτυο του Τ.Π..

β. Εγκατάσταση και θέση σε λειτουργία νέου τηλεπικοινωνιακού κόμβου μεταγωγής.

γ. Τροποποιήσεις στο hardware και software που αφορούν τις διεπαφές των δικτύων.

δ. Εισαγωγή νέων πρόσθετων υπηρεσιών διασύνδεσης που επηρεάζουν τις διεπαφές των δικτύων.

ε. Αύξηση της χωρητικότητας των συστημάτων μετάδοσης, των σημείων σηματοδοσίας, των σημείων μεταφοράς σηματοδοσίας και των συστημάτων μεταγωγής.

9.3 Η ακριβής διαδικασία και το χρονοδιάγραμμα των δοκιμών θα συμφωνούνται αμοιβαία μεταξύ του ΟΤΕ και του Τ.Π.. Σε κάθε περίπτωση ο ΟΤΕ υποχρεούται να τηρεί την αρχή της αμεροληψίας, όσον αφορά τα χρονοδιαγράμματα και τις διαδικασίες των δοκιμών που εφαρμόζει προς τους διασυνδεδεμένους οργανισμούς. Οι συμβαλλόμενοι υποχρεούνται να λαμβάνουν όλα τα αναγκαία μέτρα προκειμένου οι μετρήσεις και δοκιμές να προκαλούν την μικρότερη δυνατή ενόχληση στην παρεχόμενη διασύνδεση.

9.4 Η περίοδος των δοκιμαστικών μετρήσεων και δοκιμών δεν θα υπερβαίνει υπό κανονικές συνθήκες τις 5 ημέρες ανά σημείο διασύνδεσης, από την ημερομηνία που θα ολοκληρωθούν οι εγκαταστάσεις και θα έχουν τεθεί σε δοκιμαστική λειτουργία οι αντίστοιχες ζεύξεις διασύνδεσης.

Μετά το πέρας των μετρήσεων και δοκιμών τα συμβαλλόμενα μέρη θα συντάσσουν πρωτόκολλο επιτυχούς ολοκλήρωσης αυτών.

9.5 Μετά την πάροδο των 5 ημερών και εφόσον οι δοκιμές και οι μετρήσεις βρίσκονται σύμφωνες με τις Διεθνείς συστάσεις (G821, G823, G703, G813 της ITU-T) και τις προδιαγραφές του ΟΤΕ η ζεύξη διασύνδεσης τίθεται σε κανονική λειτουργία.

10. ΑΝΑΓΝΩΡΙΣΗ ΚΑΛΟΥΣΗΣ ΓΡΑΜΜΗΣ (C.L.I.)

10.1 Οι συμπληρωματικές υπηρεσίες της Αναγνώρισης Καλούσης Γραμμής (CLIP) και της Απαγόρευσης Αναγνώρισης Καλούσης Γραμμής (CLIR) εξαρτώνται από την διαθεσιμότητα του CLI και από την κατάσταση των παραμέτρων που μεταδίδονται στο πρωτόκολλο σηματοδοσίας και που δείχνουν κατά πόσον το σχετικό σήμα μπορεί να εμφανιστεί στον καλούμενο. Οι κλήσεις που προέρχονται από το δίκτυο του ΟΤΕ και κατευθύνονται στο δίκτυο του Τ.Π. μπορούν να περιλαμβάνουν το σήμα CLIP, για τεχνικούς όμως λόγους, το σήμα αυτό μπορεί να ελλείπει ολικά ή μερικά. Το CLIP μπορεί να ελλείπει ολικά όταν τα κέντρα είναι αναλογικά και μερικά όταν έχουμε κλήσεις μέσω PBX (δευτερεύουσες εγκαταστάσεις).

10.2 Τα Συμβαλλόμενα μέρη θα σέβονται τον Περιορισμό Αναγνώρισης Καλούσης Γραμμής (C.L.I.R.) όπου αυτό απαιτείται από τον καλούντα συνδρομητή ή από κανόνες δημοσίας τάξεως (διατάξεις προστασίας προσωπικών στοιχείων κ.λ.π.). Οι αριθμοί των καλούντων

συνδρομητών για τους οποίους ισχύει ο C.L.I.R. θα αναγνωρίζονται μόνον για χρέωση, τιμολόγηση και εξαγωγή στατιστικών στοιχείων σε σχέση με τις τηλεφωνικές υπηρεσίες που διαθέτουν τα συμβαλλόμενα μέρη.

11. ΤΡΟΠΟΠΟΙΗΣΕΙΣ ΔΙΚΤΥΟΥ

11.1 Τυχόν σημαντική μεταβολή του δικτύου ενός Συμβαλλομένου μέρους, η οποία

επηρεάζει τη διασύνδεση, θα γνωστοποιείται στο άλλο μέρος τουλάχιστον τρεις (3) μήνες νωρίτερα ώστε το άλλο συμβαλλόμενο μέρος να προβεί σε τυχόν απαραίτητες μεταβολές του δικού του δικτύου.

Σε περίπτωση που οποιοσδήποτε από τους Συμβαλλομένους προχωρήσει σε αλλαγές επιβαλλόμενες από την εξέλιξη της τεχνολογίας, οι οποίες μπορεί να επηρεάσουν τα διασυνδεδεμένα Δίκτυα, θα πρέπει να ενημερώσει τρεις (3) μήνες νωρίτερα την άλλη πλευρά. Στην ενημέρωση αυτή θα περιλαμβάνονται τεχνικές λεπτομέρειες και πληροφορίες των σκοπούμενων αλλαγών.

11.2 Εάν η πραγματοποίηση αλλαγών στο Δίκτυο ή στα συστήματα του Δικτύου του Συμβαλλομένου μέρους στο οποίο γνωστοποιούνται σύμφωνα με την ανωτέρω παράγραφο οι σκοπούμενες αλλαγές, είναι αντικειμενικά (ή αποδεδειγμένα) απαραίτητες για την εξασφάλιση της απρόσκοπτης Διασύνδεσης των Δικτύων, το κόστος των αλλαγών αυτών θα επωμισθεί το συμβαλλόμενο μέρος το οποίο προκάλεσε τις αλλαγές αυτές. Στις παραπάνω αλλαγές δεν συμπεριλαμβάνεται η αναβάθμιση του λογισμικού (upgrading) των υφιστάμενων συστημάτων μεταγωγής και μετάδοσης.

11.3 Ο ΟΤΕ θα καταβάλλει κάθε δυνατή προσπάθεια ώστε να μην προβαίνει σε αλλαγές του δικτύου του οι οποίες προκαλούν προβλήματα στην διασύνδεση και εφόσον είναι εφικτό και δεν συνιστά ουσιώδη επιβάρυνση του οφείλει να επιλέγει τρόπους ανάπτυξης του δικτύου του που δεν προκαλούν προβλήματα στην παρεχόμενη διασύνδεση.

12. ΛΕΙΤΟΥΡΓΙΑ -ΣΥΝΕΡΓΑΣΙΑ ΚΑΙ ΣΥΝΤΗΡΗΣΗ

12.1 Η συνεργασία μεταξύ των συμβαλλομένων για τους σκοπούς της λειτουργίας και της συντήρησης των διασυνδεδεμένων δικτύων, θα είναι τέτοια ώστε οι απαραίτητες ενέργειες και δράσεις να ανταποκρίνονται στις σχετικές συστάσεις της ITU-T, οι οποίες είναι: G821 (error performance), G823 (jitter wander), G703 (electrical characteristics)

12.2 Παρακολούθηση και διασφάλιση της ποιότητας

Κατά τους πρώτους 12 (δώδεκα) μήνες της λειτουργίας θα πραγματοποιούνται ανά τρίμηνο συναντήσεις μεταξύ των αρμοδίων υπηρεσιών των Συμβαλλομένων μερών με αντικείμενο τη διασφάλιση της ποιότητας.

13. ΧΡΕΩΣΕΙΣ-ΠΛΗΡΩΜΕΣ

13.1 Ο χρόνος χρέωσης για κάθε κλήση θεωρείται ο χρόνος ομιλίας που αρχίζει με την λήψη του απαντητικού σήματος (answer signal) και περατούται με τη λήψη ενός σήματος απόλυσης (release signal) στο σημείο καταγραφής, από το Συμβαλλόμενο μέρος που καταγράφει τη σχετική πληροφορία χρέωσης.

Ο ολικός χρόνος χρέωσης για κάθε ημερολογιακό μήνα, θα υπολογίζεται έτσι, ώστε ο ολικός αριθμός δευτερολέπτων, για όλες τις κλήσεις κατά τη διάρκεια αυτής της περιόδου που σχετίζονται με μία συγκεκριμένη υπηρεσία, προστίθενται συνολικά και διαιρούνται δια του 60 και το αποτέλεσμα στρογγυλοποιείται προς τα πάνω ή προς τα κάτω στο πλησιέστερο ολόκληρο λεπτό (περίο-

δος μισού λεπτού ή μεγαλύτερη στρογγυλοποιείται προς τα πάνω, ενώ περίοδος μικρότερη του μισού λεπτού στρογγυλοποιείται προς τα κάτω).

13.2 Η χρέωση κλήσεων για την συνδιάλεξη αφορά αποκλειστικά τις επιτυχείς κλήσεις.

13.3 Θα ισχύει ως αρχή ότι κάθε Συμβαλλόμενο μέρος θα παρέχει στο άλλο πληροφορίες χρέωσης (εγγράφως και ανά σημείο Διασύνδεσης) για την κίνηση που προέρχεται από το δίκτυο του και τερματίζει στο δίκτυο του άλλου μέρους, καθώς επίσης και για την κίνηση που τερματίζεται στο δίκτυο του και προέρχεται από το δίκτυο του άλλου, όπως επίσης και για κάθε άλλη υπηρεσία διασύνδεσης.

Τα έγγραφα κίνησης θα περιλαμβάνουν κατ' ελάχιστον τις εξής πληροφορίες:

- Αριθμό επιτυχημένων κλήσεων
- Συνολική διάρκεια κλήσεων σε λεπτά

ανά υπηρεσία διασύνδεσης, κατεύθυνση και ανά είδος και ζώνη χρέωσης και θα αποστέλλονται τουλάχιστον δέκα (10) ημέρες πριν την έκδοση του σχετικού τιμολογίου.

Ειδικά για τις υπηρεσίες Audiotex, τα έγγραφα κίνησης θα εκδίδονται σε μηνιαία βάση και θα αποστέλλονται εντός του πρώτου 15ημέρου του επομένου μηνός.

13.4 Οι χρεώσεις για την παροχή των υπηρεσιών διασύνδεσης (περιλαμβανομένων και των τελών σηματοδότησης και διασύνδεσης) θα γίνονται βάσει δίμηνων λογιστικών περιόδων. Τα σχετικά παραστατικά θα εκδίδονται εντός τριάντα πέντε (35) ημερολογιακών ημερών από το τέλος της λογιστικής περιόδου κατά την οποία παρασχέθηκαν οι εν λόγω υπηρεσίες διασύνδεσης. Τα οφειλόμενα ποσά θα πρέπει να καταβάλλονται εντός τριάντα (30) ημερολογιακών ημερών από την ημερομηνία λήψης του του σχετικού παραστατικού από τον Τ.Π.

13.5 Τα τέλη που θα εφαρμόζει και θα εισπράττει από τους συνδρομητές του κάθε συμβαλλόμενο μέρος θα καθορίζονται αποκλειστικά από το ίδιο.

13.6 Κατά την περίπτωση όπου υπάρξει διαφωνία μεταξύ των Συμβαλλομένων μερών σχετικά με το ύψος κάποιας χρέωσης, η υπό αμφισβήτηση διαφορά θα καταβάλλεται στο ακέραιο, εφ' όσον είναι μικρότερη από το 3% της συνολικής χρέωσης (χωρίς ΦΠΑ) και δεν υπερβαίνει τις είκοσι εννέα χιλιάδες τριακόσια (29,300 €) ΕΥΡΩ. Η συνολική χρέωση αναφέρεται στην συγκεκριμένη χρέωση στην οποία υπάρχει διαφωνία. Η εν λόγω πληρωμή θα γίνεται με την επιφύλαξη κάθε δικαιώματος των συμβαλλομένων μερών.

13.7 Σε περίπτωση διαφωνίας σύμφωνα με τα οριζόμενα ανωτέρω στην παραγρ. 13.6 (και στην περίπτωση που η διαφορά είναι μεγαλύτερη του 3% ή υπερβαίνει τα 29,300 €), τότε συγκροτείται μικτή Επιτροπή εμπειρογνομόνων ΟΤΕ και Τ.Π. για την διευκρίνιση της διαφωνίας. Τα δύο μέρη θα ενεργούν καλόπιστα ώστε οι διαφωνίες να αίρονται με διάθεση εξεύρεσης λύσης. Μετά την άρση της διαφωνίας, η οποία θα πρέπει να γίνει εντός διμήνου από την διαπίστωση της, τα ποσά θα πληρώνονται εντόκως, με επιτόκιο ίσο με το βασικό επιτόκιο χρηματοδότησης της Τράπεζας της Ελλάδος προσαυξημένο κατά δύο (2) εκατοστιαίες μονάδες, υπολογιζόμενων από την ημερομηνία λήξεως της ανωτέρω προθεσμίας. Το διαμορφούμενο επιτόκιο δεν μπορεί να υπερβαίνει το επιτόκιο υπερημερίας.

13.8 Το σύνολο των χρεώσεων που θα προκύπτουν από την παρούσα σύμβαση θα υπολογίζονται και θα εξοφλού-

νται σε Ευρώ και θα προστίθεται ο εκάστοτε αναλογών φόρος προστιθέμενης αξίας.

13.9 Κατά την περίπτωση όπου οποιοδήποτε συμβαλλόμενο μέρος δεν καταβάλλει το οφειλόμενο ποσό εντός της προθεσμίας που αναφέρεται στην παράγρ.13.4, και σε περίπτωση που δεν υπάρχει υπό αμφισβήτηση διαφορά για το καταβαλλόμενο ποσό κατά τα προβλεπόμενα στην παράγρ. 13.6, τότε ο οφειλέτης υποχρεούται στην καταβολή τόκων, με επιτόκιο ίσο με το βασικό επιτόκιο χρηματοδότησης της Τράπεζας της Ελλάδος προσαυξημένο κατά δύο (2) εκατοστιαίες μονάδες, υπολογιζόμενων από την ημερομηνία λήξεως της ανωτέρω προθεσμίας. Το διαμορφούμενο επιτόκιο δεν μπορεί να υπερβαίνει το επιτόκιο υπερημερίας.

13.10 Σε περίπτωση απροθυμίας πληρωμής των παραστατικών κίνησης, μετά και το πέρας της επίλυσης τυχόν διαφωνιών, τότε μετά την πάροδο τριάντα (30) ημερών από την έγγραφη ειδοποίηση του ενός των συμβαλλομένων, παύει η παροχή υπηρεσιών από τον έτερο των συμβαλλομένων.

13.11 Αν κατά τη διάρκεια της σύμβασης τα δύο μέρη συμφωνήσουν αμοιβαία για καλύτερη διαχείριση των χρεώσεων παροχής υπηρεσιών, τότε μετά από έγγραφη κοινή συμφωνία αντί των δίμηνων λογιστικών περιόδων της παραγρ.13.4 θα ισχύει η μηνιαία λογιστική περίοδος και τα σχετικά παραστατικά θα εκδίδονται εντός του επομένου μηνός και κατά τα λοιπά ως η σύμβαση.

13.12 Στην περίπτωση που τα στοιχεία κίνησης δεν είναι διαθέσιμα εξ αιτίας σοβαρού λόγου εντός του χρονικού διαστήματος που ορίζεται στην παράγραφο 13.4, έκαστο συμβαλλόμενο μέρος δύναται να ζητήσει και να λάβει την καταβολή έναντι ποσού ίσου με τα διαχειριστικά μερίδια που αντιστοιχούν στο 90% τη κίνησης, όπως αυτή καταγράφηκε από το ίδιο, ή το 90% των διαχειριστικών μεριδίων της προηγούμενης διαχειριστικής περιόδου και η εκκαθάριση της εν λόγω λογιστικής περιόδου να γίνει στην επόμενη λογιστική περίοδο.

14. ΣΥΝΕΓΚΑΤΑΣΤΑΣΗ

14.1 Με την επιφύλαξη των υποχρεώσεών του, βάσει της αρχής της αμεροληψίας, ο ΟΤΕ μπορεί να παρέχει κατά περίπτωση προς τον Τ.Π. συνεγκατάσταση στα πλαίσια της διασύνδεσης των δικτύων τους, δηλαδή διάθεση/εκμίσθωση χώρων του στις εγκαταστάσεις του (όπως σε αίθουσες εγκαταστάσεως μηχανημάτων, κ.λπ.), μετά από έγγραφη αίτηση του Τ.Π. Ειδικά ο ΟΤΕ παρέχει συνεγκατάσταση όπου ουσιώδεις απαιτήσεις στερούν από τον Τ.Π την πρόσβαση σε βιώσιμες εναλλακτικές λύσεις.

14.2 Σε αντικειμενικά αιτιολογημένες περιπτώσεις, ο ΟΤΕ μπορεί να μην προβεί σε παραχώρηση χώρων συνεγκατάστασης. Η παροχή συνεγκατάστασης από τον ΟΤΕ δύναται να περιοριστεί για λόγους εφαρμογής προγραμμάτων επέκτασης ή νέων προγραμμάτων αποκλειστικά και μόνο στην περίπτωση που η παροχή της θα οδηγούσε σε αδυναμία ή υπέρμετρη παρεμπόδιση των προγραμμάτων επέκτασης ή των νέων προγραμμάτων του ΟΤΕ και εφόσον δεν υπάρχουν για αυτόν βιώσιμες εναλλακτικές λύσεις.

14.3 Οι αιτήσεις των Τ.Π για συνεγκατάσταση θα εξετάζονται και θα εξυπηρετούνται κατά προτεραιότητα, σύμφωνα με τον χρόνο υποβολής από τους Τ.Π. των σχετικών αιτήσεων για τον ίδιο χώρο.

14.4 Τα θέματα πρόσβασης των εταιριών σε χώρους ΟΤΕ για την λειτουργία και την συντήρηση των εγκατα-

στάσεων τους και γενικότερα τα θέματα ασφάλειας των εγκαταστάσεων θα αντιμετωπίζονται κατά περίπτωση, με την επιφύλαξη των υποχρεώσεων του ΟΤΕ βάσει της αρχής της αμεροληψίας

Συγκεκριμένα, η διαδικασία πρόσβασης προσωπικού, ασφάλειας και συντήρησης των εγκαταστάσεων και λοιπά, θα αντιμετωπίζονται από τα συμβαλλόμενα μέρη με γνώμονα την απρόσκοπτη λειτουργία των εγκαταστάσεων και τη διασφάλισή τους.

14.5 Κάθε βλάβη ή φθορά που τυχόν προκύψει στο κτίριο ή στις εγκαταστάσεις ΟΤΕ, κατά την εκτέλεση των εργασιών συνεγκατάστασης, θα αποκαθίσταται άμεσα και αποτελεσματικά από τον Τ.Π.. Ισχύει η αρχή της αμοιβαιότητας για αντίστοιχες εργασίες στο χώρο του Τ.Π.

14.6 Ο Τ.Π. θα πρέπει να υποβάλλει στην αρμόδια υπηρεσία του ΟΤΕ εγγράφως όλες τις ηλεκτρικές καταναλώσεις που θα τοποθετήσει στο κτίριο του ΟΤΕ.

Η ηλεκτροπαροχή θα εξασφαλίζεται από τον Τ.Π. ή από τον ΟΤΕ κατά περίπτωση σύμφωνα με τους σχετικούς κανονισμούς της ΔΕΗ και με δαπάνες του Τ.Π..

14.7 Για την ορθολογική χρήση του χώρου του ΟΤΕ θα παρέχει κατά προτεραιότητα συνεγκατάσταση με βάση τον όγκο της μεταδιδόμενης πληροφορίας στο σημείο διασύνδεσης.

14.8 Οι χρησιμοποιούμενες διατάξεις θα τοποθετούνται με ευθύνη του Τ.Π. και μετά από έγκριση του ΟΤΕ.

14.9 Το σύνολο των διατάξεων της παρούσας παραγράφου τελούν υπό την αίρεση των διατάξεων περί καταχρηστικής εκμετάλλευσης δεσπόζουσας θέσης και της σχετικής νομολογίας της Ελλάδος και της Ευρωπαϊκής Ένωσης.

15. ΤΕΛΗ ΔΙΑΣΥΝΔΕΣΗΣ

Τα τέλη για τις βασικές και για τις ειδικές υπηρεσίες διασύνδεσης που προσφέρει ο ΟΤΕ αναφέρονται στο προσάρτημα ΙΙ.

16. ΑΡΙΘΜΟΔΟΤΗΣΗ

16.1 Ο ΟΤΕ και ο Τ.Π. θα αλληλοενημερώνονται σχετικά με τους αριθμούς που τους έχουν χορηγηθεί ή θα τους χορηγηθούν βάσει του Εθνικού Σχεδίου Αριθμοδότησης, ώστε να καθίσταται δυνατή η έγκαιρη προσαρμογή των δικτύων τους

16.2 Σε κάθε περίπτωση ο ΟΤΕ υποχρεούται να εφαρμόζει ίδιες διαδικασίες και χρονοδιαγράμματα με εκείνα που εφαρμόζει για τις δικές του υπηρεσίες ή υπηρεσίες θυγατρικών του εταιρειών. Η προσαρμογή των δικτύων των Συμβαλλόμενων δεν δύναται να επιφέρει αδικαιολόγητες καθυστερήσεις στην εισαγωγή νέων υπηρεσιών διασύνδεσης οι οποίες παρέχονται μέσω νεοεκχωρηθέντων αριθμών από το ΕΣΑ.

17. ΔΙΑΣΦΑΛΙΣΗ ΑΚΕΡΑΙΟΤΗΤΑΣ ΔΙΚΤΥΟΥ / ΔΙΑΚΟΠΗ ΠΑΡΕΧΟΜΕΝΩΝ ΥΠΗΡΕΣΙΩΝ ΔΙΑΣΥΝΔΕΣΗΣ

17.1 Τόσο ο ΟΤΕ όσο και ο Τ.Π. θα πρέπει στα πλαίσια της διασύνδεσης των Δικτύων τους να εγγυώνται και να προστατεύουν με πρακτικά μέτρα την ακεραιότητα του δικτύου της άλλης πλευράς, ώστε να εξασφαλίζεται η απρόσκοπτη λειτουργία των διασυνδεδεμένων Δικτύων.

17.2 Ο ΟΤΕ σε περιπτώσεις αναγκαίας συντήρησης του δικτύου, ειδοποιεί έναν (1) μήνα πριν τον Τ.Π. για το χρόνο έναρξης και λήξης των απαιτούμενων εργασιών. Στην περίπτωση αυτή ο ΟΤΕ εξαντλεί κάθε δυνατότητα για αναδρομολόγηση της συγκεκριμένης κίνησης, κατά την διάρκεια της ως άνω συντήρησης του δικτύου του. Ο ΟΤΕ υποχρεούται να εφαρμόζει ίδιες διαδικασίες αναδρομο-

λόγησης, υπό όμοιες συνθήκες, τις οποίες εφαρμόζει για δικές του υπηρεσίες ή υπηρεσίες που παρέχονται από θυγατρικές του εταιρείες.

17.3 Άμα τη λήξει της συμφωνίας διασύνδεσης κάθε συμβαλλόμενο μέρος θα λάβει τα αναγκαία μέτρα για την ανάκτηση από το άλλο συμβαλλόμενο μέρος τυχόν εξοπλισμού που το (άλλο) συμβαλλόμενο μέρος παρέσχε.

17.4 Η λήξη της Σύμβασης Διασύνδεσης δε συνεπάγεται παραίτηση των Συμβαλλόμενων μερών από δικαιώματα και υποχρεώσεις που έχουν συσσωρευτεί προ της λήξης της Σύμβασης.

18. ΑΣΦΑΛΕΙΑ ΕΓΚΑΤΑΣΤΑΣΕΩΝ ΚΑΙ ΠΡΟΣΩΠΙΚΟΥ

18.1 Τα θέματα προστασίας των ζευξέων διασύνδεσης και των σχετικών εγκαταστάσεων από τυχαία καταστροφή ή βλάβη θα αντιμετωπίζονται στα πλαίσια των αντιστοίχων διεθνών συστάσεων ITU-T, ETSI και προδιαγραφών του ΟΤΕ για θέματα προστασίας και ασφάλειας.

18.2 Κάθε συμβαλλόμενος είναι υπεύθυνος για την ασφαλή λειτουργία του δικτύου του και θα λάβει όλα τα πρόσφορα και αναγκαία μέτρα κατά την εφαρμογή αυτής της σύμβασης για να εξασφαλίσει ότι το δίκτυο του:

α. Δεν θέτει σε κίνδυνο την ασφάλεια ή την υγεία του προσωπικού του αντισυμβαλλομένου

β. Δεν βλάπτει ή δημιουργεί ζημία στη λειτουργία του δικτύου του αντισυμβαλλομένου

19. ΑΚΥΡΩΣΗ ΑΙΤΗΜΑΤΟΣ

Τα τέλη ακύρωσης αιτήματος θα είναι ανάλογα με τη ζημία η οποία έχει προκληθεί στον ΟΤΕ μέχρι την ημέρα υποβολή της σχετικής αίτησης ακύρωσης.

20. ΕΓΓΥΗΤΙΚΗ ΕΠΙΣΤΟΛΗ

20.1 Ο ΟΤΕ δικαιούται να απαιτήσει ανέκκλητη εγγυητική επιστολή Τραπεζής η οποία λειτουργεί στην Ελλάδα και είναι αποδεκτή ή, εφόσον τούτο είναι εύλογο και συμφωνείται από τα μέρη, εγγύηση από τη μητρική Εταιρεία ή παρόμοιο τύπο ασφάλισης για την εξόφληση όλων των ποσών που οφείλονται σ' αυτούς για την παροχή των υπηρεσιών διασύνδεσης, σύμφωνα με την παρούσα σύμβαση.

20.2 Το αρχικό ύψος του ποσού της εγγυητικής επιστολής, σε περίπτωση που θα την ζητήσει ο ΟΤΕ από τον Τ.Π, θα συμφωνείται ανάμεσα στα μέρη και θα προσδιορίζεται σύμφωνα με την καλή πίστη και τα συναλλακτικά ήθη, λαμβάνοντας υπόψη την έκταση της πιθανής επένδυσης και το κόστος που πιθανά συνεπάγεται η διασύνδεση για τον ΟΤΕ και εφόσον πράγματι συνεπάγεται τέτοιο κόστος, της έκτασης της σκοπούμενης και περιλαμβανόμενης στην αίτηση πρόβλεψης κίνησης που θα γίνεται και της χρηματοοικονομικής κατάστασης του Τ.Π. Σε κάθε περίπτωση το ύψος του ποσού της εγγυητικής δεν μπορεί να συνιστά έμμεσο λόγο άρνησης παροχής διασύνδεσης σε δικαιούχο οργανισμό ή οποιουδήποτε είδους περιορισμό του δικαιώματός του.

20.3 Ο ΟΤΕ σε περίπτωση που ζητηθεί από τον Τ.Π. προσφέρει αντίστοιχης μορφής εξασφάλιση, εφόσον προκύψουν χρεώσεις από τον Τ.Π. προς τον ΟΤΕ λόγω τελών διασύνδεσης.

21. ΕΜΠΙΣΤΕΥΤΙΚΟΤΗΤΑ

21.1 Τα Συμβαλλόμενα μέρη δεσμεύονται να εξασφαλίζουν τον εμπιστευτικό χαρακτήρα των πληροφοριών που λαμβάνουν, όταν οι πληροφορίες αυτές έχουν χαρακτηριστεί εμπιστευτικές από το άλλο μέρος.

21.2 Η ανωτέρω διάταξη δεν ισχύει αναφορικά για πληροφορίες που:

- νόμιμα αποκτήθηκαν από οποιοδήποτε τρίτο μέρος χωρίς την επιβολή οποιουδήποτε περιορισμού σχετικά με την αποκάλυψη ή/και τη χρησιμοποίησή τους.

- καθίστανται δημοσίως διαθέσιμες σύμφωνα με την ισχύουσα νομοθεσία.

21.3 Αναφορικά με οποιαδήποτε γνωστοποίηση πληροφοριών, τα συμβαλλόμενα μέρη υποχρεούνται να προστατεύουν τον εμπιστευτικό χαρακτήρα των εν λόγω πληροφοριών, στο μέγιστο δυνατό βαθμό. Οι εμπιστευτικές πληροφορίες θα χρησιμοποιούνται αποκλειστικά για τους σκοπούς για τους οποίους αρχικά διατέθηκαν ή/και για να επιτρέψουν στα Συμβαλλόμενα μέρη να εκπληρώσουν τις υποχρεώσεις τους στα πλαίσια της σύμβασης ή/και να διεκδικήσουν τα δικαιώματά τους από τη σύμβαση.

21.4 Οι εμπιστευτικές πληροφορίες δεν θα διατίθενται, παρά μόνο στα αρμόδια στελέχη των Συμβαλλομένων μερών, στα οποία οι πληροφορίες αυτές είναι απαραίτητες για την εκπλήρωση του έργου τους, όπως αυτό απορρέει από την παρούσα.

21.5 Οι Συμβαλλόμενοι θα τηρούν τους κανόνες προστασίας δεδομένων σύμφωνα με την κείμενη νομοθεσία και τις διατάξεις της Οδηγίας 97/66/ΕΚ (Αριθμ. L 24/1) περί επεξεργασίας των δεδομένων προσωπικού χαρακτήρα και προστασίας της ιδιωτικής ζωής στον τηλεπικοινωνιακό τομέα.

21.6 Οι διατάξεις που αφορούν στην εμπιστευτικότητα των πληροφοριών θα ισχύουν για πέντε (5) έτη μετά την διακοπή ή τη λήξη της σύμβασης.

21.7 Ο Συμβαλλόμενος θα χρησιμοποιούν τις πληροφορίες τις οποίες λαμβάνουν μόνο για τον σκοπό για τον οποίο παρασχέθηκαν και δεν πρέπει να τις παρέχουν σε άλλες υπηρεσίες, σε θυγατρικές του εταιρίες ή σε εταίρους, στους οποίους οι πληροφορίες αυτές θα παρείχαν ανταγωνιστικό πλεονέκτημα.

21.7 Αν σε οποιοδήποτε δίκτυο προκύψει τεκμηριωμένα η ανάγκη για την ανίχνευση κακόβουλων κλήσεων, το άλλο μέρος οφείλει να συμβάλλει, κατά προτεραιότητα, στις εργασίες αυτές σύμφωνα με τις τεχνικές δυνατότητες που διαθέτει, λαμβανομένων υπόψη των αναφερομένων στην παράγραφο 23.4.

22. ΥΠΟΧΡΕΩΣΕΙΣ

22.1 Οι υποχρεώσεις των συμβαλλομένων για την πραγματοποίηση και λειτουργία γενικώς της διασύνδεσης των συστημάτων τους, καθορίζονται από την ισχύουσα νομοθεσία, τις άδειες τους και την παρούσα σύμβαση. Τα Συμβαλλόμενα μέρη θα εκπληρώνουν τις υποχρεώσεις τους με την ικανότητα και την επιμέλεια που αναμένονται από έναν φορέα τηλεπικοινωνιών. Έκαστο Συμβαλλόμενο μέρος θα είναι υπεύθυνο για ζημιές που προξενεί στο άλλο Συμβαλλόμενο μέρος, σύμφωνα με την ελληνική νομοθεσία.

23. ΑΝΩΤΕΡΑ ΒΙΑ

23.1 Ο ΟΤΕ και ο Τ.Π. δεν θα είναι υπεύθυνοι έναντι του άλλου για τυχόν μη-συμμόρφωση ή αδυναμία συμμόρφωσης προς οποιαδήποτε διάταξη της σύμβασης, εάν τέτοια αδυναμία οφείλεται σε ανωτέρα βία ή τυγχρό.

23.2 Ο ΟΤΕ και ο Τ.Π. δεν θα θεωρείται ότι παραβιάζουν την παρούσα σύμβαση ή ότι είναι υπεύθυνοι προς τον άλλο Συμβαλλόμενο για τυχόν καθυστέρηση της εκτέλεσης ή της μη-εκτέλεσης τυχόν υποχρέωσης που απορρέει από την παρούσα (και ο χρόνος εκτέλεσης θα παρατείνεται αντίστοιχα), εάν και στο μέτρο που η καθυστέρηση αυτή οφείλεται σε ανωτέρα βία ή τυγχρό.

23.3 Ο ΟΤΕ και ο Τ.Π. υποχρεούνται να ενημερώνουν το άλλο Συμβαλλόμενο μέρος σχετικά με την αιτία ανωτέρας βίας και την αναμενόμενη διάρκεια και το βαθμό της αδυναμίας τους να εκπληρώσουν τις υποχρεώσεις τους συνεπεία αυτής. Όταν η αιτία της ανωτέρας βίας μεταβληθεί ή πάψει να υφίσταται, το Συμβαλλόμενο μέρος που επηρεάζεται από την ανωτέρα βία, θα ενημερώσει αμέσως το άλλο Συμβαλλόμενο μέρος σχετικά.

23.4 Εάν, συνεπεία ανωτέρας βίας, επηρεασθεί η δυνατότητα εκτέλεσης υποχρεώσεων του Συμβαλλομένου μέρους που υφίσταται την ανωτέρα βία, τότε το μέρος αυτό θα συνεχίσει να εκπληρώνει τις υποχρεώσεις εκείνες που δεν επηρεάζονται από αυτή.

23.5 Ο ΟΤΕ και ο Τ.Π., σε περίπτωση καταστροφικής βλάβης του δικτύου ή σε εξαιρετικές περιπτώσεις ανωτέρας βίας όπως ακραίες καιρικές συνθήκες, σεισμοί, πλημμύρες, κεραυνοί ή πυρκαγιές θα καταβάλλουν κάθε προσπάθεια για να διατηρείται η παρεχόμενη υπηρεσία στο ανώτατο δυνατό επίπεδο ώστε να αντιμετωπίζονται τυχόν προτεραιότητες που έχει θέσει το Κράτος σ' αυτές ειδικά τις περιστάσεις.

24. ΕΘΝΙΚΗ ΑΣΦΑΛΕΙΑ

Οι συμβαλλόμενοι σε περίπτωση εκτάκτων εθνικών αναγκών υποχρεώνονται, σε συνεργασία και μεμονωμένα, να παρέχουν, στα πλαίσια των νόμων, διευκολύνσεις στις αρμόδιες κρατικές αρχές.

25. ΤΕΧΝΙΚΑ ΘΕΜΑΤΑ

Επιμέρους τεχνικά θέματα συνεργασίας των δικτύων των συμβαλλομένων μερών, τα οποία ενδέχεται να απαιτηθούν για την εξασφάλιση της απρόσκοπτης και ομαλής διαλειτουργικότητας της διασύνδεσης, θα αποτελέσουν ανεξάρτητα προσαρτήματα, τα οποία θα ενσωματωθούν στις Συμβάσεις μεταξύ ΟΤΕ και Τ.Π.

26. ΜΕΤΑΒΙΒΑΣΗ ΔΙΚΑΙΩΜΑΤΩΝ ΣΕ ΤΡΙΤΟ ΜΕΡΟΣ

26.1 Ο ΟΤΕ και ο Τ.Π. δεν δικαιούνται να μεταβιβάσουν οποιοδήποτε δικαίωμα ή υποχρέωσή τους, που απορρέει από την παρούσα, σε τρίτο μέρος χωρίς την προηγούμενη έγγραφη συγκατάθεση του άλλου Συμβαλλομένου μέρους.

26.2 Χωρίς την προβλεπόμενη στην παράγραφο 26.1 συγκατάθεση του άλλου συμβαλλομένου μέρους, τα Συμβαλλόμενα μέρη διατηρούν το δικαίωμα να μεταβιβάσουν τα συμβατικά τους δικαιώματα και υποχρεώσεις σε τρίτο μέρος ως συνέπεια της μεταβίβασης των σχετικών τηλεπικοινωνιακών αδειών ή/και της αλλαγής του ελέγχου της επιχείρησής τους, σύμφωνα με την κείμενη νομοθεσία, υπό την προϋπόθεση ότι το τρίτο μέρος αναλαμβάνει όλες τις συμβατικές υποχρεώσεις και ευθύνες του συμβαλλομένου μέρους που τις μεταβιβάζει. Το κόστος των απαιτούμενων εργασιών θα επιβαρύνει τον εκδοχέα.

27. ΑΝΑΘΕΩΡΗΣΗ

27.1 Οποιοδήποτε εκ των Συμβαλλομένων μερών δύναται, κατόπιν εγγράφου σχετικής ειδοποίησης και με την επιφύλαξη της παραγράφου 31, να ζητήσει αναθεώρηση της σύμβασης σύμφωνα με τα οριζόμενα στην σχετική Ελληνική νομοθεσία και ιδιαίτερα εάν:

- Προκύψει ουσιαστική αλλαγή (συμπεριλαμβανομένης και της επιβολής από τη Ρυθμιστική Αρχή), που επηρεάζει ή ευλόγως θεωρηθεί ότι επηρεάζει την εμπορική ή την τεχνική βάση της παρόντος.

- Τα δικαιώματα και οι υποχρεώσεις που απορρέουν από τη συμφωνία διασύνδεσης μεταβιβασθούν από το άλλο συμβαλλόμενο μέρος, εκτός εάν δεν απαιτείται προη-

γούμενη έγγραφη συγκατάθεση σύμφωνα με την υποπαράγραφο 26.2

27.2 Η ειδοποίηση αναθεώρησης θα καταγράφει λεπτομερώς και στο μέτρο του δυνατού, τα θέματα που πρέπει να συζητηθούν μεταξύ των μερών.

27.3 Σε χρονικό διάστημα σαράντα πέντε (45) ημερών από της κοινοποίησης του ειδοποιητηρίου αναθεώρησης τα συμβαλλόμενα μέρη θα συζητούν και θα διαπραγματεύονται καλόπιστα με σκοπό την τροποποίηση των όρων της σύμβασης που αναφέρονται στην ειδοποίηση.

27.4 Σε περίπτωση που τα Συμβαλλόμενα μέρη δεν συμφωνούν ως προς τις τροποποιήσεις εντός τριών (3) μηνών από την ημερομηνία κοινοποίησης, τότε ισχύει η παρ.7 του άρθρου 9 του π.δ. 165/99. Κάθε Συμβαλλόμενο μέρος δύναται να προβεί στις κατά την κρίση του ενέργειες εντός των πλαισίων του Ελληνικού Δικαίου και των αναφερομένων στην παρούσα σύμβαση.

28. ΙΣΧΥΣ ΠΡΟΣΦΟΡΑΣ

Η παρούσα προσφορά ισχύει από την ημερομηνία δημοσίευσης της στην Εφημερίδα της Κυβερνήσεως.

29. ΚΑΤΑΓΓΕΛΙΑ

29.1 Με την επιφύλαξη των δικαιωμάτων των δύο μερών, σε περίπτωση που ένα Συμβαλλόμενο μέρος δεν τηρεί τις υποχρεώσεις που απορρέουν από τη σύμβαση διασύνδεσης, τότε το άλλο μέρος δύναται με έγγραφη ειδοποίηση να τάξει προθεσμία ενός (1) μηνός για συμμόρφωση προς τις υποχρεώσεις του, άλλως θα καταγγείλει τη σύμβαση. Η διαδικασία καταγγελίας της σύμβασης θα είναι σύμφωνη με την εκάστοτε ισχύουσα εθνική και κοινοτική νομοθεσία.

30. ΔΑΠΑΝΕΣ

Με εξαίρεση των όσων προβλέπονται ρητά από την παρούσα, έκαστο Συμβαλλόμενο μέρος αναλαμβάνει τις δικές του νομικές, λογιστικές και άλλες δαπάνες, που αφορούν στην προετοιμασία της διαπραγματεύσεως και της εκτέλεσης της σύμβασης και τυχόν άλλης συμφωνίας που ενδεχομένως προκύπτει ή αναφέρεται σ' αυτή.

31. ΕΠΙΛΥΣΗ ΔΙΑΦΟΡΩΝ - ΙΣΧΥΟΝ ΔΙΚΑΙΟ

31.1 Τα Συμβαλλόμενα μέρη αναλαμβάνουν την υποχρέωση να καταβάλλουν κάθε δυνατή προσπάθεια για την επίλυση τυχόν διαφορών και τυχόν διαφωνιών που προκύπτουν από την ερμηνεία και την υλοποίηση της παρούσας.

31.2 Η σύμβαση διασύνδεσης (και τυχόν διαφορά, αντιδικία, δικαστική ενέργεια ή απαιτήσεις οποιασδήποτε φύσης, που προκύπτουν με οποιονδήποτε τρόπο από την παρούσα σύμβαση και τη διατύπωσή της) θα διέπεται από την εθνική και κοινοτική νομοθεσία σύμφωνα με τις οποίες και θα ερμηνεύονται.

31.3 Αρμόδια για την τελική επίλυση διαφορών είναι τα Δικαστήρια της Αθήνας, που εφαρμόζουν το Ελληνικό Δίκαιο, λαμβανομένης υπόψη και της διατάξεως του Άρθρου 9 του π.δ. 165/99.

32. ΠΑΡΟΧΗ ΥΠΗΡΕΣΙΩΝ ΣΥΜΦΩΝΗΜΕΝΟΥ ΕΠΙΠΕΔΟΥ (S.L.A.)

32.1 Το επίπεδο των επιμέρους υπηρεσιών διασύνδεσης, όπως αυτό περιγράφεται στο παρόν Υπόδειγμα Προσφοράς Διασύνδεσης, αποτελεί το ελάχιστο βασικό επίπεδο το οποίο παρέχεται υποχρεωτικά από τον ΟΤΕ, σύμφωνα με τους όρους του παρόντος.

32.2 Αιτήματα συμβαλλομένων για παροχή υπηρεσιών συμφωνημένου επιπέδου (ειδικής ποιότητας), ανώτερο του βασικού επιπέδου υπηρεσιών, όπως αυτό περιγρά-

φεται στο παρόν Υπόδειγμα Προσφοράς Διασύνδεσης, θα αντιμετωπίζονται κατά περίπτωση, στα πλαίσια ειδικών διαπραγματεύσεων, με τις εμπορικές και τεχνικές υπηρεσίες.

32.3 Το SLA θα μπορεί να καλύπτει τουλάχιστον τα εξής θέματα:

Βλαβοληψία και άρση βλαβών, Συντήρηση, Παραγγελιοληψία (παροχή και ενεργοποίηση νέων υπηρεσιών), Διαθεσιμότητα ζεύξεων διασύνδεσης, Ποιότητα λειτουργίας, Αναφορές, Τίμημα, Ποινικές Ρήτρες.

32.4 Κατά την παροχή υπηρεσιών συμφωνημένου επιπέδου, σύμφωνα με τα ανωτέρω (παρ. 32.3), ο ΟΤΕ τηρεί την αρχή της ισότιμης μεταχείρισης.

33. ΠΝΕΥΜΑΤΙΚΑ ΔΙΚΑΙΩΜΑΤΑ

Ο Τ.Π. δεν έχει κανένα δικαίωμα να χρησιμοποιεί το εμπορικό σήμα ή το λογότυπο του ΟΤΕ στις πωλήσεις των υπηρεσιών στους πελάτες του. Στα πνευματικά δικαιώματα περιλαμβάνεται επίσης η Σηματοδοσία SS7/ΟΤΕ καθώς επίσης και οποιοδήποτε άλλο έγγραφο που φέρει το Εμπορικό Σήμα του ΟΤΕ

34. ΠΛΗΡΟΦΟΡΙΕΣ

Για πληροφορίες σχετικά με το παρόν Υπόδειγμα Προσφοράς Διασύνδεσης, οι ενδιαφερόμενοι μπορούν να απευθύνονται:

ΟΤΕ Α.Ε.

Δ/ση Ανταγωνισμού & Τηλεπικοινωνιακών Παρόχων

Υποδ/ση Ανάπτυξης Τηλεπ. Παρόχων

Κηφισίας 99, Τ.Κ. 151 81

Μαρούσι, Αθήνα

Fax: 010 611 8001

ΠΡΟΣΑΡΤΗΜΑ Ι - ΤΕΧΝΙΚΕΣ ΠΡΟΔΙΑΓΡΑΦΕΣ

1. ΧΑΡΑΚΤΗΡΙΣΤΙΚΑ ΜΙΣΘΩΜΕΝΩΝ ΓΡΑΜΜΩΝ & ΔΙΕΠΑΦΩΝ

1.1 Οι απαιτήσεις ποιότητας λειτουργίας και τα χαρακτηριστικά των διεπαφών των ζεύξεων/σημείων διασύνδεσης θα είναι σύμφωνα με τις διεθνείς συστάσεις ITU-T (G821, G823, G813, G703, G704), ETSI και τις αντίστοιχες τεχνικές προδιαγραφές του ΟΤΕ, οι οποίες και βασίζονται στις παραπάνω συστάσεις.

1.2 Τα θέματα προστασίας των ζεύξεων διασύνδεσης από τυχαία καταστροφή ή βλάβη θα αντιμετωπίζονται στα πλαίσια των αντιστοίχων διεθνών συστάσεων ITU-T (G821, G823, G813, G703, G704), ETSI και προδιαγραφών του ΟΤΕ για θέματα προστασίας και ασφάλειας.

1.3 Οι ηλεκτρικές διεπαφές για την ψηφιακή παροχή 2,048Mbit/s θα είναι σύμφωνα με τη σύσταση G.703 ITU-T. Η αντίσταση στις εισόδους/εξόδους των γραμμών 2,048Mbit/s θα είναι 75 Ohm και σε ορισμένες περιπτώσεις μπορεί να είναι 120 Ohm.

1.4 Η οργάνωση του πλαισίου (frame) της ψηφιακής παροχής 2,048Mbit/s θα βασίζεται σε κανάλια των 64kbit/s που θα είναι δομημένα σύμφωνα με τις συστάσεις G.703 και G.704.

1.5 Οι τεχνικές προδιαγραφές ΟΤΕ που σχετίζονται με την καλή λειτουργία και συνεργασία των δύο δικτύων, θα παρέχονται στον Τ.Π. μετά την παραλαβή της διευκρινισμένης παραγγελίας.

2. ΣΗΜΑΤΟΔΟΣΙΑ

2.1 Η σηματοδοσία μεταξύ του δικτύου του ΟΤΕ και του δικτύου του Τ.Π. θα είναι CCSNo7, σύμφωνα με τις ισχύουσες τεχνικές προδιαγραφές του ΟΤΕ που βασίζονται στις συστάσεις της ITU-T (G700, G701, G702, G703, G704, G705, G706, G707), ETSI.

2.2 Οι προδιαγραφές των μερών Message Transfer Part-MTP & Integrated Services User Part-ISUP θα είναι σύμφωνες με τις ανωτέρω τεχνικές προδιαγραφές του ΟΤΕ, που βασίζονται στις συστάσεις της ITU-T (G700, G701, G702, G703, G704, G705, G706, G707), ETSI.

2.3 Ο ΟΤΕ για τη βέλτιστη διαχείριση του δικτύου σηματοδοσίας του, έχει διαθέσιμα εθνικά συζυγή ζεύγη Σημείων Μεταφοράς Σηματοδοσίας (STP).

2.4 Ο Τ.Π. για την μετάδοση της σηματοδοσίας, δύναται να χρησιμοποιεί τις ζεύξεις διασύνδεσης. Στην περίπτωση αυτή, οι ζεύξεις σηματοδοσίας του Τ.Π. θα πρέπει να

συνδεθούν με Σημεία Σηματοδοσίας (SP) του ΟΤΕ. Όλοι οι διαθέσιμοι προς διασύνδεση κόμβοι του ΟΤΕ, αποτελούν και σημεία σηματοδοσίας.

2.5 Για να χρησιμοποιηθούν όμως τα STP του ΟΤΕ, πρέπει οι ζεύξεις σηματοδοσίας του Τ.Π. να προεκταθούν από τα SP-ΟΤΕ στα αντίστοιχα STP-ΟΤΕ, με τη χρήση κυκλωμάτων 64kbit/s, τα οποία θα παρέχονται από τον ΟΤΕ.

Στην περίπτωση που ο Τ.Π. δεν έχει STP:

- Κάθε σημείο σηματοδοσίας (SP) του Τ.Π. πρέπει να συνδεθεί με τα αντίστοιχα STP ΟΤΕ τα οποία καλύπτουν την περιοχή ευθύνης που βρίσκεται το SP του Τ.Π.

Στην περίπτωση που ο Τ.Π. δεν έχει STP:

- Κάθε σημείο σηματοδοσίας (SP) του Τ.Π. πρέπει να συνδεθεί με τα αντίστοιχα STP ΟΤΕ τα οποία καλύπτουν την περιοχή ευθύνης που βρίσκεται το SP του Τ.Π..

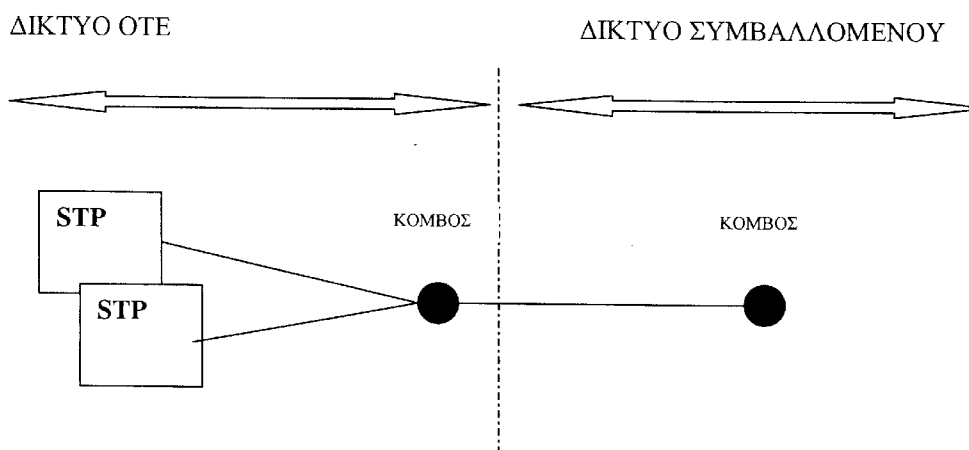
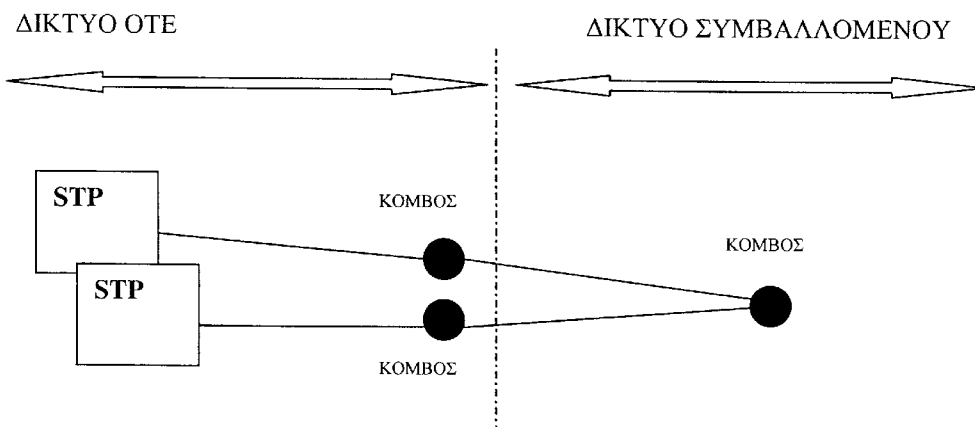

Στην περίπτωση που ο Τ.Π.ς έχει STP:

- Το STP του Τ.Π. πρέπει να συνδεθεί εις διπλούν με τα αντίστοιχα STP ΟΤΕ, τα οποία καλύπτουν την περιοχή ευθύνης που βρίσκεται το STP του Τ.Π..

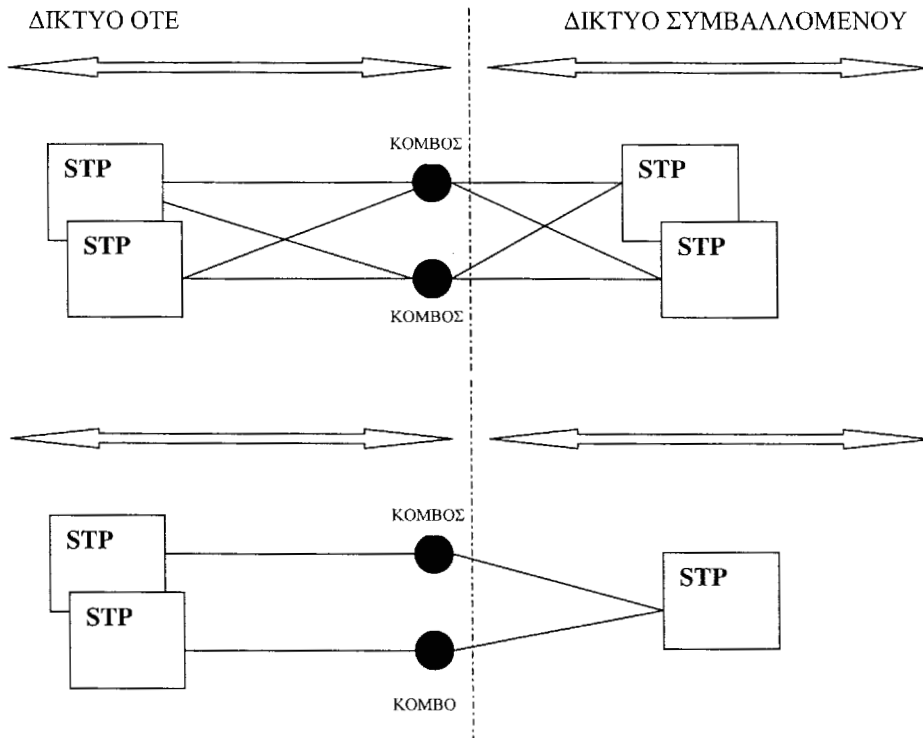

3. ΣΥΓΧΡΟΝΙΣΜΟΣ

3.1 Το δίκτυο του Τ.Π. πρέπει να συγχρονίζεται ως εξής:

α. Με το δίκτυο του ΟΤΕ σύμφωνα με την αρχή του ιεραρχημένου master slave.

Στην περίπτωση αυτή ο χρονισμός master θα προέρχεται από το δίκτυο ΟΤΕ και η όλη λειτουργία χρονισμού θα ανταποκρίνεται στη σύσταση G.813 ITU-T.

β. Με πλαισιόχρονη λειτουργία από ρολόι αναφοράς (π.χ. ατομικό ρολόι Καισίου) σύμφωνα με την σύσταση της G.811 της ITU-T με μακροπρόθεσμη ακρίβεια της τάξεως του 10⁻¹¹.

3.2 Το ρολόι αναφοράς (PRC) του ΟΤΕ παρέχει μακροπρόθεσμη ακρίβεια της τάξεως του 5*10⁻¹².

3.3 Μετά από σχετική συμφωνία ο ΟΤΕ θα μπορεί να παραδίδει σήμα συγχρονισμού το οποίο θα έχει μακροπρόθεσμη σταθερότητα της τάξεως του 10⁻¹¹ και θα είναι σύμφωνο με τη σύσταση G823 της ITU-T αναφορικά με το jitter και wander. Σε περίπτωση βλάβης η ακρίβεια συγχρονισμού στα σημεία διασύνδεσης δεν θα υπερβαίνει το 4,6*10⁻⁶.

3.4 Ο συγχρονισμός θα διανέμεται από τους κόμβους του ΟΤΕ στα σημεία διασύνδεσης, μέσω σημάτων 2,048 Mbit/s ή 2,048 MHz.

3.5 Εάν τα συστήματα 2,048Mbit/s δρομολογούνται μέσω SDH, ο ΟΤΕ θα παραδίδει το σήμα συγχρονισμού στα 2,048 MHz, σύμφωνα με τη σύσταση G703 (παράγραφος 10) της ITU-T.

Στην περίπτωση αυτή, υπό κανονικές συνθήκες λειτουργίας, η μακροπρόθεσμη σταθερότητα θα είναι καλύτερη του 10⁻¹¹, ενώ στην περίπτωση βλάβης (απώλειας συγχρονισμού) η ακρίβεια θα είναι της τάξεως του 4,6*10⁻⁶.

4. ΔΙΑΧΕΙΡΙΣΗ ΚΙΝΗΣΗΣ

4.1. ΠΕΡΙΟΧΕΣ ΔΙΑΣΥΝΔΕΣΗΣ - ΣΗΜΕΙΑ ΠΡΟΣΒΑΣΗΣ

4.1.1. Το δίκτυο του ΟΤΕ έχει χωριστεί για τις ανάγκες της διασύνδεσης σε 11 περιοχές διασύνδεσης. Οι περιοχές αυτές φαίνονται στον Πίνακα της παραγράφου 4.2

4.1.2. Σε κάθε περιοχή διασύνδεσης ο ΟΤΕ διαθέτει κόμβους (κέντρα μεταγωγής) οι οποίοι αποτελούν και τα σημεία πρόσβασης του δικτύου του για τρίτους και διακρίνονται σε δύο κατηγορίες:

α. Κόμβοι μέσω των οποίων προσφέρεται πρόσβαση στην αντίστοιχη περιοχή διασύνδεσης (single tandem) ή/και σε άλλες περιοχές διασύνδεσης του ΟΤΕ (double tandem).

Οι κόμβοι αυτοί αναφέρονται αναλυτικά στον Πίνακα της παραγράφου 4.2.

Στις περιπτώσεις όπου ο ΟΤΕ διαθέτει ζεύγος ισοδύναμων κέντρων, (Tandem Ρέντης - Ακρόπολη, Tandem Κωλέτης - Άρης, Tandem Αλεξάνδρα - Αλυσίδα, ΑΥΚ Α - ΑΥΚ Β, ΚΟΚ Α - ΚΟΚ Β, Σκιαγιοπούλειο - Πέλοπας (Πάτρα), Αριάδνη - Θέρισσος (Ηράκλειο), Μεταμόρφωση - Φιλελλήνων (Λάρισα), Ερμού - Αμπελόκηποι (Θεσ/νίκη)), η διασύνδεση θα πρέπει να γίνει και στα δύο κέντρα με ίσο αριθμό κυκλωμάτων και ίση κατανομή κίνησης. Σε περίπτωση όπου ο Τ.Π. αιτηθεί μόνο μία δέσμη διασύνδεσης χωρητικότητας 2Mbps (1 E1) σε ένα μόνο από τα ισοδύναμα κέντρα, ο ΟΤΕ είναι υποχρεωμένος να ικανοποιήσει το αίτημα.

β. Κόμβοι στους οποίους φέρεται αποκλειστικά τοπική κίνηση, η οποία τερματίζεται ή συλλέγεται στην περιορισμένη τοπική περιοχή τους (local).

Η διασύνδεση σε τοπικό επίπεδο υλοποιείται με ξεχωριστές ζεύξεις από τις οποίες εξυπηρετείται αποκλειστικά τοπική κίνηση.

Οι κόμβοι αυτοί αναφέρονται αναλυτικά στον πίνακα της παραγράφου 4.3. του προσαρτήματος Ι. Σημειώνεται ότι όλοι οι αναφερόμενοι κόμβοι είναι πάντα διαθέσιμοι για διασύνδεση. Ενδέχεται σε ελάχιστες και οριακές περιπτώσεις, για αντικειμενικούς πραγματικούς λόγους (τεχνικής ή άλλης φύσεως), ορισμένοι κόμβοι στους οποίους δεν έχει ζητηθεί διασύνδεση στο παρελθόν να είναι προσωρινά μη διαθέσιμοι. Στην περίπτωση αυτή ο ΟΤΕ κοινοποιεί άμεσα στην ΕΕΤΤ και στον ενδιαφερόμενο ΤΠ τους λόγους μη διαθεσιμότητας του κόμβου, καθώς επίσης και το χρονοδιάγραμμα των απαιτούμενων ενεργειών από τον ΟΤΕ προκειμένου ο εν λόγω κόμβος να καταστεί διαθέσιμος προς διασύνδεση στο απολύτως αναγκαίο χρονικό διάστημα.

4.1.3. Διευκρινίζεται ότι στην περίπτωση που ένας Τ.Π. έχει λάβει άδεια για να παρέχει υπηρεσίες μόνο για μία συγκεκριμένη γεωγραφική περιοχή, η υποχρέωση διασύνδεσης περιορίζεται στην εν λόγω περιοχή.

4.1.4 Σε περίπτωση όμως που σε οποιοδήποτε χρονικό σημείο αμέσως μετά την αρχική διασύνδεση ενός Τ.Π. με το δίκτυο του ΟΤΕ, η συνολική τηλεπικοινωνιακή κίνηση από μία περιοχή διασύνδεσης προς μία άλλη στην οποία ο Τ.Π. δεν έχει διασυνδεθεί, είναι μεγαλύτερη των 300.000 min./μήνα, τότε ο Τ.Π. οφείλει να διασυνδεθεί άμεσα και στην εν λόγω περιοχή διασύνδεσης. Με την επιφύλαξη των υποχρεώσεων μη διάκρισης και ισότιμης μεταχείρισης του ΟΤΕ, η ανωτέρω ρύθμιση δύναται να διαφοροποιείται στις περιπτώσεις διασύνδεσης με δίκτυα κινητής τηλεφωνίας, λόγω της διαφορετικής δομής των δικτύων κινητής και σταθερής τηλεφωνίας, ιδίως δε λόγω

της κινητικότητας των χρηστών των δικτύων κινητής τηλεφωνίας. Στην περίπτωση αυτή ο ΟΤΕ κοινοποιεί στην ΕΕΤΤ τους συγκεκριμένους αντικειμενικούς λόγους που επιβάλλουν και δικαιολογούν την διαφορετική ρύθμιση και οι οποίοι έχουν ως αποκλειστικό στόχο την διαφύλαξη της ακεραιότητας του δημόσιου τηλεπικοινωνιακού δικτύου του ΟΤΕ και την προστασία του από κίνδυνο συμφόρησης.

4.1.5 Εάν ο Τ.Π. δεν έχει διασυνδεθεί σε μία ή περισσότερες από τις παρακάτω περιοχές διασύνδεσης: Στερεάς Ελλάδας, Ν. Αιγαίου, Δ. Ελλάδα, Κεντρικής & Νότιας Πελοποννήσου και Κρήτης, θα πρέπει για να τερματίζει κίνηση στις περιοχές αυτές να διασυνδεθεί στο ζεύγος ΑΥΚ Α - ΑΥΚ Β, ενώ για να συλλέγει κλήσεις από τις περιοχές αυτές, μέσω Κωδικού Επιλογής Φορέα, να διασυνδεθεί στο ζεύγος ΚΟΚ Α - ΚΟΚ Β.

4.1.6 Σε περίπτωση όπου σε οποιοδήποτε χρονικό σημείο μετά την διασύνδεση του

δικτύου ενός Τ.Π με το δίκτυο του ΟΤΕ, αποδεδειγμένα δημιουργηθούν προβλήματα συμφόρησης στο δίκτυο του ΟΤΕ λόγω του τηλεπικοινωνιακού φορτίου που προέρχεται από το δίκτυο του Τ.Π, ο ΟΤΕ δύναται να πάρει τα απαραίτητα μέτρα για την επίλυση του ανωτέρω προβλήματος, σεβόμενος πάντοτε τις αρχές της διαφάνειας, της αμεροληψίας και της μη διακριτικής μεταχείρισης. Τα εν λόγω μέτρα πρέπει να είναι τα απολύτως αναγκαία για την αντιμετώπιση του προβλήματος και να επιφέρουν τη μικρότερη δυνατή διατάραξη της διασύνδεσης η οποία παρέχεται στον συγκεκριμένο Τ.Π από τον ΟΤΕ.

4.2. ΠΙΝΑΚΑΣ ΠΕΡΙΟΧΩΝ ΔΙΑΣΥΝΔΕΣΗΣ- ΣΗΜΕΙΩΝ ΠΡΟΣΒΑΣΗΣ ΟΤΕ

ΠΕΡΙΟΧΕΣ ΔΙΑΣΥΝΔΕΣΗΣ ΟΤΕ		
ΠΕΡΙΟΧΕΣ	ΚΟΜΒΟΙ ΠΟΥ ΔΙΕΚΠΕΡΑΙΩΝΟΥΝ ΚΙΝΗΣΗ ΕΝΤΟΣ ΚΑΙ ΕΚΤΟΣ ΠΕΡΙΟΧΗΣ	ΧΑΡΑΚΤΗΡΙΣΤΙΚΟΙ ΑΡΙΘΜΟΙ ΚΛΗΣΕΩΝ ΠΕΡΙΟΧΗΣ ¹
ΑΘΗΝΑ & ΠΡΟΑΣΤΙΑ	<ul style="list-style-type: none"> Tandem Ρέντης – Ακρόπολη Tandem Κωλλέτης – Άρης Tandem Αλεξάνδρα – Αλυσίδα 	21, 229, 2263
	<ul style="list-style-type: none"> ΑΥΚ Α – ΑΥΚ Β ΚΟΚ Α – ΚΟΚ Β 	Για τις διεκπεραίωση κίνησης σύμφωνα με την παράγραφο 4.1.5
ΣΤΕΡΕΑ ΕΛΛΑΔΑ	<ul style="list-style-type: none"> Χάλκίδα Λιβαδειά 	222, 223, 226
Ν. ΑΙΓΑΙΟΥ	<ul style="list-style-type: none"> Μυτιλήνη Ρόδος 	224, 225, 227, 228
ΒΔ ΕΛΛΑΔΑ	<ul style="list-style-type: none"> Ιωάννινα Κέρκυρα 	265, 266, 268
ΔΥΤΙΚΗ ΕΛΛΑΔΑ	<ul style="list-style-type: none"> Σκιαγιοπούλειο - Πέλοπας (Πάτρα)- 	261, 262, 263, 264, 267, 269
ΚΕΝΤΡΙΚΗ & Ν. ΠΕΛΟΠΟΝΝΗΣΟΣ ΚΡΗΤΗ	<ul style="list-style-type: none"> Λαγοπάτη Τρίπολης 	271, 272, 273, 274, 275, 276, 279
	<ul style="list-style-type: none"> Αριάδνη - Θέρισσος (Ηράκλειο) 	281, 282, 283, 284, 289
ΘΕΣΣΑΛΙΑ & ΔΥΤ. ΜΑΚΕΔΟΝΙΑ	<ul style="list-style-type: none"> Μεταμόρφωση - Φιλελλήνων (Λάρισα) 	241, 242, 243, 244, 246, 249
ΘΕΣ/ΝΙΚΗ & ΠΡΟΑΣΤΙΑ	<ul style="list-style-type: none"> Ερμού - Αμπελόκηποι (Θεσ/νίκη) 	231, 239
ΜΑΚΕΔΟΝΙΑ	<ul style="list-style-type: none"> Σέρρες Βέροια 	232, 233, 234, 235, 237, 238
ΒΑ ΕΛΛΑΔΑ	<ul style="list-style-type: none"> Φίλιππος - Πέργαμος (Καβάλα) 	251, 252, 253, 254, 255, 259

4.3. ΤΟΠΙΚΑ (LOCAL) ΣΗΜΕΙΑ ΠΡΟΣΒΑΣΗΣ ΟΤΕ

Α/Α	ΑΣΤΙΚΟ ΨΗΦΙΑΚΟ ΚΕΝΤΡΟ	ΠΟΛΗ
1	28ης ΟΚΤΩΒΡΙΟΥ	ΙΩΑΝΝΙΝΑ
2	ΑΓ. ΝΙΚΟΛΑΟΣ	ΑΓ ΝΙΚΟΛΑΟΣ
3	ΑΓ. ΒΑΡΒΑΡΑ	ΑΘΗΝΑ
4	ΑΓ. ΓΕΩΡΓΙΟΣ	ΑΘΗΝΑ
5	ΑΓ. ΠΑΡΑΣΚΕΥΗ	ΑΘΗΝΑ
6	ΑΓΡΙΝΙΟ	ΑΓΡΙΝΙΟΥ
7	ΑΘΗΝΑΣ	ΑΘΗΝΑ
8	ΑΙΓΑΛΕΩ	ΑΘΗΝΑ
9	ΑΙΓΙΝΑ	ΑΙΓΙΝΑ
10	ΑΙΓΙΟΥ	ΑΙΓΙΟΥ
11	ΑΚΑΔΗΜΙΑΣ	ΛΑΡΙΣΑ
12	ΑΚΡΟΠΟΛΗ	ΑΘΗΝΑ
13	ΑΛΕΞΑΝΔΡΑΣ	ΑΘΗΝΑ
14	ΑΛΕΞΑΝΔΡΟΥΠΟΛΗ	ΑΛΕΞΑΝΔΡΟΥΠΟΛΗ
15	ΑΛΥΣΙΔΑΣ	ΑΘΗΝΑΣ
16	ΑΜΑΛΙΑΔΑ	ΑΜΑΛΙΑΔΑ
17	ΑΜΠΕΛΟΚΗΠΟΙ	ΑΘΗΝΑΣ
18	ΑΜΠΕΛΟΚΗΠΟΙ ΘΕΣ.	ΘΕΣΣΑΛΟΝΙΚΗΣ
19	ΑΜΦΙΣΣΑ	ΑΜΦΙΣΣΑ
20	ΑΝΔΡΟΣ	ΑΝΔΡΟΣ
21	ΑΠΟΣΤ. ΠΑΥΛΟΣ	ΘΕΣΣΑΛΟΝΙΚΗΣ
22	ΑΡΧ. ΟΛΥΜΠΙΑ	ΑΡΧ. ΟΛΥΜΠΙΑ
23	ΑΡΓΟΣ	ΑΡΓΟΣ
24	ΑΡΓΟΣΤΟΛΙΟΥ	ΑΡΓΟΣΤΟΛΙ
25	ΑΡΗΣ	ΑΘΗΝΑΣ
26	ΑΡΙΑΔΝΗΣ	ΗΡΑΚΛΕΙΟΥ
27	ΑΡΚΑΛΟΧΩΡΙ	ΑΡΚΑΛΟΧΩΡΙΟΥ
28	ΑΡΤΑ	ΑΡΤΑΣ
29	ΑΡΧΑΓΓΕΛΟΣ	ΑΡΧΑΓΓΕΛΟΣ
30	ΑΣΠΡΟΒΑΛΤΑΣ	ΑΣΠΡΟΒΑΛΤΑΣ
31	ΑΣΠΡΟΠΥΡΓΟΣ	ΑΘΗΝΑΣ
32	ΑΤΑΛΑΝΤΗ	ΑΤΑΛΑΝΤΗ
33	ΑΦΙΔΝΕΣ	ΑΦΙΔΝΕΣ
34	ΑΧΑΡΝΕΣ	ΑΘΗΝΑΣ
35	ΒΕΡΟΙΑΣ	ΒΕΡΟΙΑΣ
36	ΒΟΥΛΑ	ΑΘΗΝΑΣ
37	ΒΥΖΑΝΤΙΟ	ΘΕΣΣΑΛΟΝΙΚΗΣ
38	ΒΥΡΩΝΑΣ	ΑΘΗΝΑΣ
39	ΓΑΛΑΤΣΙ	ΑΘΗΝΑΣ
40	ΓΕΡΑΚΑΣ	ΑΘΗΝΑΣ
41	ΓΗΡΟΚΟΜΕΙΟ	ΑΘΗΝΑΣ
42	ΓΙΑΝΝΙΤΣΩΝ	ΓΙΑΝΝΙΤΣΩΝ
43	ΓΡΕΒΕΝΑ	ΓΡΕΒΕΝΑ
44	ΓΥΘΕΙΟ	ΓΥΘΕΙΟ
45	ΓΥΜΝΑΣΤΗΡΙΟΥ	ΒΟΛΟΥ
46	ΔΑΓΚΛΗ	ΑΘΗΝΑΣ
47	ΔΑΦΝΗ	ΑΘΗΝΑΣ
48	ΔΙΑΥΜΟΤΕΙΧΟ	ΔΙΑΥΜΟΤΕΙΧΟ
49	ΔΙΟΙΚ. ΜΕΓΑΡΟ	ΑΘΗΝΑΣ
50	ΔΙΣΤΟΜΟ	ΔΙΣΤΟΜΟ
51	ΔΡΑΜΑ	ΔΡΑΜΑΣ
52	ΕΔΕΣΣΑ	ΕΔΕΣΣΑ
53	ΕΛΑΣΣΟΝΑ	ΕΛΑΣΣΩΝΑΣ
54	ΕΛΕΥΘΕΡΙΟ	ΘΕΣΣΑΛΟΝΙΚΗΣ
55	ΕΡΕΤΡΙΑ	ΕΡΕΤΡΙΑ

¹ Με την επιφύλαξη των σχετικών προβλέψεων που προκύπτουν από την κείμενη νομοθεσία για την εισαγωγή του ΕΣΑ

56	ΕΡΜΟΥ	ΘΕΣΣΑΛΟΝΙΚΗΣ
57	ΕΥΔΗΛΟΣ	ΑΓ.ΚΗΡΥΚΟΣ
58	ΖΑΚΥΝΘΟΣ	ΖΑΚΥΝΘΟΥ
59	ΗΓΟΥΜΕΝΙΤΣΑ	ΗΓΟΥΜΕΝΙΤΣΑ
60	ΗΛΙΟΥΠΟΛΗ	ΑΘΗΝΑΣ
61	ΘΕΡΙΣΣΟΣ	ΗΡΑΚΛΕΙΟΥ
62	ΘΗΒΑ	ΘΗΒΑ
63	ΘΗΡΑ	ΘΗΡΑ
64	ΙΑΛΥΣΟΣ	ΡΟΔΟΣ
65	ΙΕΡΑΠΕΤΡΑ	ΙΕΡΑΠΕΤΡΑΣ
66	ΙΛΙΟΝ (Ν.ΛΙΟΣΙΑ)	ΑΘΗΝΑΣ
67	ΙΛΙΟΣ	ΑΘΗΝΑΣ
68	ΙΠΠΟΔΡΟΜΟΣ	ΑΘΗΝΑΣ
69	ΙΩΑΚΟΣ	ΒΟΛΟΥ
70	ΚΑΛΑΒΡΥΤΩΝ	ΚΑΛΑΒΡΥΤΑ
71	ΚΑΛΑΜΑΚΙ	ΑΘΗΝΑΣ
72	ΚΑΛΑΜΑΡΙΑΣ	ΘΕΣΣΑΛΟΝΙΚΗΣ
73	ΚΑΛΑΜΑΤΑ	ΚΑΛΑΜΑΤΑ
74	ΚΑΛΑΜΠΑΚΑΣ	ΚΑΛΑΜΠΑΚΑΣ
75	ΚΑΛΛΙΘΕΑ	ΑΘΗΝΑΣ
76	ΚΑΛΛΟΝΗ	ΚΑΛΛΟΝΗ
77	ΚΑΛΥΜΝΟΣ	ΚΑΛΥΜΝΟΣ
78	ΚΑΜΑΤΕΡΟ	ΑΘΗΝΑΣ
79	ΚΑΜΕΝΑ ΒΟΥΡΛΑ	ΚΑΜ. ΒΟΥΡΛΑ
80	ΚΑΡΔΙΤΣΑ	ΚΑΡΔΙΤΣΑΣ
81	ΚΑΡΟΛΟΣ	ΑΘΗΝΑΣ
82	ΚΑΡΠΑΘΟΣ	ΚΑΡΠΑΘΟΣ
83	ΚΑΡΠΕΝΗΣΙ	ΚΑΡΠΕΝΗΣΙ
84	ΚΑΣΣΑΝΔΡΕΙΑΣ	ΚΑΣΣΑΝΔΡΕΙΑΣ
85	ΚΑΣΤΟΡΙΑΣ	ΚΑΣΤΟΡΙΑ
86	ΚΑΤΕΡΙΝΗ	ΚΑΤΕΡΙΝΗ
87	ΚΕΡΑΜΕΙΚΟΣ	ΑΘΗΝΑΣ
88	ΚΕΡΑΤΣΙΝΙ	ΑΘΗΝΑΣ
89	ΚΕΡΚΥΡΑ	ΚΕΡΚΥΡΑ
90	ΚΗΦΙΣΙΑ	ΑΘΗΝΑΣ
91	ΚΙΑΚΙΣ	ΚΙΑΚΙΣ
92	ΚΝΩΣΣΟΣ	ΗΡΑΚΛΕΙΟΥ
93	ΚΟΖΑΝΗ	ΚΟΖΑΝΗ
94	ΚΟΖΑΝΗ	ΝΕΑΠΟΛΗ (ΚΟΖΑΝΗΣ)
95	ΚΟΛΩΝΟΣ	ΑΘΗΝΑΣ
96	ΚΟΜΟΤΗΝΗ	ΚΟΜΟΤΗΝΗ
97	ΚΟΡΙΝΘΟΣ	ΚΟΡΙΝΘΟΥ
98	ΚΟΡΥΔΑΛΛΟΣ	ΑΘΗΝΑΣ
99	ΚΡΑΝΙΔΙ	ΚΡΑΝΙΔΙ
100	ΚΥΔΩΝΑΣ	ΧΑΝΙΩΝ
101	ΚΥΠΑΡΙΣΣΙΑ	ΚΥΠΑΡΙΣΣΙΑΣ
102	ΚΩΛΕΤΤΗΣ	ΑΘΗΝΑΣ
103	ΚΩΝΣΤΑΝΤΙΝΟΥΠΟΛΕΩΣ	ΠΑΤΡΑ
103	ΚΩΣ	ΚΩΣ
103	ΛΑΓΚΑΔΑ	ΛΑΓΚΑΔΑ

104	ΛΑΓΟΝΗΣΙ	ΛΑΓΟΝΗΣΙ
105	ΛΑΜΙΑ	ΛΑΜΙΑ
106	ΛΑΥΡΙΟ	ΛΑΥΡΙΟ
107	ΛΕΙΒΑΔΙΑ	ΛΕΙΒΑΔΙΑΣ
108	ΛΕΥΚΑΔΑ	ΛΕΥΚΑΔΑ
109	ΛΕΥΚΙΜΜΗ	ΛΕΥΚΙΜΜΗ
110	ΛΕΧΑΙΝΑ	ΛΕΧΑΙΝΑ
111	ΛΙΜΕΝΑΡΙΑ	ΛΙΜΕΝΑΡΙΑ
112	ΛΙΜΗΝ ΧΕΡΣΟΝΗΣΟΥ	ΛΙΜΗΝ ΧΕΡΣΟΝΗΣΟΥ
113	ΛΟΥΤΡΑ ΑΙΔΗΨΟΥ	ΛΟΥΤΡΑ ΑΙΔΗΨΟΥ
114	ΛΟΥΤΡΑΚΙ	ΛΟΥΤΡΑΚΙΟΥ
115	ΜΑΡΚΟΠΟΥΛΟ	ΜΑΡΚΟΠΟΥΛΟ
116	ΜΑΡΟΥΣΙ	ΑΘΗΝΑΣ
117	ΜΕΓΑΛΟΠΟΛΗ	ΜΕΓΑΛΟΠΟΛΗ
118	ΜΕΓΑΡΑ	ΜΕΓΑΡΩΝ
119	ΜΕΣΟΛΟΓΓΙ	ΜΕΣΟΛΟΓΓΙΟΥ
120	ΜΕΣΟΛΟΓΓΙ	ΜΕΣΟΛΟΓΓΙΟΥ
121	ΜΕΣΣΗΝΗ	ΜΕΣΣΗΝΗΣ
122	ΜΕΤΑΜΟΡΦΩΣΗ	ΛΑΡΙΣΑΣ
123	ΜΟΙΡΕΣ	ΜΟΙΡΩΝ
124	ΜΥΚΟΝΟΣ	ΜΥΚΟΝΟΣ
125	ΜΥΡΙΝΑ	ΜΥΡΙΝΑ
126	ΜΥΤΙΛΗΝΗ	ΜΥΤΙΛΗΝΗ
127	ΝΑΞΟΣ	ΝΑΞΟΣ
128	ΝΑΟΥΣΑ	ΝΑΟΥΣΑΣ
129	ΝΑΥΠΑΚΤΟΣ	ΝΑΥΠΑΚΤΟΥ
130	ΝΑΥΠΛΙΟ	ΝΑΥΠΛΙΟ
131	ΝΕΑ ΒΑΡΝΑ	ΘΕΣΣΑΛΟΝΙΚΗΣ
132	ΝΕΑ ΕΥΚΑΡΠΙΑ	ΘΕΣΣΑΛΟΝΙΚΗΣ
133	ΝΕΑ ΙΩΝΙΑ	ΑΘΗΝΑΣ
134	ΝΕΑ ΚΑΛΛΙΚΡΑΤΕΙΑ	ΝΕΑ ΚΑΛΛΙΚΡΑΤΕΙΑ
135	ΝΕΑ ΚΗΦΙΣΙΑ	ΑΘΗΝΑΣ
136	ΝΕΑ ΜΑΚΡΗ	ΡΑΦΗΝΑ
137	ΝΕΑ ΜΟΥΔΑΝΙΑ	ΝΕΑ ΜΟΥΔΑΝΙΑ
138	ΝΕΑ ΠΑΛΑΤΙΑ	ΑΦΙΔΝΩΝ
139	ΝΕΑ ΣΜΥΡΝΗ	ΑΘΗΝΑΣ
140	ΝΕΑ ΦΙΛΑΔΕΛΦΕΙΑ	ΑΘΗΝΑΣ
141	ΝΕΑΣ ΙΩΝΙΑΣ	ΒΟΛΟΥ
142	ΝΕΟ ΗΡΑΚΛΕΙΟ	ΑΘΗΝΑΣ
143	ΝΕΟ ΦΑΛΗΡΟ	ΑΘΗΝΑΣ
144	ΝΙΓΡΙΤΑ	ΝΙΓΡΙΤΑ
145	ΝΙΚΗΤΑΣ	ΝΙΚΗΤΑΣ
146	ΞΑΝΘΗ	ΞΑΝΘΗΣ
147	ΞΥΛΟΚΑΣΤΡΟ	ΞΥΛΟΚΑΣΤΡΟ
148	ΟΙΝΟΦΥΤΑ	ΘΗΒΑ
149	ΟΡΕΣΤΙΑΔΑ	ΟΡΕΣΤΙΑΔΑ
150	ΠΑΓΚΡΑΤΙ	ΑΘΗΝΑΣ
151	ΠΑΙΑΝΙΑ	ΑΘΗΝΑΣ
152	ΠΑΡΟΣ	ΠΑΡΟΣ
153	ΠΑΤΗΣΙΑ	ΑΘΗΝΑΣ

154	ΠΑΥΛΟΣ ΜΕΛΑΣ	ΘΕΣΣΑΛΟΝΙΚΗΣ
155	ΠΕΡΑΙΑΣ	ΑΘΗΝΑΣ
156	ΠΕΛΟΠΙΑΣ	ΠΑΤΡΑ
157	ΠΕΝΤΕΛΗ	ΑΘΗΝΑΣ
158	ΠΕΡΑΙΑΣ	ΠΕΡΑΙΑΣ
159	ΠΕΡΓΑΜΟΣ	ΚΑΒΑΛΑΣ
160	ΠΕΡΙΒΛΕΠΤΟΣ	ΙΩΑΝΝΙΝΩΝ
161	ΠΕΡΙΣΤΕΡΙ	ΑΘΗΝΑΣ
162	ΠΕΤΡΟΥΠΟΛΗ	ΑΘΗΝΑΣ
163	ΠΛΑΚΑ	ΠΛΑΚΑΣ
164	ΠΛΑΤΕΙΑ ΔΗΜΟΚΡΑΤΙΑΣ	ΘΕΣΣΑΛΟΝΙΚΗΣ
165	ΠΟΛΥΓΥΡΟΣ	ΠΟΛΥΓΥΡΟΥ
166	ΠΡΕΒΕΖΑ	ΠΡΕΒΕΖΑ
167	ΠΤΟΛΕΜΑΪΔΑ	ΠΤΟΛΕΜΑΪΔΑ
168	ΠΥΡΓΟΣ	ΠΥΡΓΟΣ
169	ΡΑΦΙΝΑ	ΡΑΦΗΝΑ
170	ΡΕΘΥΜΝΟ	ΡΕΘΥΜΝΟΥ
171	ΡΕΝΤΗΣ	ΑΘΗΝΑΣ
172	ΡΙΟ	ΠΑΤΡΑ
173	ΡΟΔΟΣ	ΡΟΔΟΣ
174	ΡΟΣΤΑΝ	ΘΕΣΣΑΛΟΝΙΚΗΣ
175	ΣΑΛΑΜΙΝΑ	ΑΘΗΝΑΣ
176	ΣΑΜΗ	ΣΑΜΗ
177	ΣΑΜΟΣ	ΣΑΜΟΥ
178	ΣΓΟΥΡΟΥ	ΡΟΔΟΣ
179	ΣΕΡΡΕΣ	ΣΕΡΡΩΝ
180	ΣΗΤΕΙΑ	ΣΗΤΕΙΑΣ
181	ΣΙΔΗΡΟΚΑΣΤΡΟ	ΣΙΔΗΡΟΚΑΣΤΡΟΥ
182	ΣΚΑΓΙΟΠΟΥΛΕΙΟ	ΠΑΤΡΑ
183	ΣΚΟΠΕΛΟΣ	ΣΚΟΠΕΛΟΥ
184	ΣΚΡΙΠΕΡΟ	ΣΚΡΙΠΕΡΟ
185	ΣΟΛΩΝΑΣ	ΑΘΗΝΑΣ
186	ΣΠΑΡΤΗ	ΣΠΑΡΤΗ
187	ΣΥΡΟΣ	ΣΥΡΟΣ
188	ΤΕΡΨΙΘΕΑ	ΑΘΗΝΑΣ
189	ΤΖΑΝΑΚΑΚΗ	ΧΑΝΙΩΝ
190	ΤΟΥΜΠΑ	ΘΕΣΣΑΛΟΝΙΚΗΣ
191	ΤΡΙΚΑΛΑ	ΤΡΙΚΑΛΩΝ
192	ΤΡΙΠΟΛΗ	ΤΡΙΠΟΛΗ
193	ΦΙΛΕΛΛΗΝΩΝ	ΛΑΡΙΣΑΣ
194	ΦΙΛΙΠΠΟΣ	ΚΑΒΑΛΑΣ
195	ΦΛΩΡΙΝΑ	ΦΛΩΡΙΝΑ
196	ΦΡΕΑΤΤΥΔΑ	ΑΘΗΝΑΣ
197	ΦΥΤΕΙΕΣ	ΦΥΤΕΙΩΝ
198	ΧΑΛΑΝΔΡΙ	ΑΘΗΝΑΣ
199	ΧΑΛΚΙΔΑ	ΧΑΛΚΙΔΑ
200	ΧΑΡΙΛΑΟΥ	ΘΕΣΣΑΛΟΝΙΚΗΣ
201	ΧΙΟΣ	ΧΙΟΥ
202	ΧΟΛΑΡΓΟΣ	ΑΘΗΝΑΣ
203	ΨΥΧΙΚΟ	ΑΘΗΝΑΣ

4.4. ΔΙΑΣΤΑΣΙΟΠΟΙΗΣΗ

4.4.1. Η διαδικασία διαστασιοποίησης των ζεύξεων διασύνδεσης συνίσταται στον:

- Υπολογισμό του αριθμού των ψηφιακών κυκλωμάτων 2048Kbit/s (E1)
- Υπολογισμό του αριθμού των καναλιών σηματοδότησης (64 Kbit/s)

4.4.2.1 ΔΙΑΣΤΑΣΙΟΠΟΙΗΣΗ ΚΥΚΛΩΜΑΤΩΝ ΦΩΝΗΣ

Ο αριθμός των καναλιών φωνής ανάμεσα σε ένα σημείο

πρόσβασης ΟΤΕ και το αντίστοιχο σημείο πρόσβασης Τ.Π. για κάθε ορισμένη δέσμη, θα καθορίζεται από την εφαρμογή του τύπου ERLANG στην προβλεπόμενη Ώρα Μέγιστης Κίνησης με αναλογία χαμένων κλήσεων 1 στα 100 στην ώρα της μέγιστης αιχμής.

Στον ακόλουθο πίνακα, αναφέρονται τα τυπικά αποτελέσματα εφαρμογής του τύπου Erlang, υπό την προϋπόθεση ότι ένα E1 περιέχει 31 κανάλια φωνής (30 εάν ένα κανάλι έχει διαμορφωθεί για μεταφορά σηματοδότησης)

Απαιτούμενος Αριθμός E1	1	2	3	4	5	6	7	8	9	10
.... Μέχρι X Erlangs	20,3	47,9	76,6	105,8	135,4	165,2	195,2	225,4	225,6	286
Απαιτούμενος Αριθμός E1	11	12	13	14	15	20	25	30	35	40
.... Μέχρι X Erlangs	316	346	377	406	435	580	725	870	1015	1160
Απαιτούμενος Αριθμός E1	45	50	60	70	80	90	100	Integer (X/29)+1		
.... Μέχρι X Erlangs	1305	1450	1740	2030	2320	2610	2900	X		

4.4.2.2 ΔΙΑΣΤΑΣΙΟΠΟΙΗΣΗ ΚΑΝΑΛΙΩΝ ΣΗΜΑΤΟΔΟΣΙΑΣ

Ο συντελεστής φόρτισης του καναλιού σηματοδότησης υπό Κανονικές Συνθήκες λειτουργίας θα είναι 0,2 και με μέγιστη φόρτιση 0,4.

ΠΡΟΣΑΡΤΗΜΑ ΙΙ - ΤΕΛΗ ΥΠΗΡΕΣΙΩΝ ΔΙΑΣΥΝΔΕΣΗΣ

1. ΒΑΣΙΚΕΣ ΥΠΗΡΕΣΙΕΣ ΔΙΑΣΥΝΔΕΣΗΣ ΟΤΕ

Α. Τερματισμός κίνησης προερχόμενης από το δίκτυο του Τ.Π. στο δίκτυο του ΟΤΕ (call termination)

ΤΕΡΜΑΤΙΣΜΟΣ ΚΛΗΣΕΩΝ

	Χρέωση Ανά Λεπτό (Ευρωλεπτά)
Local	0.655
Single call termination	1.166
Double call termination	2.590

Β. Συλλογή κλήσεων (call origination) από το δίκτυο του ΟΤΕ (εκκίνηση κλήσεων από το δίκτυο του ΟΤΕ στο δίκτυο του Τ.Π.), μέσω της χρήσης Κωδικού Επιλογής Φορέα (Carrier Selection)

ΣΥΛΛΟΓΗ ΚΛΗΣΕΩΝ

	Χρέωση Ανά Λεπτό (Ευρωλεπτά)
Local	0.655
Single call origination	1.166
Double call origination	2.590

Γ. Διαβίβαση Κλήσεων (Transit) από το δίκτυο του Τ.Π. σε δίκτυο τρίτου Τ.Π. μέσω του δικτύου του ΟΤΕ.

	Χρέωση Ανά Λεπτό (Ευρωλεπτά)
Single Transit	0,62
Double Transit	0,955

Δ. Πρόσβαση από το δίκτυο του ΟΤΕ σε αριθμούς 0807 τηλεπ. παρόχων για κλήσεις μέσω καρτών προπληρωμένου χρόνου.

ΠΡΟΣΒΑΣΗ ΣΕ ΑΡΙΘΜΟΥΣ 0807

	Χρέωση Ανά Λεπτό (Ευρωλεπτά)
Local	0.655
Single	1.166
Double	2.590

Ε. Διεθνής κίνηση

Α. Τερματισμός κίνησης από το Δίκτυο του Τ.Π., σε δίκτυα άλλων χωρών, μέσω του δικτύου του ΟΤΕ (εξερχόμενη διεθνής κίνηση)

Τα τέλη διασύνδεσης που αφορούν εξερχόμενη διεθνή κίνηση καθορίζονται μετά από συμφωνία μεταξύ ΟΤΕ και Τ.Π. λαμβάνοντας υπόψη τα ισχύοντα accounting rates.

Β. Τερματισμός Κίνησης από τα δίκτυα άλλων χωρών, στο δίκτυο του Τ.Π., μέσω του δικτύου του ΟΤΕ (εισερχόμενη διεθνής κίνηση).

Τα τέλη διασύνδεσης που αφορούν εισερχόμενη διεθνή κίνηση καθορίζονται μετά από συμφωνία μεταξύ ΟΤΕ και Τ.Π., με την επιφύλαξη της εφαρμογής των κανόνων του ανταγωνισμού.

Ο ΟΤΕ υποχρεούται να γνωστοποιεί εγγράφως στον Τ.Π τα εν λόγω accounting rates, άμεσα και πάντως εντός πέντε (5) εργασιμίων ημερών από την υποβολή σχετικού αιτήματος από τον Δικαιούχο Τ.Π. Η υποχρέωση έγγραφ-

φης γνωστοποίησης εφαρμόζεται και στην περίπτωση μεταβολής των ανωτέρω accounting rates, προκειμένου να καθοριστούν μεταξύ των μερών τα νέα τέλη διεθνούς κίνησης. Στην περίπτωση αυτή η προθεσμία των πέντε (5) ημερών εκκινεί από την ημερομηνία που επήλθε η μεταβολή. Ο ΟΤΕ κοινοποιεί στην ΕΕΤΤ τα ισχύοντα accounting rates, καθώς και κάθε τροποποίησή τους.

2. ΕΙΔΙΚΕΣ ΥΠΗΡΕΣΙΕΣ ΔΙΑΣΥΝΔΕΣΗΣ

Α. Οι υπηρεσίες εκτάκτου ανάγκης και οι αντίστοιχοι αριθμοί κλήσεων είναι οι εξής:

- (100) Αστυνομία
- (108) Άμεση Επέμβαση Λιμενικού Σώματος
- (112) Ευρωπαϊκός Αριθμός Εκτάκτου Ανάγκης
- (166) ΕΚΑΒ
- (199) Πυροσβεστική

Για την πρόσβαση στις παραπάνω υπηρεσίες ο Συμβαλλόμενος θα καταβάλλει στον ΟΤΕ τα εξής:

Τέλος πρόσβασης: 2,64 Ευρωλεπτά.

Β. Κλήσεις προς σύντομους κωδικούς ΟΤΕ

Σύντομοι κωδικοί ΟΤΕ προστιθέμενης αξίας

Αριθμός Κλήσης	Παρεχόμενη Υπηρεσία
102	Εφημ. Φαρμακεία Προαστίων
106	Εφημερεύοντα Νοσοκομεία
107	Διημερεύοντα Εφημερεύοντα Φαρμακεία Αθηνών – Πειραιώς
111	ΟΠΑΠ
115	Χρηματιστήριο-Ομόλογα
119	Πληροφορίες Χρηματιστηρίου-Μετοχών-Συναλλάγματος
121	Αναγγελία Βλάβης Τηλεφ. Σύνδεσης ΟΤΕ
122	Αναγγελία Βλάβης Σύνδεσης Telex ΟΤΕ
1500	Μεγάλοι πελάτες ΟΤΕ

124	Βλάβες καρτοτηλεφώνων ΟΤΕ
129	Βλάβες Ιδιωτικών Συνδρ. Κέντρων ΟΤΕ
134	Κέντρο Τηλεφωνικής Εξυπηρέτησης ΟΤΕ
140	Ατμοσφαιρική Ρύπανση
141	Ωρα
142	Τηλέφωνα Λεωφορείων
143	Δρομολόγια Πλοίων
144	Δρομολόγια Ολυμπιακής Αεροπορίας
145	Δρομολόγια Σιδηροδρόμων Εσωτερικού
147	Δρομολόγια Σιδηροδρόμων Εξωτερικού
148	Μετεωρολογικό Δελτίο Αττικής
149	Μετεωρολογικό Δελτίο Χώρας Πλην Αττικής
169	Οδηγίες Διεθνούς Επικοινωνίας
180	ΚΤΕΟ Αττικής
181	Θέατρα - Κινηματογράφοι
1112	Προπό - Σούπερ 13
1113	Λόττο - Τζόκερ - Πρότο
1145	Εθνικό - Λαϊκό Λαχείο
1148	Ιππόδρομος
1602	Εφημερεύοντα Ιατρεία Αττικής
151	Αγγελία Υπεραστικών Συνδιαλέξεων Εσωτερικού
155	Τηλεγραφήματα Εσωτερικού
158	Αγγελία Πληροφοριών Ραδιοσυνδιαλέξεων
161	Αναγγελία Συνδιαλέξεων Εξωτερικού
165	Τηλεγραφήματα Εξωτερικού
182	Αφύπνιση Υπόμνηση
187	Πληροφορίες Επικοινωνιών Τέλεξ
1502	Εξυπηρέτηση του Πολίτη
1899	Υπηρεσίες Προσωπικού Τηλεφωνητή
1965	Βλάβες Hellascom

Τα τέλη πρόσβασης και χρήσης στις παραπάνω ειδικές 3-ψήφιες ή 4-ψήφιες υπηρεσίες του ΟΤΕ ή στις ειδικές υπηρεσίες τρίτων μερών που είναι προσπελάσιμες μέσω του δικτύου του ΟΤΕ, είναι:

	Τέλος Αποκατάστασης (Ευρωλεπτά)	Χρέωση Ανά Λεπτό (Ευρωλεπτά)
Πρόσβαση σε 3-ψήφιες 4-ψήφιες υπηρεσίες	5,28	2,64

Γ. Υπηρεσία Πληροφοριών Καταλόγου «131»
Τα τέλη πρόσβασης στην υπηρεσία τηλεφωνικού καταλόγου του ΟΤΕ είναι:
14,67 Ευρωλεπτά

Εναλλακτικά ο Τ.Π. μπορεί να προσφέρει πρόσβαση στους πελάτες του μέσω των ειδικών οπτικών δίσκων (CD ROMs) με τους ονομαστικούς / επαγγελματικούς καταλόγους όλης της χώρας. Για την χρησιμοποίηση αυτής της δυνατότητας απαιτείται ξεχωριστή συμφωνία.

Δ. Υπηρεσία Πρόσβασης σε αριθμούς Freephone, One-phone ΟΤΕ

- Freephone

Για κάθε επιτυχημένη κλήση θα αποδίδεται από τον ΟΤΕ στον Τ.Π. το ποσό που αντιστοιχεί με τη χρέωση single ή double call origination (ανάλογα με την περιοχή εκκίνησης της κλήσης) των τελών συλλογής της παραγράφου 1.Α. του προσαρτήματος II

- Onephone

Για κάθε επιτυχή κλήση από το δίκτυο του Τ.Π. προς αριθμούς Onephone ΟΤΕ ο Τ.Π. θα αποδίδει στον ΟΤΕ τα

τέλη αστικής χρονοχρέωσης και ο ΟΤΕ θα αποδίδει στον Τ.Π. το τέλος συλλογής single ή double call origination(ανάλογα με την περιοχή εκκίνησης της κλήσης)της παραγράφου 1.Α του προσαρτήματος ΙΙ.

3. ΤΕΛΗ ΑΝΑ ΠΑΡΟΧΗ 2Mbit/s

Τα τέλη ανά ψηφιακή παροχή 2Mbit/s είναι :

	Εφάπαξ Χρέωση (Ευρώ)	Ετήσια Χρέωση (Ευρώ)
ΤΕΛΗ ΑΝΑ ΨΗΦΙΑΚΗ ΠΑΡΟΧΗ 2Mbit	5400	4100

4. ΤΕΛΗ ΣΗΜΑΤΟΔΟΣΙΑΣ

Τέλη σηματοδοσίας ανά κανάλι σηματοδοσίας 64 Kbit/s: 1320 Ευρώ ετησίως

5. ΤΕΛΗ ΜΙΣΘΩΜΕΝΩΝ ΓΡΑΜΜΩΝ ΔΙΑΣΥΝΔΕΣΗΣ

Τα τέλη μισθωμένων γραμμών που χρησιμοποιούνται ως

ζεύξεις διασύνδεσης θα είναι τα τέλη μισθωμένων γραμμών χοντρικής. Σε κάθε περίπτωση τα τέλη μισθωμένων γραμμών χονδρικής δεν δύνανται να είναι υψηλότερα των αντίστοιχων τελών λιανικής μειωμένων κατά 15 %.

ΠΡΟΣΑΡΤΗΜΑ ΙΙΙ – ΥΠΟΔΕΙΓΜΑ ΑΙΤΗΣΗΣ ΔΙΑΣΥΝΔΕΣΗΣ

ΥΠΟΔΕΙΓΜΑ ΔΙΑΒΙΒΑΣΤΙΚΗΣ ΕΠΙΣΤΟΛΗΣ ΓΙΑ ΥΠΟΒΟΛΗ ΑΙΤΗΣΗΣ ΔΙΑΣΥΝΔΕΣΗΣ
ΚΑΙ ΕΝΑΡΞΗΣ ΔΙΑΠΡΑΓΜΑΤΕΥΣΕΩΝ
(Παρακαλούμε ανατυπώστε σε επιστολόχαρτο της εταιρείας σας)

Ημερομηνία

Προς ΟΤΕ ΑΕ

Δ/νση Ανταγωνισμού & Τηλεπικοινωνιακών Παρόχων

Υποδ/νση Εμπορικών Σχέσεων Τηλεπικοινωνιακών Παρόχων

Λ. Κηφισίας 99

15124, ΜΑΡΟΥΣΙ

Κύριοι,

Σας υποβάλλουμε με την παρούσα αίτηση έναρξης διαπραγματεύσεων για την σύναψη σύμβασης διασύνδεσης, σύμφωνα με τα στοιχεία της συνημμένης αίτησης.

Παρακαλούμε επικοινωνήσατε με τον/την κ..... στο τηλέφωνο για τις απαραίτητες συνεννοήσεις.

Με τιμή

ΣΥΝΗΜΜΕΝΑ: Αίτηση διασύνδεσης

ΥΠΟΔΕΙΓΜΑ ΑΙΤΗΣΗΣ ΔΙΑΣΥΝΔΕΣΗΣ

ΑΙΤΗΣΗ ΑΡΧΙΚΗΣ ΔΙΑΣΥΝΔΕΣΗΣ

ΣΤΟΙΧΕΙΑ ΕΤΑΙΡΕΙΑΣ

ΕΠΩΝΥΜΙΑ ΕΤΑΙΡΕΙΑΣ

ΔΙΑΚΡΙΤΙΚΟΣ ΤΙΤΛΟΣ

ΟΔΟΣ/ΑΡΙΘΜΟΣ	ΤΚ	ΠΟΛΗ
--------------	----	------

ΑΦΜ	ΔΟΥ
-----	-----

ΤΗΛΕΦΩΝΟ	FAX	WEB ADDS
----------	-----	----------

ΕΚΠΡΟΣΩΠΟΣ:
ΘΕΣΗ:

ΑΡΜΟΔΙΟΣ:
ΘΕΣΗ:

ΤΗΛΕΦΩΝΟ	FAX	email
----------	-----	-------

ΥΠΗΡΕΣΙΕΣ ΔΙΑΣΥΝΔΕΣΗΣ

- | | | |
|--|---|---|
| <input type="checkbox"/> ΣΥΛΛΟΓΗ ΚΛΗΣΕΩΝ | <input type="checkbox"/> ΥΠΗΡΕΣΙΕΣ FREEPHONE | <input type="checkbox"/> ΥΠΗΡΕΣΙΕΣ ΕΚΤΑΚΤΗΣ ΑΝΑΓΚΗΣ |
| <input type="checkbox"/> ΤΕΡΜΑΤΙΣΜΟΣ ΚΛΗΣΕΩΝ | <input type="checkbox"/> ΥΠΗΡΕΣΙΕΣ ΑΥΔΟΤΕΧΤ/PRS | <input type="checkbox"/> 3-4 ΨΗΦΙΑ |
| <input type="checkbox"/> ΔΙΑΒΙΒΑΣΗ ΚΛΗΣΕΩΝ | <input type="checkbox"/> ΥΠΗΡΕΣΙΕΣ ΠΕΡΙΑΓΩΓΗΣ | <input type="checkbox"/> ΠΛΗΡΟΦΟΡΙΕΣ ΚΑΤΑΛΟΓΟΥ |
| <input type="checkbox"/> ΔΙΑΒΙΒΑΣΗ ΔΙΕΘΝΩΝ ΚΛΗΣΕΩΝ | <input type="checkbox"/> ΥΠΗΡΕΣΙΕΣ 0807 | <input type="checkbox"/> ΛΟΙΠΕΣ ΥΠΗΡΕΣΙΕΣ ΔΙΑΣΥΝΔΕΣΗΣ |

ΕΠΙΔΟΣΗ ΛΟΓΑΡΙΑΣΜΩΝ

- ΣΤΗΝ ΠΑΡΑΠΑΝΩ ΔΙΕΥΘΥΝΣΗ
- ΣΤΗΝ ΠΑΡΑΚΑΤΩ ΔΙΕΥΘΥΝΣΗ

ΟΔΟΣ/ΑΡΙΘΜΟΣ	ΠΟΛΗ	ΤΚ
--------------	------	----

ΥΠΕΥΘΥΝΗ ΔΗΛΩΣΗ

ΕΙΔΟΣ ΕΙΔΙΚΗΣ ΑΔΕΙΑΣ, ΣΤΗΝ ΟΠΟΙΑ ΠΡΟΒΛΕΠΕΤΑΙ ΤΟ ΔΙΚΑΙΩΜΑ ΔΙΑΣΥΝΔΕΣΗΣ:

ΓΕΩΓΡΑΦΙΚΕΣ ΠΕΡΙΟΧΕΣ ΔΡΑΣΤΗΡΙΟΠΟΙΗΣΗΣ, ΣΥΜΦΩΝΑ ΜΕ ΤΗΝ ΑΔΕΙΑ:

ΑΡΙΘΜΟΣ ΑΠΟΦΑΣΗΣ ΕΕΤΤ ΓΙΑ ΤΗΝ ΑΔΕΙΑ:

ΕΚΧΩΡΗΘΕΙΣ ΚΩΔΙΚΟΣ ΕΠΙΛΟΓΗΣ ΦΟΡΕΑ:

ΑΡΙΘΜΟΣ ΑΠΟΦΑΣΗΣ ΕΕΤΤ ΓΙΑ ΤΟΝ ΚΩΔΙΚΟ ΕΠΙΛΟΓΗΣ ΦΟΡΕΑ:

ΕΚΧΩΡΗΘΕΙΣ ΑΡΙΘΜΟΣ ΠΡΟΠΛΗΡΩΜΕΝΩΝ ΚΑΡΤΩΝ:

ΑΡΙΘΜΟΣ ΑΠΟΦΑΣΗΣ ΕΕΤΤ ΓΙΑ ΤΟΝ ΑΡΙΘΜΟ ΠΡΟΠΛΗΡΩΜΕΝΩΝ ΚΑΡΤΩΝ:

Ο ΔΗΛΩΝ

ΤΥΠΟΣ ΚΑΙ ΒΑΣΙΚΑ ΧΑΡΑΚΤΗΡΙΣΤΙΚΑ ΤΗΛΕΦΩΝΙΚΩΝ ΚΕΝΤΡΩΝ

ΕΠΙΣΥΝΑΠΤΟΝΤΑΙ ΦΥΛΛΑ
(ΑΡΙΘΜΟΣ
ΦΥΛΛΩΝ)

ΚΟΜΒΟΙ, ΠΕΡΙΟΧΕΣ ΚΑΙ ΦΟΡΕΙΣ ΔΙΑΣΥΝΔΕΣΗΣ

ΕΠΙΣΥΝΑΠΤΟΝΤΑΙ ΠΙΝΑΚΕΣ ΦΥΛΛΑ
(ΑΡΙΘΜΟΣ
ΦΥΛΛΩΝ)

ΗΜΕΡΟΜΗΝΙΑ ΥΠΟΒΟΛΗΣ ΑΙΤΗΣΗΣ ΣΤΟΝ ΟΤΕ

--	--	--	--	--	--	--	--	--	--

Ο ΑΙΤΩΝ

ΝΟΜΙΜΟΣ ΕΚΠΡΟΣΩΠΟΣ _____

ΘΕΣΗ _____

ΥΠΟΓΡΑΦΗ

ΣΦΡΑΓΙΔΑ

ΔΙΑΔΙΚΑΣΙΑ ΥΛΟΠΟΙΗΣΗΣ ΑΙΤΗΜΑΤΩΝ ΑΡΧΙΚΗΣ ΔΙΑΣΥΝΔΕΣΗΣ

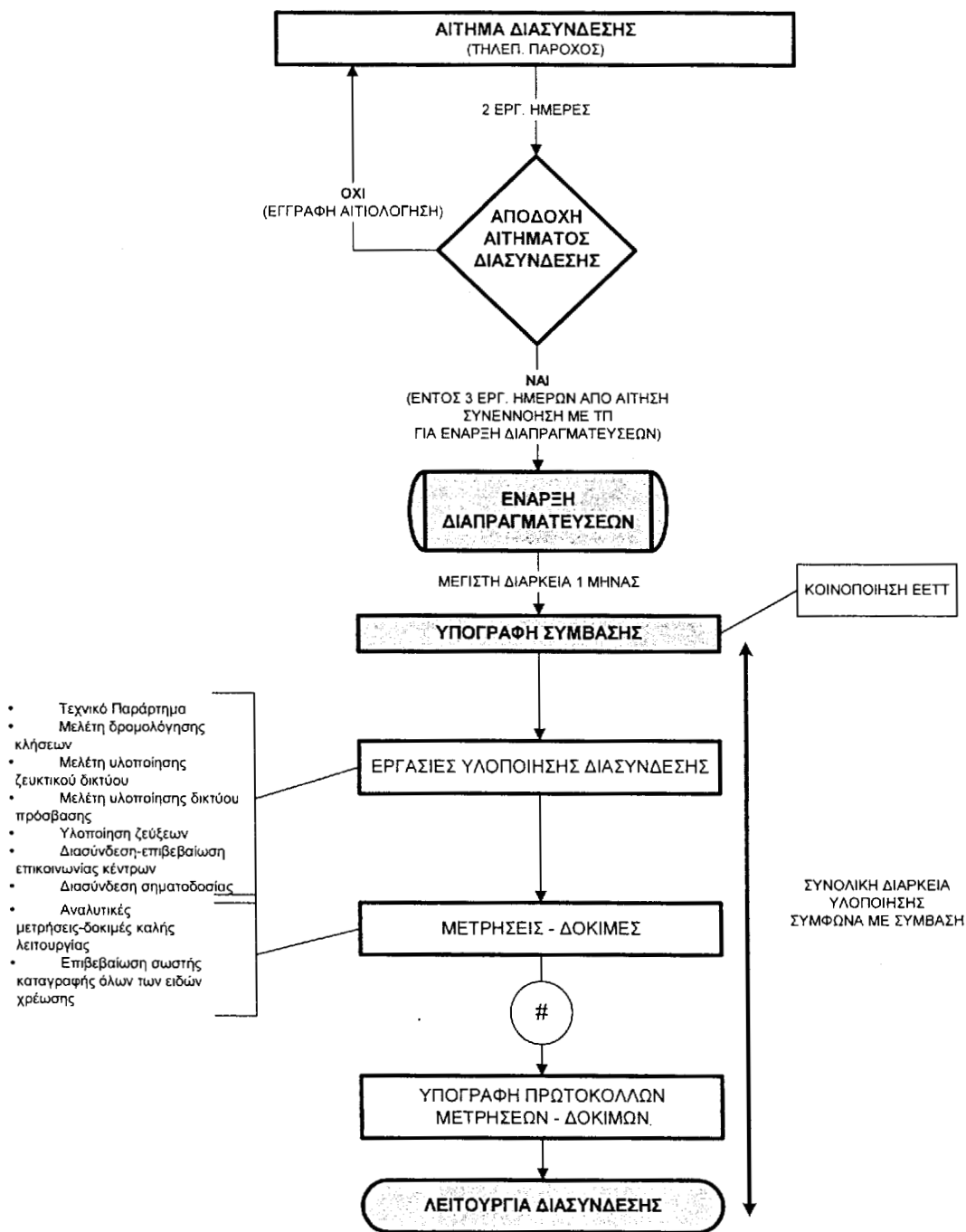

ΠΡΟΣΑΡΤΗΜΑ IV - ΔΙΑΔΙΚΑΣΙΕΣ ΣΥΝΕΡΓΑΣΙΑΣ ΚΑΙ ΣΥΝΤΗΡΗΣΗΣ

ΑΝΤΙΚΕΙΜΕΝΟ

Το παρόν παράρτημα περιγράφει τις αρχές, που θα διέπουν τη λειτουργία, και συντήρηση της διασύνδεσης του δικτύου του ΟΤΕ με το δίκτυο του παρόχου καθώς και τις παρεχόμενες εκατέρωθεν υπηρεσίες.

Οι αρχές αυτές, αφορούν:

- 1) Τη συνεργασία των δύο μερών και την ανταλλαγή πληροφοριών.
- 2) Τη διαχείριση σφαλμάτων (Fault Management).
- 3) Τη διαχείριση απόδοσης (Performance Management)
- 4) Την αντιμετώπιση γεγονότων που επηρεάζουν τα Τηλεπ/κά Δίκτυα και υπηρεσίες.

ΣΥΝΕΡΓΑΣΙΑ

Ο ΟΤΕ και ο πάροχος θα καταβάλλουν κάθε δυνατή προσπάθεια, ώστε να ανταποκρίνονται στην απαιτούμενη από τη σχετική σύμβαση ποιότητα παροχής τηλεπ/κών υπηρεσιών.

Στα πλαίσια αυτά, θα αποκατασταθεί συνεχής συνεργασία στα θέματα λειτουργίας, όπως περιγράφεται κατά περίπτωση στα επόμενα κεφάλαια.

Βασικό χαρακτηριστικό της συνεργασίας είναι η ανταλλαγή των εκάστοτε απαιτούμενων πληροφοριών στα πλαίσια των υποχρεώσεων κάθε μέρους.

Στην πορεία λειτουργίας της διασύνδεσης, το κάθε μέρος μπορεί να προτείνει εγγράφως τρόπους βελτίωσης των διαδικασιών, οι οποίες μετά από κοινή συμφωνία θα εφαρμόζονται.

Για την πρόωθηση της συνεργασίας στα θέματα λειτουργίας θα πραγματοποιούνται συναντήσεις των δύο μερών όταν παρίσταται ανάγκη.

Στις συναντήσεις αυτές θα γίνεται κοινή ενημέρωση και θα συζητούνται γενικά θέματα λειτουργίας, πιθανά προβλήματα συνεργασίας, προτάσεις κ.λ.π.

Ο χρόνος και ο τόπος των τακτικών συναντήσεων θα καθορίζεται με κοινή συμφωνία.

Κάθε μέρος θα γνωστοποιεί εγγράφως στο άλλο την ανάγκη πραγματοποίησης της συνάντησης, μια εβδομάδα πριν τη συνάντηση, καθώς και τα θέματα που θα προτείνει προς συζήτηση.

Τα στελέχη που θα συμμετέχουν στις τακτικές συναντήσεις, θα ορίζονται κατά περίπτωση από τα δύο μέρη ανάλογα με τα προς συζήτηση θέματα.

Τα σημεία επικοινωνίας των συμβαλλόμενων για τα γενικά θέματα λειτουργίας των διασυνδέσεων και τις τακτικές συναντήσεις εμφανίζονται στον προσαρτημένο πίνακα IV/1.

ΔΙΑΧΕΙΡΙΣΗ ΣΦΑΛΜΑΤΩΝ

Γενικά

Κάθε μέρος θα φροντίζει για την ανίχνευση, εντοπισμό, αποκατάσταση και γενικότερα τη διαχείριση των σφαλμάτων του δικτύου του και των ζεύξεων διασύνδεσης αρμοδιότητάς του, που επηρεάζουν την ποιότητα των παρεχόμενων υπηρεσιών προς τον Αντισυμβαλλόμενο.

Για την αντιμετώπιση των σφαλμάτων, τα δύο μέρη θα συνεργάζονται με στόχο την αποκατάστασή τους ώστε να τηρούνται οι συμβατικές υποχρεώσεις τους.

Αναγγελλόμενα Σφάλματα Συνδρομητών

Κάθε συμβαλλόμενος θα μεριμνά για την λήψη και απο-

κατάσταση των σφαλμάτων που αναγγέλλονται από τους συνδρομητές του και αφορούν προβλήματα των γραμμών του δικτύου του ή των υπηρεσιών και προϊόντων που παρέχει.

Εάν τα σφάλματα αφορούν και το δίκτυο του αντισυμβαλλόμενου, θα ακολουθούνται οι διαδικασίες συνεργασίας μέσω των Κέντρων Διαχείρισης Σφαλμάτων όπως περιγράφεται στη συνέχεια.

Κέντρα Διαχείρισης Σφαλμάτων

Η συνεργασία μεταξύ των αντισυμβαλλόμενων για την αντιμετώπιση σφαλμάτων που αφορούν την διασύνδεση των δικτύων τους και τις παρεχόμενες υπηρεσίες, θα πραγματοποιείται μέσω ενός μοναδικού σημείου για κάθε συμβαλλόμενο. Στη συνέχεια, το σημείο επαφής θα αναφέρεται ως Κέντρο Διαχείρισης Σφαλμάτων - Κ.Δ.Σ.

Το Κ.Δ.Σ. κάθε συμβαλλόμενου μέρους εμφανίζεται στον Πίνακα IV/2.

Σε περίπτωση αλλαγών των σημείων επικοινωνίας του πίνακα IV/2 (Fax, τηλ. κ.λ.π.), το κάθε μέρος θα ενημερώνει εγγράφως το άλλο για τις αλλαγές.

Χαρακτηριστικά Κ.Δ.Σ.

Το Κ.Δ.Σ. κάθε μέρους θα έχει τα ακόλουθα χαρακτηριστικά:

- Θα λειτουργεί σε 24ωρη βάση, όλες τις ημέρες του χρόνου.

- Θα καλύπτει όλο το δίκτυο και τα σημεία διασύνδεσης αρμοδιότητας κάθε μέρους.

- Θα λαμβάνει τις αναγγελίες σφαλμάτων του άλλου μέρους και θα αναγγέλει σφάλματα στο άλλο μέρος.

- Θα ενημερώνει το άλλο μέρος για την πορεία αποκατάστασης των σφαλμάτων.

- Θα ενεργοποιεί, και παρακολουθεί τις εσωτερικές διαδικασίες κάθε μέρους προκειμένου να αποκατασταθούν τα σφάλματα.

- Θα γνωστοποιεί στο άλλο μέρος (Κ.Δ.Σ.) τα στοιχεία των εμπλεκόμενων τεχνικών Υπηρεσιών και στελεχών του, όταν απαιτείται άμεση συνεργασία κατά περίπτωση για πραγματοποίηση τοπικών δοκιμών μετρήσεως επισκευών, εντοπισμό σφαλμάτων κλπ..

- Θα τηρεί ιστορικά αρχεία (χρόνος αναγγελίας, αποκατάστασης, ενέργειες, κλπ), για κάθε σφάλμα που αντιμετωπίστηκε μεταξύ των δύο Κ.Δ.Σ. Τα αρχεία αυτά θα τηρούνται για ένα έτος.

Ταξινόμηση σφαλμάτων

Τα σφάλματα ταξινομούνται σε τρεις γενικές κατηγορίες, ως εξής:

- Σφάλματα που προκαλούν ολική απώλεια υπηρεσίας διασύνδεσης - Προτεραιότητα 1.

- Σφάλματα που προκαλούν μερική απώλεια ή επηρεάζουν την ομαλή λειτουργία υπηρεσίας διασύνδεσης - Προτεραιότητα 2.

- Υπόλοιπα σφάλματα - Προτεραιότητα 3.

Τα σφάλματα πρέπει να αντιμετωπίζονται με βάση την προτεραιότητάς τους και να εξασφαλίζεται ο συμβατικός χρόνος, που θα πρέπει να μεσολαβεί από την ανίχνευσή τους ή την αναγγελία τους από το άλλο μέρος μέχρι την αποκατάστασή τους.

Διαπίστωση - Αποκατάσταση σφαλμάτων

Όταν ένα μέρος ανιχνεύσει την ύπαρξη σφάλματος το οποίο σχετίζεται με την διασύνδεση και επηρεάζει σημά-

ντικά την ποιότητα των υπηρεσιών διασύνδεσης, οφείλει να ακολουθήσει την παρακάτω διαδικασία:

- Ελέγχει και εντοπίζει την πραγματική ύπαρξη βλάβης.
 - Εάν η βλάβη αφορά το δικό του δίκτυο και εγκαταστάσεις:
 - Αναλαμβάνει την αποκατάσταση της βλάβης ανάλογα με την προτεραιότητά της.
 - Αναφέρει στο άλλο μέρος, τον προβλεπόμενο χρόνο αποκατάστασης και τις ενέργειες στις οποίες θα προβεί εφόσον αυτές επηρεάζουν το άλλο μέρος.
 - Αναφέρει στο άλλο μέρος, όλες τις απαιτούμενες πληροφορίες ώστε το άλλο μέρος να είναι σε θέση να πραγματοποιεί τις αναγκαίες μετρήσεις και δοκιμές και να παρακολουθεί την πρόοδο αποκατάστασης της βλάβης
 - Ζητάει πρόσθετες πληροφορίες για την βλάβη από το άλλο μέρος εφόσον είναι διαθέσιμες καθώς και την πραγματοποίηση κοινών δοκιμών εφόσον είναι απαραίτητες
 - Ενημερώνει το άλλο μέρος για την αποκατάσταση της βλάβης η οποία του έχει αναγγελθεί σύμφωνα με τα παραπάνω.
 - Εάν η βλάβη αφορά τις εγκαταστάσεις του άλλου μέρους:
 - Ενημερώνει με Fax το άλλο μέρος για την ύπαρξη της βλάβης καθώς και για τον βαθμό προτεραιότητάς της.
 - Αναφέρει σχετικές τεχνικές πληροφορίες που θα βοηθήσουν στην αποκατάσταση του προβλήματος.
 - Αναφέρει τυχόν άμεσες ενέργειες που έγιναν για περιορισμό των επιπτώσεων της βλάβης στις παρεχόμενες υπηρεσίες από το δίκτυό του.
 - Συνεργάζεται με το άλλο μέρος για την αποκατάσταση του προβλήματος.
- Για την αποκατάσταση των σφαλμάτων και την συντήρηση, κάθε μέρος θα φροντίζει για την απρόσκοπτη πρόσβαση τεχνικών του άλλου μέρους σε χώρους του, εφόσον είναι εγκατεστημένα εκεί συστήματα αρμοδιότητας του άλλου μέρους.

Κατά την πρόσβαση σε εγκαταστάσεις του άλλου μέρους θα τηρούνται οι συμβατικές υποχρεώσεις ασφαλείας και εχεμύθειας.

Κάθε μέρος οφείλει να γνωστοποιεί τα στοιχεία των τεχνικών του που εμπλέκονται στις διαδικασίες συντήρησης και άρσης σφαλμάτων και υπάρχει πιθανότητα μετάβασης σε χώρους του άλλου μέρους.

Η γνωστοποίηση αυτή θα γίνεται έγκαιρα ώστε να υπάρξει ικανός χρόνος για την έκδοση των απαιτούμενων αδειών εισόδου.

Επιδιωκόμενοι χρόνοι αποκατάστασης σφαλμάτων

Τα δύο μέρη θα καταβάλουν κάθε δυνατή προσπάθεια για τον εντοπισμό και την άρση των σφαλμάτων σε εύλογο χρονικό διάστημα ανάλογα με την προτεραιότητα και τις συγκεκριμένες συνθήκες και τους όρους που ορίζει η Κανονιστική Αρχή (ΕΕΤΤ).

Το διάστημα αυτό δεν θα υπερβαίνει τις 24 ώρες, εφόσον δεν πρόκειται για μεγάλη ή εκτεταμένη βλάβη.

"Ενδεικτικές περιπτώσεις μεγάλων ή εκτεταμένων βλαβών είναι:

- απώλεια Δακτυλίων μετάδοσης,
- απώλεια κέντρων μεταγωγής.

Ο μέγιστος χρόνος αποκατάστασης των μεγάλων ή εκτεταμένων βλαβών είναι 48 ώρες από τον χρόνο εντοπισμού τους εφόσον δεν συντρέχουν λόγοι ανωτέρας βίας. Σε κάθε περίπτωση τα χρονοδιαγράμματα που εφαρμόζει ο ΟΤΕ για την αντιμετώπιση και την αποκατάσταση των εν λόγω βλαβών δεν θα υπερβαίνουν τα χρονοδιαγράμματα αντιμετώπισης και αποκατάστασης αντίστοιχων βλαβών που εφαρμόζει ο ΟΤΕ για τις δικές του υπηρεσίες ή τις θυγατρικές του εταιρείες.

Το χρονικό διάστημα για την αποκατάσταση των σφαλμάτων μπορεί να διαμορφώνεται ανάλογα με τις ειδικές Συμφωνίες Επιπέδου Εξυπηρέτησης μεταξύ των δύο μερών.

Κλιμάκωση άρσης σφαλμάτων

Όταν υπάρχει διαφωνία μεταξύ των αντισυμβαλλομένων σε πρώτο επίπεδο (δηλαδή μεταξύ των Κέντρων Διαχείρισης Σφαλμάτων) ως προς τον εντοπισμό των σφαλμάτων ή τις διαδικασίες άρσης τους, τότε ενεργοποιείται η διαδικασία κλιμακωτής ενημέρωσης.

Σύμφωνα με την διαδικασία αυτή, κάθε μέρος ορίζει τα στελέχη ή τις υπηρεσίες του που θα εμπλακούν σε επόμενο επίπεδο προκειμένου να επιλυθεί οριστικά το θέμα.

Τα επίπεδα κλιμάκωσης για την άρση των σφαλμάτων αναφέρονται στον πίνακα IV/3.

Η διαδικασία κλιμακωτής ενημέρωσης πρέπει να ενεργοποιείται έγκαιρα ώστε να προκύπτει κοινή συμφωνία και να μην δημιουργούνται προβλήματα στην εκτέλεση των εργασιών.

Οι μέγιστες χρονικές προθεσμίες κλιμακωτής ενημέρωσης είναι οι εξής:

Οι μέγιστες χρονικές προθεσμίες κλιμακωτής ενημέρωσης είναι οι εξής:

Κατάσταση σφάλματος	Μέγιστος χρόνος κλιμακωτής ενημέρωσης των αρμοδίων των συμβαλλομένων μερών		
	Πρώτο επίπεδο	Δεύτερο επίπεδο	Τρίτο επίπεδο
Σφάλμα προτεραιότητας 1	Αμεσα	4 ώρες	8 ώρες
Σφάλμα προτεραιότητας 2	Αμεσα	8 ώρες	1 εργάσιμη ημέρα
Σφάλμα προτεραιότητας 3	Αμεσα	1 εργάσιμη ημέρα	2 εργάσιμες ημέρες

ΠΡΟΓΡΑΜΜΑΤΙΣΜΕΝΕΣ ΕΡΓΑΣΙΕΣ

Γενικά

Ως προγραμματισμένες εργασίες αναφέρονται οι εργασίες οι οποίες πρόκειται να εκτελεστούν στο δίκτυο ενός εκ των συμβαλλομένων μερών και οι οποίες ενδέχεται να επηρεάσουν τη διασύνδεση ή την ποιότητα των παρεχόμενων υπηρεσιών διασύνδεσης.

Τέτοιες εργασίες είναι:

- Εργασίες προληπτικής συντήρησης
- Αναβαθμίσεις-Τροποποιήσεις στο υλικό ή λογισμικό των συστημάτων μεταγωγής, μετάδοσης, σηματοδοσίας και συγχρονισμού

- Μεταγωγές και αναδρομολογήσεις

- Μεταβολές αριθμοδότησης

Οι προγραμματισμένες εργασίες πρέπει να εκτελούνται σε ώρες χαμηλής τηλεπ/κής κίνησης ώστε να περιορίζεται η πιθανότητα εμφάνισης προβλημάτων.

Διαδικασίες ενημέρωσης

Κάθε συμβαλλόμενο μέρος το οποίο πρόκειται να εκτελέσει προγραμματισμένη εργασία οφείλει να ενημερώσει εγγράφως με fax τον αντισυμβαλλόμενο το αργότερο 5 ημέρες πριν από την προβλεπόμενη ημερομηνία έναρξης των εργασιών.

Η προθεσμία αυτή μπορεί κατ' εξαίρεση να συντημηθεί μόνο σε δικαιολογημένες περιπτώσεις έκτακτης και επείγουσας ανάγκης

Ο αντισυμβαλλόμενος οφείλει να απαντήσει άμεσα με fax στο πρώτο εκ των συμβαλλομένων μερών γνωστοποιώντας του ότι ενημερώθηκε σχετικά.

Η παραπάνω ενημέρωση πρέπει να περιλαμβάνει τα ακόλουθα:

- Περιγραφή της εργασίας που πρόκειται να εκτελεσθεί
- Ημερομηνία και ώρα έναρξης της εργασίας
- Προβλεπόμενη διάρκεια ολοκλήρωσης της εργασίας
- Πιθανές επιπτώσεις στη λειτουργία του δικτύου και της διασύνδεσης

- Σχετική εργασία που πιθανώς πρέπει να πραγματοποιήσει και το άλλο μέρος.

- Πιθανά προτεινόμενα μέτρα προστασίας και δοκιμές που θα πρέπει να πραγματοποιήσει το άλλο μέρος

Η αρχική επικοινωνία σύμφωνα με τα παραπάνω θα πραγματοποιείται μέσω των Κέντρων Διαχείρισης Δικτύου των αντισυμβαλλομένων τα στοιχεία των οποίων αναφέρονται στον Πίνακα IV/5.

Σε περίπτωση διαφωνίας του άλλου μέρους όσον αφορά την εκτέλεση των εργασιών, του χρόνου πραγματοποίησης κλπ. καταβάλλεται προσπάθεια εξεύρεσης κοινά αποδεκτής λύσης σε πρώτο επίπεδο (μεταξύ των Κ.Δ.Δ.)

Σε περίπτωση μη εξεύρεσης λύσης το θέμα κλιμακώνεται σε δεύτερο επίπεδο προς επίλυση.

Διαδικασίες Κλιμακωτής ενημέρωσης

Όταν υπάρχει διαφωνία μεταξύ των αντισυμβαλλομένων σε πρώτο επίπεδο (δηλαδή μεταξύ των Κέντρων Διαχείρισης Δικτύου) για την εκτέλεση προγραμματισμένης εργασίας τότε ενεργοποιείται η διαδικασία κλιμακωτής ενημέρωσης.

Σύμφωνα με την διαδικασία αυτή, κάθε μέρος ορίζει τα στελέχη ή τις υπηρεσίες του που θα εμπλακούν σε δεύτερο επίπεδο προκειμένου να επιλυθεί οριστικά το θέμα.

Τα στοιχεία των εμπλεκόμενων σε δεύτερο επίπεδο ανταλλάσσονται μεταξύ των Κ.Δ.Δ. ανάλογα με το αντικείμενο της προγραμματισμένης εργασίας και της εσωτερικής οργάνωσης κάθε μέρους.

Σε εξαιρετικές περιπτώσεις όπου δεν επιτυγχάνεται κοινή συμφωνία ούτε στο δεύτερο επίπεδο κλιμάκωσης, γίνεται κλιμάκωση στο τρίτο επίπεδο.

Τα επίπεδα κλιμάκωσης για τις προγραμματισμένες εργασίες αναφέρονται στον πίνακα IV/4.

Η διαδικασία κλιμακωτής ενημέρωσης πρέπει να ενεργοποιείται έγκαιρα ώστε να προκύπτει κοινή συμφωνία και να μην δημιουργούνται προβλήματα στην εκτέλεση των εργασιών

Οι μέγιστες χρονικές προθεσμίες κλιμακωτής ενημέρωσης είναι οι εξής:

Πρώτο επίπεδο	Δεύτερο επίπεδο	Τρίτο επίπεδο
Άμεσα	3 εργάσιμες ημέρες μετά την αρχική ενημέρωση	4 εργάσιμες ημέρες μετά την αρχική ενημέρωση

ΔΙΑΧΕΙΡΙΣΗ ΑΠΟΔΟΣΗΣ

Γενικά

Τα δύο συμβαλλόμενα μέρη πρέπει να εποπτεύουν να συντηρούν και γενικά να διαχειρίζονται τις εγκαταστάσεις διασύνδεσης και τα δίκτυα αρμοδιότητάς τους ώστε να εξασφαλίζεται η ποιότητα των παρεχόμενων μέσω των διασυνδέσεων υπηρεσιών, σύμφωνα με τις συμβατικές υποχρεώσεις του κάθε μέρους.

Ζεύξεις διασύνδεσης

Για τις ζεύξεις διασύνδεσης και τα δύο μέρη θα ανταποκρίνονται στις ακόλουθες συστάσεις της ITU-T: G821, G823, G703.

Η ποιότητα του ψηφιακού φορέα 2 Mbps θα ελέγχεται με τις παρακάτω μετρήσεις:

Severely Errored Seconds - SES ≤ 0,4%

Eroded Seconds - ES < 8%

Error Free Seconds - EFS > 92%

Degraded Minutes - DM ≤ 10%

Unavailable Seconds - US ≤ 0,2%

Bit Error Rate - BER ≤ 1.10⁻⁸

Clock Freq. Offset - 2048 Mbps ± 50 ppm (BEC=0 errors)

Jitter Frequency από 40-2400 Hz - Jitter Amplitude = 1.5 Ulp-p

Jitter Frequency από 18-2400 KHz - Jitter Amplitude = 0.2 Ulp-p

Οι παραπάνω μετρήσεις θα πραγματοποιούνται εάν είναι δυνατό In Service.

Σε όσες περιπτώσεις απαιτείται και μετά από κοινή συμφωνία θα πραγματοποιούνται Out Of Service.

Μετρήσεις Διεκπεραίωσης κλήσεων

Τα δύο μέρη θα πραγματοποιούν στα σημεία διασύνδεσης μετρήσεις για την παρακολούθηση της ποιότητας επικοινωνίας.

Θα μετράται το Ποσοστό Συμφόρησης Κλήσεων για την απερχόμενη προς το άλλο μέρος κίνηση.

Το ποσοστό συμφόρησης κλήσεων είναι το ποσοστό των κλήσεων το οποίο δεν διεκπεραιώνεται λόγω μη εξεύρεσης ελεύθερου κυκλώματος.

Οι συμβαλλόμενοι θα πραγματοποιούν μετρήσεις του Ποσοστού των Αποτυχημένων Κλήσεων στις δέσμες των σημείων διασύνδεσης και για την εισερχόμενη στο κάθε μέρος κίνηση.

Το Ποσοστό Αποτυχημένων Κλήσεων είναι το ποσοστό των κλήσεων οι οποίες δεν διεκπεραιώνονται λόγω τεχνικών προβλημάτων (π.χ. βλάβες, συμφόρηση κλπ.) και η αποτυχία τους δεν οφείλεται στην συμπεριφορά των συνδρομητών.

Επιπροσθέτως τα δύο μέρη μπορούν να πραγματοποιούν μετρήσεις ASR (Answer Seizure Ratio) και για τις δύο κατευθύνσεις.

Οι παραπάνω μετρήσεις θα πραγματοποιούνται μόνιμα ή περιοδικά και ανάλογα με τις τεχνικές δυνατότητες θα αφορούν το σύνολο των κλήσεων ή δείγμα αυτών.

Τα στοιχεία των μετρήσεων θα ανταλλάσσονται μεταξύ των ΚΔΔ των συμβαλλόμενων κατά την διάρκεια αντιμετώπισης έκτακτων προβλημάτων.

Κάθε μέρος μπορεί να ζητά εγγράφως από το άλλο μέρος την παροχή ιστορικών στοιχείων για τις παραπάνω μετρήσεις μέσω των σημείων επαφής του Πίνακα IV/1.

Κέντρα Διαχείρισης Δικτύου

Τα δύο μέρη πρέπει να διαθέτουν Κέντρα Διαχείρισης Δικτύου (Κ.Δ.Δ.) τα οποία θα είναι αρμόδια για τη διαχείριση της χωρητικότητας διασύνδεσης σε σχέση με τη διαχείριση της κίνησης των δικτύων τους.

Τα Κ.Δ.Δ των συμβαλλόμενων:

- Θα λειτουργούν σε 24ωρη βάση όλες τις ημέρες του χρόνου.

- Θα επιλύουν τα έκτακτα προβλήματα λειτουργίας με βάση την αρχή της καλής συνεργασίας μεταξύ των στελεχών τους.

- Θα φροντίζουν για την λειτουργία και καταγραφή των μετρήσεων των ζεύξεων διασύνδεσης και της διεκπεραίωσης των κλήσεων.

- Θα παρακολουθούν και θα ελέγχουν τη διεκπεραίωση της κίνησης στις ζεύξεις διασύνδεσης και θα επιδιώκουν τη βέλτιστη χρήση της διαθέσιμης χωρητικότητας.

- Θα κοινοποιούν άμεσα στο ΚΔΔ του αντισυμβαλλόμενου την εμφάνιση σημαντικών προβλημάτων στο δίκτυό του τα οποία ενδέχεται να επηρεάσουν τη κίνηση και ποιότητα της διασύνδεσης.

- Θα κοινοποιούν στο ΚΔΔ του αντισυμβαλλόμενου τις προγραμματισμένες εργασίες

- Θα μπορούν να εφαρμόζουν διαδικασίες ελέγχου (controls) στο δίκτυό τους

Τα Κ.Δ.Δ. των συμβαλλόμενων καθώς και τα αντίστοιχα σημεία επικοινωνίας εμφανίζονται στον πίνακα IV/3.

Μέτρα Ελέγχου Κίνησης

Γενικά

Κάθε μέρος θα μπορεί να εφαρμόζει μέτρα ελέγχου κίνησης (traffic controls) στο δίκτυό του τα οποία ενδεχομένως να επηρεάσουν τις παρεχόμενες μέσω των διασυνδέσεων υπηρεσίες του άλλου μέρους.

Τα μέτρα αυτά θα εφαρμόζονται στις ακόλουθες περιπτώσεις:

- Εμφάνιση καταγεγραμμένων σφαλμάτων
- Εκτέλεση Προγραμματισμένων εργασιών
- Αναμενόμενα γεγονότα (π.χ. μαζικές τηλεφωνικές κλήσεις από το ευρύ κοινό)

- Έκτακτα γεγονότα

Τα μέτρα ελέγχου κίνησης θα αποσκοπούν στη:

- Προστασία των κέντρων μεταγωγής από υπερφόρτωση λόγω υψηλής κίνησης

- Διατήρηση της ποιότητας των προσφερομένων υπηρεσιών

- Περιορισμό της κίνησης τόσο στα εσωτερικά δίκτυα των δύο μερών όσο από και προς το δίκτυο του άλλου μέρους, η οποία έχει μικρές πιθανότητες επιτυχούς τερματισμού λόγω συμφόρησης και στη διευκόλυνση της κίνησης με μεγαλύτερα ποσοστά επιτυχούς τερματισμού.

Οι διορθωτικοί έλεγχοι με αναδρομολόγηση της κίνησης σε επιπρόσθετους εναλλακτικούς δρόμους ή διανομή της σε διαφορετικά σημεία διασύνδεσης, θα εφαρμόζονται μετά από την ύπαρξη ειδικής κοινής συμφωνίας μεταξύ των δύο μερών.

Οι έλεγχοι θα αφορούν κατά το ίδιο ποσοστό τόσο την κίνηση του συμβαλλόμενου μέρους που τις εφαρμόζει όσο και την κίνηση του αντισυμβαλλόμενου.

Κατά την διάρκεια εφαρμογής ελέγχων της κίνησης από το ΚΔΔ κάθε συμβαλλόμενου μέρους, πρέπει να πραγματοποιούνται μετρήσεις της επίδρασης των διαδικασιών αυτών. Τα αποτελέσματα αυτών των μετρήσεων θα μπορούν να κοινοποιηθούν στον αντισυμβαλλόμενο μετά από σχετικό έγγραφο αίτημά του στο σημείο επαφής του πίνακα IV/1

Τα δύο μέρη μπορούν να επεξεργάζονται και να συμφωνούν σενάρια αντιμετώπισης προβλημάτων και λύσεων σχετικά με την διαχείριση της κίνησης. Τα θέματα αυτά θα συζητούνται και θα συμφωνούνται κατά τις τακτικές συναντήσεις των δύο μερών

Διαδικασίες ενεργοποίησης ελέγχων κίνησης

Όταν κάποιος από τα συμβαλλόμενα μέρη κρίνει σκόπιμο να ενεργοποιήσει διαδικασίες ελέγχου κίνησης του δικτύου του που θα επηρεάσουν αρνητικά τις υπηρεσίες διασύνδεσης, οφείλει να αποστείλει με fax την σχετική ειδοποίηση στο ΚΔΔ του αντισυμβαλλόμενου.

Στην ειδοποίηση αυτή θα αναφέρονται οι λόγοι ενεργοποίησης των διαδικασιών ελέγχου κίνησης, το είδος των ελέγχων, ο χρόνος εφαρμογής (εάν έχει γίνει ήδη η ενεργοποίηση ή ο προβλεπόμενος χρόνος έναρξης για επικείμενη ενεργοποίηση) καθώς και ο εκτιμώμενος χρόνος λήξης τους.

Το ΚΔΔ του αντισυμβαλλόμενου που λαμβάνει την ειδο-

ποίηση, οφείλει να απαντήσει με fax ότι ενημερώθηκε σχετικά.

Όταν το μέρος το οποίο έχει ενεργοποιήσει τις διαδικασίες ελέγχου κίνησης προβεί στην απενεργοποίησή τους οφείλει να ενημερώσει σχετικά το άλλο μέρος για τη λήξη τους με την αποστολή fax.

Εάν κατά το χρονικό διάστημα που το ένα μέρος (μέρος α') έχει ενεργοποιήσει τις διαδικασίες, το άλλο μέρος (μέρος β') εκτιμήσει ότι έχουν αρθεί οι λόγοι που επέβαλλαν την εφαρμογή των διαδικασιών ελέγχου, δύναται να αποστείλει με fax αίτημα διακοπής των διαδικασιών. Εάν το μέρος α' συμφωνεί με το αίτημα του μέρους β' διακόπτει τις διαδικασίες ελέγχου κίνησης και ενημερώνει σχετικά το μέρος β'. Σε αντίθετη περίπτωση το μέρος α' ενημερώνει το μέρος β' για την αδυναμία ικανοποίησης του αιτήματός του εκθέτοντας τους λόγους συνέχισης των διαδικασιών ελέγχου κίνησης του δικτύου. Σε περίπτωση σοβαρών διαφωνιών γίνεται κλιμάκωση του προβλήματος σύμφωνα με τον πίνακα IV/6.

Εκτός των ανωτέρω είναι δυνατόν ένα μέρος να ζητήσει με fax από το άλλο μέρος να ενεργοποιήσει διαδικασίες ελέγχου κίνησης στο δικό του δίκτυο. Δηλαδή όταν ένα μέρος αντιμετωπίζει έκτακτα προβλήματα στο δίκτυό του μπορεί να ζητήσει από το άλλο μέρος να λάβει μέτρα ελέγχου κίνησης (περιορισμός) προς αυτό (εάν είναι δυνατό) προκειμένου να το προστατέψει και να αποφευχθεί περαιτέρω επιβάρυνση ή πλήρης απώλειά του. Το ίδιο μπορεί να συμβεί και σε άλλες περιπτώσεις (π.χ. αναμενόμενα γεγονότα) όπως αναφέρονται σε επόμενη παράγραφο του Προσαρτήματος IV. Συστάσεις E. 412, E.411, και Q.542 της ITU - T

Στη περίπτωση αυτή ακολουθούνται με παρόμοιο τρόπο

πο οι παραπάνω διαδικασίες ενεργειών, αλληλοενημέρωσης και κλιμάκωσης.

Σε περιπτώσεις αναμενόμενων γεγονότων (π.χ. μαζικές κλήσεις από το ευρύ κοινό) ή προγραμματισμένων εργασιών, το κάθε μέρος οφείλει να γνωστοποιήσει αιτήματα για ενεργοποίηση διαδικασιών ελέγχου κίνησης από το άλλο μέρος τουλάχιστον 5 εργάσιμες ημέρες πριν την επέλευση των γεγονότων ή την πραγματοποίηση των εργασιών

Σε κάθε περίπτωση η εφαρμογή από τον ΟΤΕ μέτρων ελέγχου κίνησης θα πρέπει να συνάδει με την αρχή της ισότιμης και μη διακριτικής μεταχείρισης.

Διαδικασίες εκτάκτου ανάγκης

Σε περίπτωση εκτάκτου ανάγκης όπως περιπτώσεις φυσικών καταστροφών, το ΚΔΔ του κάθε συμβαλλομένου, οφείλει να επικοινωνήσει άμεσα με το ΚΔΔ του αντισυμβαλλομένου, με σκοπό την συνεργασία για την αποφυγή σύγχυσης και ανώφελων ή εσφαλμένων ενεργειών καθώς και τον συντονισμό των διαδικασιών αποκατάστασης της ομαλής λειτουργίας των δικτύων και των ζεύξεων διασύνδεσης.

ΣΥΓΧΡΟΝΙΣΜΟΣ

Τα δύο μέρη θα φροντίζουν ώστε στα σήματα συγχρονισμού να εμφανίζεται Μέγιστος Ρυθμός Ολισθήσεων ≤ 5 SLIPs ανά 24/ωρο για 98,9% του χρόνου, σύμφωνα με την σύσταση G.822 της ITU-T.

Για το υπόλοιπο μέρος του χρόνου Ο ΟΤΕ δεν ευθύνεται για ριπές λαθών και άλματα (drifts) συγχρονισμού τα οποία οφείλονται σε μεταγωγικούς διακόπτες των συστημάτων μετάδοσης (π.χ. cross connect, μεταγωγές δακτύλων κλπ.) καθώς επίσης και για τον χρόνο διαλείψεων ραδιοζεύξεων.

ΠΙΝΑΚΑΣ IV/1

ΣΗΜΕΙΑ ΕΠΙΚΟΙΝΩΝΙΑΣ ΓΙΑ ΓΕΝΙΚΑ ΘΕΜΑΤΑ ΛΕΙΤΟΥΡΓΙΑΣ ΚΑΙ ΤΑΚΤΙΚΩΝ ΣΥΝΑΝΤΗΣΕΩΝ

Συμβαλλόμενος	Υπηρεσία	Δ/νση	Fax	Τηλέφωνο	E-Mail
ΟΤΕ	Δ/νση Διαχείρισης Δικτύου και Συντήρησης	Κηφισίας 99, Τ.Κ. 151 81 Μαρούσι	6117833	6115471	

ΠΙΝΑΚΑΣ IV/2

ΚΕΝΤΡΑ ΔΙΑΧΕΙΡΙΣΗΣ ΣΦΑΛΜΑΤΩΝ – ΣΗΜΕΙΑ ΕΠΙΚΟΙΝΩΝΙΑΣ

Συμβαλλόμενος	Υπηρεσία	Δ/ση	Fax	Τηλέφωνο	E-Mail
ΟΤΕ	Κεντρικό Σημείο Αναφοράς (Εθνικό Κέντρο Διαχείρισης Δικτύου)	Κηφισίας 99, Τ.Κ. 151 81 Μαρούσι	6108284	6115632	

ΠΙΝΑΚΑΣ IV/3

ΚΛΙΜΑΚΩΣΗ ΠΡΟΒΛΗΜΑΤΩΝ ΑΡΣΗΣ ΣΦΑΛΜΑΤΩΝ
ΣΗΜΕΙΑ ΕΠΙΚΟΙΝΩΝΙΑΣ

Συμβαλλόμενος	Επίπεδο Κλιμάκωσης	Υπηρεσία	Δ/ση	Fax	Τηλέφωνο	E-Mail
ΟΤΕ	Α' επίπεδο	Κέντρο Διαχείρισης Σφαλμάτων	Κηφισίας 99, Τ.Κ. 151 81 Μαρούσι	6108284	6115632	
	Β' επίπεδο	Εθνικό Κέντρο Διαχείρισης Δικτύου	Κηφισίας 99, Τ.Κ. 151 81 Μαρούσι	6117606	6115074	
	Γ' επίπεδο	Δ/ση Διαχείρισης Δικτύου και Συντήρησης	Κηφισίας 99, Τ.Κ. 151 81 Μαρούσι	6117833	6115471	
	Α' επίπεδο					
	Β' επίπεδο					
	Γ' επίπεδο					

ΠΙΝΑΚΑΣ IV/4

ΚΛΙΜΑΚΩΣΗ ΠΡΟΒΛΗΜΑΤΩΝ ΓΙΑ ΠΡΟΓΡΑΜΜΑΤΙΣΜΕΝΕΣ ΕΡΓΑΣΙΕΣ
ΣΗΜΕΙΑ ΕΠΙΚΟΙΝΩΝΙΑΣ

<i>Συμβαλλόμενος</i>	<i>Επίπεδο Κλιμάκωσης</i>	<i>Υπηρεσία</i>	<i>Δ/ση</i>	<i>Fax</i>	<i>Τηλέφωνο</i>	<i>E-Mail</i>
ΟΤΕ	Α' επίπεδο	Εθνικό Κέντρο Διαχείρισης Δικτύου	Κηφισίας 99, Τ.Κ. 151 81 Μαρούσι	6117606 6108284	6115632	
	Β' επίπεδο	Κατά περίπτωση				
	Γ' επίπεδο	Δ/ση Διαχείρισης Δικτύου και Συντήρησης	Κηφισίας 99, Τ.Κ. 151 81 Μαρούσι	6117833	6115471	
	Α' επίπεδο					
	Β' επίπεδο					
	Γ' επίπεδο					

ΠΙΝΑΚΑΣ IV/5

ΚΕΝΤΡΑ ΔΙΑΧΕΙΡΙΣΗΣ ΔΙΚΤΥΟΥ - ΣΗΜΕΙΑ ΕΠΙΚΟΙΝΩΝΙΑΣ

<i>Συμβαλλόμενος</i>	<i>Υπηρεσία</i>	<i>Δ/ση</i>	<i>Fax</i>	<i>Τηλέφωνο</i>	<i>E-Mail</i>
ΟΤΕ	Εθνικό Κέντρο Διαχείρισης Δικτύου	Κηφισίας 99, Τ.Κ. 151 81 Μαρούσι	6117606 6108284	6115632	

ΠΙΝΑΚΑΣ IV/6

ΚΛΙΜΑΚΩΣΗ ΠΡΟΒΛΗΜΑΤΩΝ ΓΙΑ ΔΙΑΔΙΚΑΣΙΕΣ ΕΛΕΓΧΟΥ ΚΙΝΗΣΗΣ
ΣΗΜΕΙΑ ΕΠΙΚΟΙΝΩΝΙΑΣ

<i>Συμβαλλόμενος</i>	<i>Επίπεδο Κλιμάκωσης</i>	<i>Υπηρεσία</i>	<i>Δ/ση</i>	<i>Fax</i>	<i>Τηλέφωνο</i>	<i>E-Mail</i>
ΟΤΕ	Α' επίπεδο	Εθνικό Κέντρο Διαχείρισης Δικτύου	Κηφισίας 99, Τ.Κ. 151 81 Μαρούσι	6117606	6118662 6115058	
	Β' επίπεδο	--- " ---	--- " ---	6117606	6115074	
	Γ' επίπεδο	Δ/ση Διαχείρισης Δικτύου και Συντήρησης	Κηφισίας 99, Τ.Κ. 151 81 Μαρούσι	6117833	6115471	
	Α' επίπεδο					
	Β' επίπεδο					
	Γ' επίπεδο					

ΠΡΟΣΑΡΤΗΜΑ V- ΔΟΚΙΜΕΣ ΔΙΑΣΥΝΔΕΣΗΣ

Α. ΔΟΚΙΜΕΣ ΨΗΦΙΑΚΟΥ ΦΟΡΕΑ 2 Mbps

Για το ψηφιακό φορέα 2 Mbps πραγματοποιούνται οι παρακάτω μετρήσεις οι οποίες είναι δυναμικές και γίνονται Out of Service.

α. Μετρήσεις ποιότητας κατά G.821 ITU-T

1. Severely Errored Seconds - SES $\leq 0,2\%$
2. Errored Seconds - ES $< 8\%$
3. Error Free Seconds - EFS $> 92\%$
4. Degraded Minutes - DM $\leq 10\%$
5. Unavailable Seconds - US $\leq 0,2\%$

Για τις παραπάνω μετρήσεις η περίοδος μέτρησης είναι τουλάχιστον 24 ώρες

β. Μέτρηση BER TEST (OPIO: BER $\leq 1.10^{-8}$)

1. Πρώτη δοκιμή: PRBS (type 215 - 1) χωρίς λάθη
2. Δεύτερη δοκιμή: PRBS με εισαγωγή λαθών (Single error & error Ratios)

γ. Μέτρηση Clock Frequency Offset

Όριο ITU-T: 2048 Mbps ± 50 ppm (BEC=0 errors)

δ. Μετρήσεις Jitter (G.704 / G.823)

1. Jitter Frequency από 40-2400 Hz: Jitter Amplitude = $1.5 U_{j-p}^*$
2. Jitter Frequency από 18-2400 KHz: Jitter Amplitude = $0.2 U_{j-p}^*$

*: Ελάχιστα αποδεκτά όρια Jitter, μέχρι των οποίων το BEC πρέπει να είναι μηδέν

Β. ΔΟΚΙΜΕΣ ΣΥΓΧΡΟΝΙΣΜΟΥ

Για τον έλεγχο του συγχρονισμού των δικτύων πραγματοποιούνται οι παρακάτω μετρήσεις 24ωρης διάρκειας.

α. Για το εκπεμπόμενο σήμα συγχρονισμού από τον ΟΤΕ προς το δίκτυο του παρόχου

1. Maximum Time Interval Error (MTIE) - σύμφωνα με την μάσκα της G.813
2. Time deviation (TDEV) - σύμφωνα με την μάσκα της G.813

β. Για τον λαμβανόμενο ρυθμό εκπομπής από τον πάροχο

3. Maximum Time Interval Error (MTIE) - σύμφωνα με την μάσκα της G.813
4. Time deviation (TDEV) - σύμφωνα με την μάσκα της G.813

Γ. ΔΟΚΙΜΕΣ ΔΙΕΚΠΕΡΑΙΩΣΗΣ ΚΛΗΣΕΩΝ

α. Σηματοδοσία CCSNo 7

Όλες οι ακόλουθες δοκιμές θα πραγματοποιούνται με δοκιμαστικές κλήσεις από τον ΟΤΕ προς τον Τ.Π. και αντίστροφα ανάλογα με τις υπηρεσίες που παρέχονται από τα δύο δίκτυα.

Οι δοκιμές θα πραγματοποιούνται και για τις δύο τεχνολογίες Ψηφιακών Κέντρων του ΟΤΕ (AXE 10, EWSD) εφόσον υπάρχουν αντίστοιχες διασυνδέσεις καθώς και για ανάλογες τεχνολογίες του Τ.Π.

1. Ανταλλαγή μηνυμάτων blocking και unblocking.
2. Κλήσεις από ΟΤΕ προς Τ.Π. σε κάθε ένα από τα E1/s
3. Ανταλλαγή μηνυμάτων blocking και unblocking κατά

τη διάρκεια κλήσης που ξεκίνησε από τον ΟΤΕ προς τον Τ.Π.

4. Κλήση από τον ΟΤΕ προς Τ.Π. και άμεση απόλυση της κλήσης από τον Τ.Π.

5. Κλήση από τον ΟΤΕ προς τον Τ.Π., hung-up από τον Τ.Π. και off-hook ξανά από τον Τ.Π..

6. Κλήση από τον ΟΤΕ προς συνδρομητή του Τ.Π. που είναι κατειλημμένος

7. Κλήση από τον ΟΤΕ προς συνδρομητή του Τ.Π. που δεν απαντά.

8. Κλήση από τον ΟΤΕ προς συνδρομητή του Τ.Π. όπου απαντά τηλεφωνητής.

9. Κλήση από τον ΟΤΕ προς νούμερο συνδρομητή του Τ.Π. που δεν υπάρχει.

10. Κλήση από τον ΟΤΕ προς συνδρομητή του Τ.Π. που έχει ενεργοποιήσει εκτροπή κλήσεων (για τις περιπτώσεις άμεσης, έμμεσης και on busy εκτροπής).

11. Κλήση από τον ΟΤΕ προς συνδρομητή του Τ.Π. που έχει ενεργοποιήσει εκτροπή κλήσεων σε σταθερό αριθμό (για τις περιπτώσεις άμεσης, έμμεσης και on busy εκτροπής).

12. Κλήση από ΟΤΕ προς συνδρομητή του Τ.Π. που χρησιμοποιεί την γραμμή του για fax.

13. Κλήση από ΟΤΕ προς συνδρομητή του Τ.Π. που χρησιμοποιεί την γραμμή του για μεταφορά δεδομένων (modem).

14. Έλεγχος CLIP και CLIR.

15. Κλήση από τον ΟΤΕ προς συνδρομητή του Τ.Π. που έχει ενεργοποιήσει αναμονή κλήσης.

16. Κλήση από τον ΟΤΕ προς συνδρομητή του Τ.Π. και έλεγχος λειτουργίας εντοπισμού κακόβουλης κλήσης.

17. Πραγματοποίηση των παραπάνω κλήσεων για συνδρομητές POTS, για συνδρομητές ISDN καθώς και για όλους τους συνδυασμούς για τις περιπτώσεις εκτροπών κλήσεων.

β. Δρομολόγηση κλήσεων

Η ορθή διαμόρφωση των δεδομένων δρομολόγησης των Ψηφιακών Κέντρων Μεταγωγής ελέγχεται με την πραγματοποίηση δοκιμαστικών κλήσεων ως ακολούθως:

1. Κλήσεις από τον Τ.Π. τερματίζουσες στο δίκτυο του ΟΤΕ για τις περιπτώσεις local, single tandem, double tandem, μέσω όλων των περιοχών και αντίστοιχων κόμβων διασύνδεσης.

2. Κλήσεις από τον Τ.Π. που παραδίδονται στον ΟΤΕ και διαβιβάζονται (transit) σε δίκτυα τρίτων.

3. Κλήσεις από κάθε μέρος προς το άλλο προκειμένου να διαπιστωθεί εάν στις παραδιδόμενες κλήσεις έχει πραγματοποιηθεί έλεγχος της εγκυρότητας του καλούμενου αριθμού από το καλών μέρος σύμφωνα με το Ε.Σ.Α.

4. Κλήσεις από τον Τ.Π. προς όλες τις 3-ψήφιες και 4-ψήφιες υπηρεσίες του ΟΤΕ σύμφωνα με τη σχετική σύμβαση.

5. Κλήσεις από τον Τ.Π. προς τις υπηρεσίες IN σύμφωνα με τις σχετικές συμβάσεις.

6. Κλήσεις από τον Τ.Π. προς τις υπηρεσίες Audiotext (Premium Rate Services) σύμφωνα με τις σχετικές συμβάσεις.

Δ. ΔΟΚΙΜΕΣ ΧΡΕΩΣΗΣ

Προκειμένου να εξασφαλισθεί η σωστή χρέωση των παρεχόμενων υπηρεσιών σύμφωνα με τις σχετικές συμβάσεις θα πραγματοποιούνται οι παρακάτω δοκιμές:

1. Για όλες τις περιπτώσεις κλήσεων της παρ. (Γβ) θα ελέγχεται δυναμικά η αποστολή/λήψη των κριτηρίων χρέωσης και από τα δύο μέρη.

2. Έλεγχος της ορθής καταχώρησης της χρέωσης σε αρχεία (Πλήθος κλήσεων και συνολική διάρκεια σε min.) ανά υπηρεσία και για τις δύο περιόδους χρέωσης (αιχμής και μη αιχμής).

3. Αντιπαραβολή των αρχείων χρέωσης των δύο μερών προκειμένου να διαπιστωθεί η ταύτιση των καταχωρήσεων.

4. Παράδοση από κάθε μέρος της μορφοποιημένης πληροφορίας χρέωσης η οποία θα ανταλλάσσεται περιο-

δικά προκειμένου να διευθετούνται οι οικονομικοί διακανονισμοί μεταξύ των δύο μερών και έλεγχος της συμφωνίας των στοιχείων που προέκυψαν από τις δοκιμαστικές κλήσεις.

Άρθρο 3

Η ισχύς της παρούσας απόφασης αρχίζει από τη δημοσίευσή της στην Εφημερίδα της Κυβερνήσεως.

Η απόφαση αυτή καθώς και το Υπόδειγμα Προσφοράς Διασύνδεσης του ΟΤΕ, όπως αυτό τροποποιήθηκε με την παρούσα, να δημοσιευθούν στην Εφημερίδα της Κυβερνήσεως.

Μαρούσι, 28 Αυγούστου 2002

Ο Πρόεδρος
ΕΜΜ. Α. ΓΙΑΚΟΥΜΑΚΗΣ

ΕΘΝΙΚΟ ΤΥΠΟΓΡΑΦΕΙΟ**ΕΦΗΜΕΡΙΣ ΤΗΣ ΚΥΒΕΡΝΗΣΕΩΣ**

ΚΑΠΟΔΙΣΤΡΙΟΥ 34 * ΑΘΗΝΑ 104 32 * TELEX 223211 YPET GR * FAX 010 52 21 004
 ΗΛΕΚΤΡΟΝΙΚΗ ΔΙΕΥΘΥΝΣΗ: <http://www.et.gr>
 e-mail: webmaster@et.gr

ΠΛΗΡΟΦΟΡΙΕΣ ΔΗΜΟΣΙΕΥΜΑΤΩΝ Φ.Ε.Κ.: Τηλ. 1464

Πληροφορίες Α.Ε. - Ε.Π.Ε. και λοιπών Φ.Ε.Κ.: **010 527 9000**

ΠΕΡΙΦΕΡΕΙΑΚΑ ΓΡΑΦΕΙΑ ΠΩΛΗΣΗΣ Φ.Ε.Κ.

ΘΕΣΣΑΛΟΝΙΚΗ - Βασ. Όλγας 227 - Τ.Κ. 54100 ΠΕΙΡΑΙΑΣ - Γούναρη και Εθν. Αντίστασης Τ.Κ. 185 31	(0310) 423 956 010 4135 228	ΛΑΡΙΣΑ - Διοικητήριο Τ.Κ. 411 10 ΚΕΡΚΥΡΑ - Σαμαρά 13 Τ.Κ. 491 00 ΗΡΑΚΛΕΙΟ - Πλ. Ελευθερίας 1, Τ.Κ. 711 10 ΛΕΣΒΟΣ - Πλ. Κωνσταντινουπόλεως Τ.Κ. 811 00 Μυτιλήνη	(0410) 597449 (06610) 89 127 / 89 120 (0810) 396 223 (02510) 46 888 / 47 533
ΠΑΤΡΑ - Κορίνθου 327 - Τ.Κ. 262 23 ΙΩΑΝΝΙΝΑ - Διοικητήριο Τ.Κ. 450 44 ΚΟΜΟΤΗΝΗ - Δημοκρατίας 1 Τ.Κ. 691 00	(0610) 638 109 -110 (06510) 87215 (05310) 22 858		

ΤΙΜΗ ΠΩΛΗΣΗΣ ΦΥΛΛΩΝ ΕΦΗΜΕΡΙΔΟΣ ΤΗΣ ΚΥΒΕΡΝΗΣΕΩΣ**Σε έντυπη μορφή:**

- Για τα ΦΕΚ από 1 μέχρι 40 σελίδες 1 euro.
- Για τα ΦΕΚ από 40 σελίδες και πάνω η τιμή προσαυξάνεται κατά 0,05 euro για κάθε επιπλέον σελίδα.

Σε μορφή CD:

Τεύχος	Περίοδος	Τιμές σε EURO	Τεύχος	Περίοδος	Τιμές σε EURO
Α.Ε. & Ε.Π.Ε.	Μηνιαίο	60	Αναπτυξιακών Πράξεων και Συμβάσεων (Τ.Α.Π.Σ.)	Ετήσιο	75
Α' και Β'	3μηνιαίο	75	Νομικών Προσώπων		
Α', Β' και Δ'	Μηνιαίο	90	Δημοσίου Δικαίου (Ν.Π.Δ.Δ.)	Ετήσιο	75
Α'	Ετήσιο	180	Δελτίο Εμπορικής και		
Β'	Ετήσιο	210	Βιομηχανικής Ιδιοκτησίας (Δ.Ε.Β.Ι.)	Ετήσιο	75
Γ	Ετήσιο	60	Ανωτάτου Ειδικού Δικαστηρίου	Ετήσιο	75
Δ'	Ετήσιο	150	Διακηρύξεων Δημοσίων Συμβάσεων	Ετήσιο	75
Παράρτημα	Ετήσιο	75			

Η τιμή πώλησης του Τεύχους Α.Ε. & Ε.Π.Ε. σε μορφή CD - rom για δημοσιεύματα μετά το 1994 καθορίζεται σε 30 euro ανά τεμάχιο, ύστερα από σχετική παραγγελία.

Η τιμή διάθεσης φωτοαντιγράφων ΦΕΚ 0,15 euro ανά σελίδα

ΕΤΗΣΙΕΣ ΣΥΝΔΡΟΜΕΣ Φ.Ε.Κ.

Τεύχος	Σε έντυπη μορφή		Από το Internet	
	Κ.Α.Ε. Προϋπολογισμού 2531 euro	Κ.Α.Ε. ΤΑΠΕΤ 3512 euro	Κ.Α.Ε. Προϋπολογισμού 2531 euro	Κ.Α.Ε. ΤΑΠΕΤ 3512 euro
Α' (Νόμοι, Π.Δ., Συμβάσεις κτλ.)	205	10,25	176	8,80
Β' (Υπουργικές αποφάσεις κτλ.)	293	14,65	205	10,25
Γ' (Διορισμοί, απολύσεις κτλ. Δημ. Υπαλλήλων)	59	2,95	ΔΩΡΕΑΝ	- -
Δ' (Απαλλοτριώσεις, πολεοδομία κτλ.)	293	14,65	147	7,35
Αναπτυξιακών Πράξεων και Συμβάσεων (Τ.Α.Π.Σ.)	147	7,35	88	4,40
Ν.Π.Δ.Δ. (Διορισμοί κτλ. προσωπικού Ν.Π.Δ.Δ.)	59	2,95	ΔΩΡΕΑΝ	- -
Παράρτημα (Προκηρύξεις θέσεων ΔΕΠ κτλ.)	30	1,50	ΔΩΡΕΑΝ	- -
Δελτίο Εμπορικής και Βιομ/κής Ιδιοκτησίας (Δ.Ε.Β.Ι.)	59	2,95	30	1,50
Ανωτάτου Ειδικού Δικαστηρίου (Α.Ε.Δ.)	ΔΩΡΕΑΝ	-	ΔΩΡΕΑΝ	- -
Προκηρύξεων Α.Σ.Ε.Π.	ΔΩΡΕΑΝ	-	ΔΩΡΕΑΝ	- -
Ανωνύμων Εταιρειών & Ε.Π.Ε.	2.054	102,70	587	29,35
Διακηρύξεων Δημοσίων Συμβάσεων (Δ.Δ.Σ.)	205	10,25	88	4,40
Α', Β' και Δ'			352	17,60

Το κόστος για την ετήσια συνδρομή σε ηλεκτρονική μορφή για τα προηγούμενα έτη προσαυξάνεται πέραν του ποσού της ετήσιας συνδρομής του έτους 2002 κατά 6 euro ανά έτος παλαιότητας και κατά τεύχος

- * Οι συνδρομές του εσωτερικού προπληρώνονται στις ΔΟΥ που δίνουν αποδεικτικό είσπραξης (διπλότυπο) το οποίο με τη φροντίδα του ενδιαφερομένου πρέπει να στέλνεται στην Υπηρεσία του Εθνικού Τυπογραφείου.
- * Η πληρωμή του υπέρ ΤΑΠΕΤ ποσού που αντιστοιχεί σε συνδρομές, εισπράττεται και από τις ΔΟΥ.
- * Οι συνδρομητές του εξωτερικού έχουν τη δυνατότητα λήψης των δημοσιευμάτων μέσω internet, με την καταβολή των αντίστοιχων ποσών συνδρομής και ΤΑΠΕΤ.
- * Οι Νομαρχιακές Αυτοδιοικήσεις, οι Δήμοι, οι Κοινότητες ως και οι επιχειρήσεις αυτών πληρώνουν το μισό χρηματικό ποσό της συνδρομής και ολόκληρο το ποσό υπέρ του ΤΑΠΕΤ.
- * Η συνδρομή ισχύει για ένα χρόνο, που αρχίζει την 1η Ιανουαρίου και λήγει την 31η Δεκεμβρίου του ίδιου χρόνου.
Δεν εγγράφονται συνδρομητές για μικρότερο χρονικό διάστημα.
- * Η εγγραφή ή ανανέωση της συνδρομής πραγματοποιείται το αργότερο μέχρι τον Φεβρουάριο κάθε έτους.
- * Αντίγραφα διπλοτύπων, ταχυδρομικές επιταγές και χρηματικά γραμμάτια δεν γίνονται δεκτά.

Οι υπηρεσίες εξυπηρέτησης των πολιτών λειτουργούν καθημερινά από 08.00' έως 13.00'